

TRANSPORTADORES

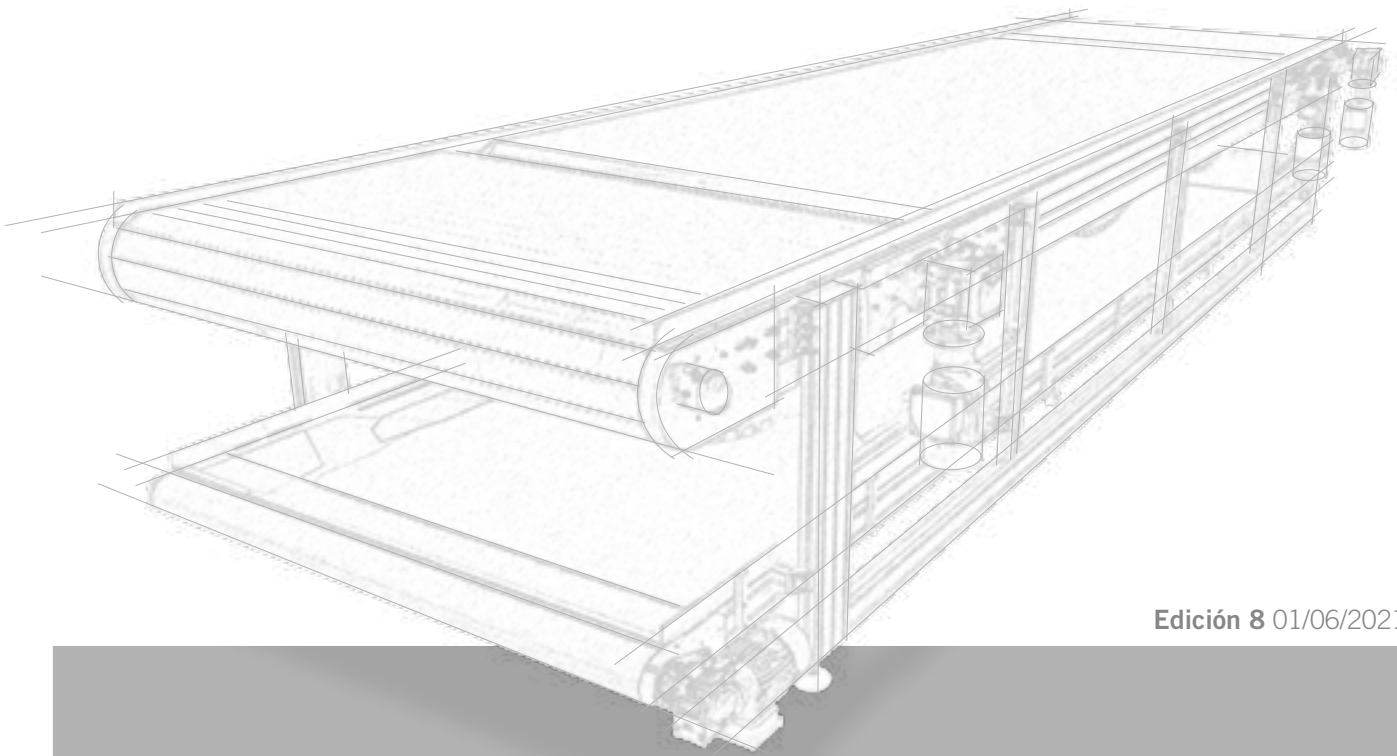

Edición 8 01/06/2021

CATÁLOGO
INTERACTIVO



Soluciones Flexibles para la Industria



Rda. Sta. Eulàlia, 35, naves 2-3
08780 Pallejà (BARCELONA)
Tel. 93 663 35 00

C. Urarte, 17 pab. 8 pol. ind. Ali-Gobeo
10010 Vitoria-Gasteiz (ARABA)
Tel. 945 24 05 14

sinerges@sinerges.com
www.sinerges.com

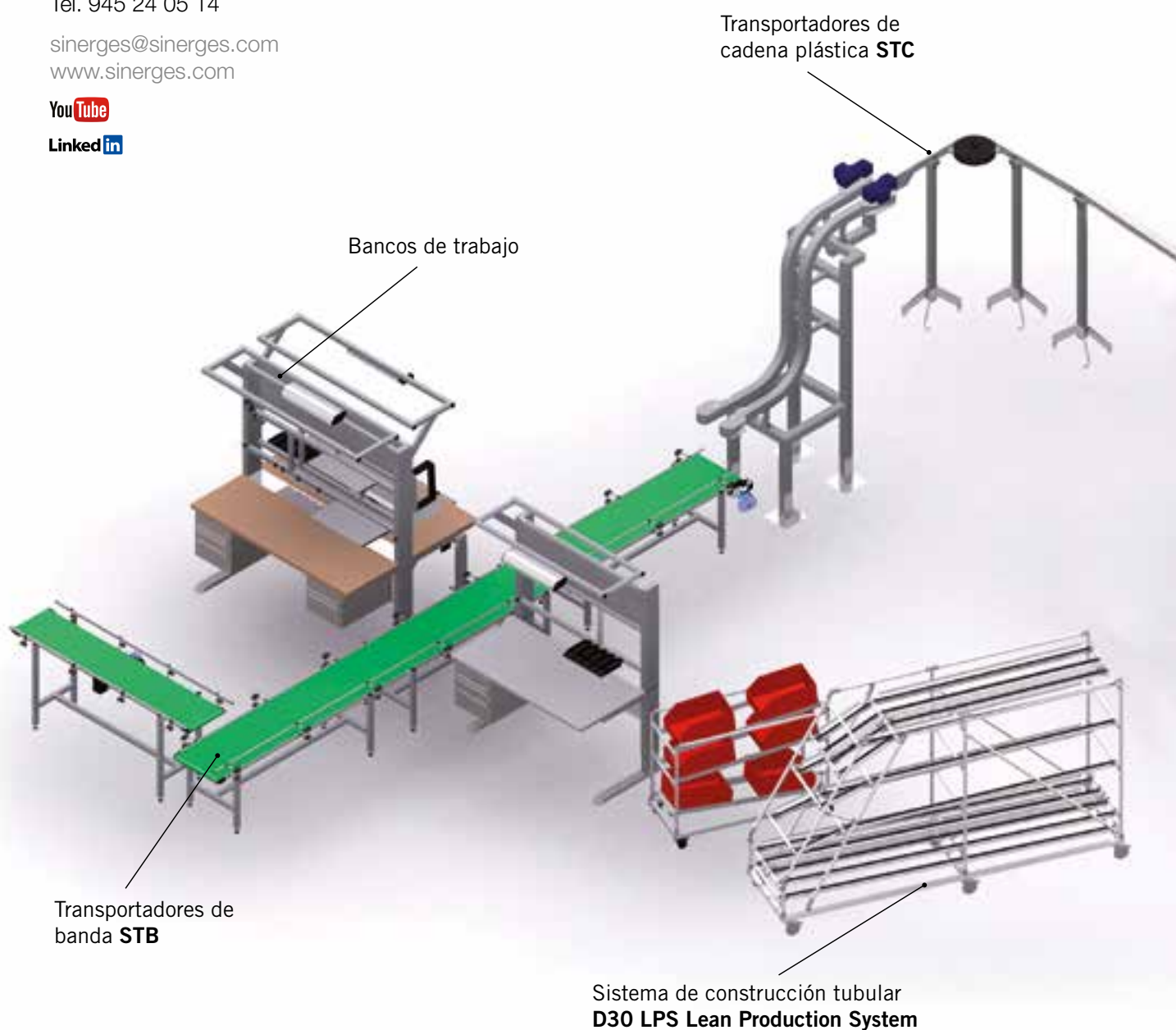

TRANSPORTADORES

Edición 8 01/06/2021

CATÁLOGO INTERACTIVO



www.sinerges.com



Clic para ir al web

CAD



DOC



Clic para ir al Generador CAD y a la documentación técnica (DOC)

 **sinerges**



Clic para ir al índice

página 100



Clic para ir a la página

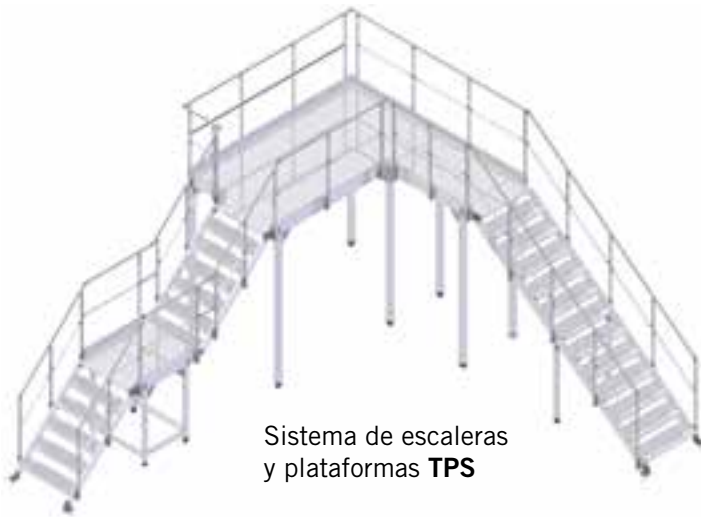

Sistema de escaleras y plataformas **TPS**

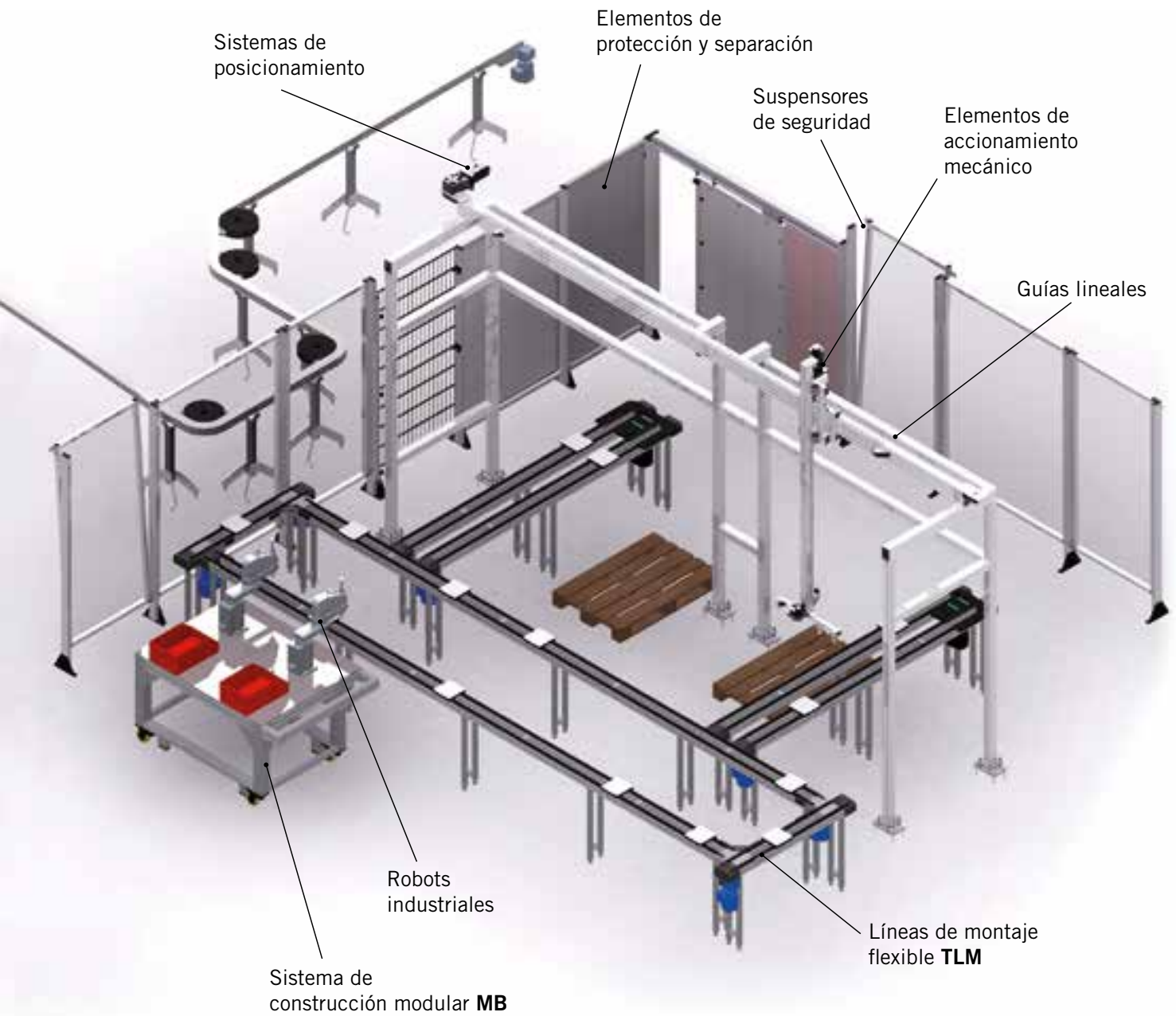

El Generador CAD presenta modelos 2D/3D con dimensiones aproximadas que pueden diferir de los modelos reales suministrados. Para detalles técnicos pongase en contacto con nosotros por email y solicite más información.

1988

Fundación de **Sinerges Tecmon, S.A.** para la comercialización de componentes y sistemas para equipamiento industrial.

1991

Traslado a Cornellá para disponer del espacio necesario para el taller, la oficina técnica y el equipo de ventas.

1992

Distribución de los productos **elcom** en España.
Primeros transportadores y líneas transfer.

1999

Traslado a las actuales instalaciones en Pallejà.

2001

Distribución de los **MicroTransportadors VETTER.**

2004

Distribución del sistema **Carryline**, la solución ideal para los transportadores de cadena plástica.

2009

Acuerdo con **Epson Seiko Corp.** para la distribución de los **robots Epson** en España.

2015

Sinerges fabrica los primeros transportadores de banda modular.

2018

Ampliación instalaciones de Pallejà, más espacio disponible y capacidad de almacenamiento.

2020

Consolidación como gran empresa facturando más de 6M€.

Un transportador óptimo para cada aplicación

Transportadores de Banda STB	
STB20-C	8
ACCIONAMIENTO CENTRAL D20	
STB40-E	12
ACCIONAMIENTO EN EXTREMO D40	
STB40-C	20
ACCIONAMIENTO CENTRAL D40	
STB40-E DOBLE	26
ACCIONAMIENTO EN EXTREMO D40	
STB40-C DOBLE	30
ACCIONAMIENTO CENTRAL D40	
STB40-E INFLEXIÓN	36
INFLEXIÓN D40	
STB80-E	42
ACCIONAMIENTO EN EXTREMO D80	
STB80-M	48
MOTOTAMBOR	
STB90-E	50
ACCIONAMIENTO EN EXTREMO D90	
STB90-E INFLEXIÓN	56
INFLEXIÓN D90	
Transportadores de Correa STT	
STT50-E	62
ACCIONAMIENTO EN EXTREMO D50	
STT50-C	66
ACCIONAMIENTO CENTRAL D50	
STT50-C I	70
ACCIONAMIENTO CENTRAL D50 CUNA INFLABLE	
STT50-E DOBLE	74
ACCIONAMIENTO EN EXTREMO D50	
STT50-C DOBLE	78
ACCIONAMIENTO CENTRAL D50	
STT100-E	82
ACCIONAMIENTO EN EXTREMO D100	
STT100-E DOBLE	88
ACCIONAMIENTO EN EXTREMO D100	
MicroTransportadores MT	
MT	94
MotorizaciónN CENTRAL, INTERNA Y TRANSVERSAL	
MT con retroiluminación	96
KITS de construcción modular	97
BK-20 / BK-30	

Transportadores de Malla Metálica STS	
STS40-E	106
ACCIONAMIENTO EN EXTREMO D40	
Transportadores de Banda Modular STM	
STM	112
ACCIONAMIENTO EN EXTREMO	
STM CURVA	116
ACCIONAMIENTO EN EXTREMO	
STM INFLEXIÓN	120
INFLEXIÓN	
Transportadores de Rodillos STR	
STR	128
DE GRAVEDAD / MOTORIZADOS	
Transportadores de Cadena Plástica STC	
CARACTERÍSTICAS GENERALES	136
APLICACIONES	140
Líneas de Transferencia Modular TLM	
TLM 1000/1500/2000	156
TLM 5000	166
Bandas	128
Accesorios opcionales	
MOTORIZACIÓN	180
PIES	183
CAJAS DE CONTROL	184
GUÍAS LATERALES	186
Soluciones personalizadas	
MAGNÉTICAS / DETECCIÓN DE METALES	190
EXTRACCIÓN DE PIEZAS	191
ETIQUETAJE	194
MESAS DE TRABAJO Y ESTRUCTURAS	196
TRANSPORTE DE PIEZAS VOLUMINOSAS Y / O LARGAS	200
TRANSPORTE DE PIEZAS TUBULARES	201
ELEVACIÓN (ASCENSORES) Y TRANSPORTE DE PALETS	202
ELEVACIÓN DE PRODUCTO	204
INDUSTRIA QUÍMICA Y ALIMENTARIA EN ACERO INOXIDABLE	208
VIBRACIÓN	210
VISIÓN ARTIFICIAL	211
TRANSFERENCIA DE PRODUCTO	212
Formularios	217

■ Transportadores de Banda **STB**



TRANSPORTADORES DE BANDA DE ACCIONAMIENTO CENTRAL D20

Características generales

Transportador específico para producto pequeño.
Estructura de bastidor reducida.
Longitud entre centros constante.



Placas laterales de aluminio anodizado en negro.
Tambores cilíndricos.



Bastidor de aluminio anodizado **item** serie 5.
Ranuras laterales para la colocación de accesorios.
Mantenimiento mínimo.
El accionamiento estándar es un motor AC con reductor de tornillo sin fin corona tamaño O30 con brida.



Altura de chasis reducida de 20 mm.
Longitud de transferencia de producto mínima.
Grupo de accionamiento central desplazable.



Motorización trifásica 230/400V (estándar).



Motorización 24V CC (bajo pedido).



A (mm)	L (mm)	Q (kg.) ⁽¹⁾	V (m/min) ⁽²⁾	Ø (mm) ⁽⁵⁾	L _b (mm)
20	200<L>3000	hasta 10	1-2-3-6-9-12-19	22	(1,9xL)+154
40-80-160	300<L>3000	hasta 25	2-3-4-6-9-12-18-24-37	42	2·L+238

(1) En función de las condiciones de trabajo, dimensiones y velocidad del transportador.

(2) Velocidad orientativa +/- 10%.

El transportador se suministra totalmente montado y comprobado con banda (de PVC, PU o PU téxtil y con PU elástico en el caso del transportador de ancho 20 mm).

STB20-C A=20 mm

ACCIONAMIENTO ESTÁNDAR
 Reductor 030 PAM 11/90
 Motor AC 1400 1/min P=0,06 - 0,09 kW
 Pos. Motor estándar izquierda B1
 (Otras posibles posiciones ver pág. 181)

POSICIÓN MOTOR (3)

STB20-C A=40/80/160 mm

ACCIONAMIENTO ESTÁNDAR
 Reductor 030 PAM 11/90
 Motor AC 1400 1/min P=0,18 kW
 Pos. Motor estándar izquierda B1
 (Otras posibles posiciones ver pág. 181)

POSICIÓN MOTOR (3)

LEYENDA

- L= Longitud entre centros
- L1= Distancia regulable a definir (estándar L1=L/2)
- L_b= Longitud de la banda
- A= Ancho de bastidor
- (3) Posiciones A1, A2, D1 y D2 sólo disponibles con motorización de 0,09 kW
- (4) Dimensiones según motorización en tabla página 180
- (5) No incluye el espesor de la banda

MOTORIZACIONES OPCIONALES (pág. 180)

- Motor alterna con freno
- Motor alterna con freno y encoder
- Motor Monofásico
- Motor con ventilación forzada
- Motor 24 V DC
- Paso a paso
- Servomotor

Transportador **STB20C** A20 Doble.



Longitud mínima de 300 mm entre centros.



Transportador **STB20C** A160.



Transferencias de $\varnothing 21$ mm.



Chasis **STB20C** A160.



TRANSPORTADORES DE BANDA DE ACCIONAMIENTO EN EXTREMO D40

Características generales

Transportador para cargas ligeras.
Estructura de bastidor reducida.
Longitud de transferencia de producto mínima.
Posibilidad de montar empujadores en la banda.

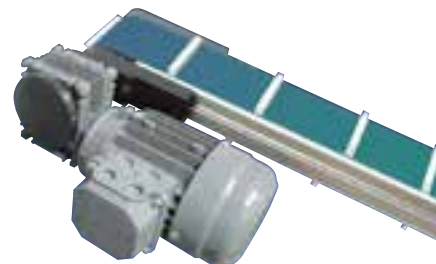

Tensor integrado en accionamiento.
Placas laterales de aluminio pintadas al horno.
Tambores cilíndricos.
Cuna de resina anti-abrasiva en anchos superiores a 160 mm.

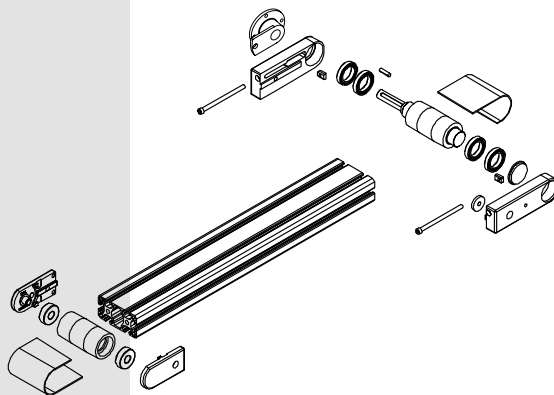

Bastidor de aluminio anodizado **item** serie 8.
Ranuras laterales para la colocación de accesorios.
Mantenimiento mínimo.
El accionamiento estándar es un motor AC con reductor de tornillo sin fin corona tamaño O30 con brazo de reacción.

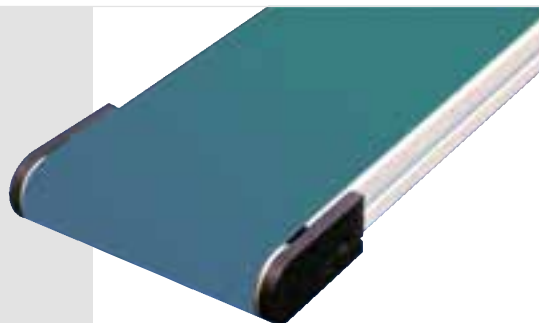

OPCIONES

Accionamiento indirecto

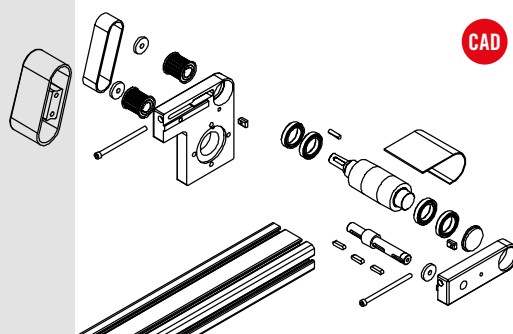

Kit Reenvío ø21

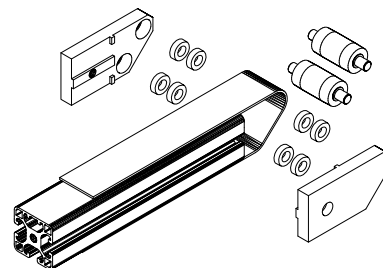
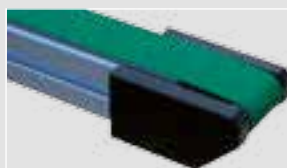

A (mm) ⁽¹⁾	L (mm)	Q (kg.) ⁽²⁾	V (m/min) ⁽³⁾	Ø (mm) ⁽⁷⁾	L _b (mm)
40-80-120-160-200-250-300-400-500-600	400<L>6000	hasta 120	2-3-4-6-9-12-18-24-37	42	2·L+132

- (1) Otros anchos consultar.
- (2) En función de las condiciones de trabajo, dimensiones y velocidad del transportador.
- (3) Velocidad orientativa +/- 10%.

El transportador se suministra totalmente montado y comprobado con la banda que especifique el cliente (PVC, PU, con empujadores, alimentaria y anti-corte, entre otras opciones).

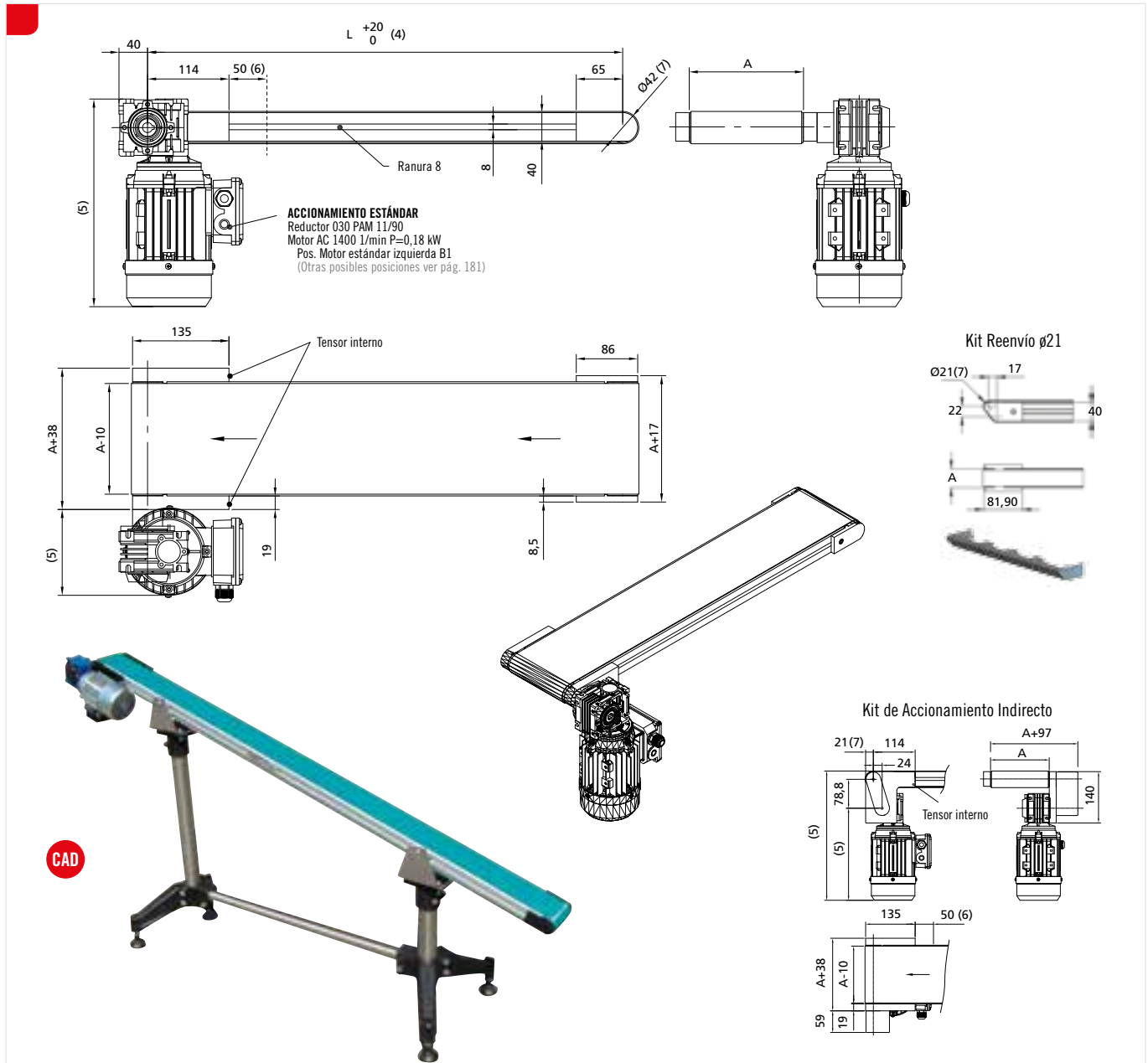

LEYENDA

- L= Longitud entre centros
- L_b= Longitud de la banda
- A= Ancho de bastidor
- (4) Tolerancia en función del recorrido del tensor
- (5) Dimensiones según motorización en tabla página 180
- (6) Espacio mínimo libre para poder tensar
- (7) No incluye el espesor de la banda

MOTORIZACIONES OPCIONALES (pág. 180)

- Motor alterna con freno
- Motor alterna con freno y encoder
- Motor Monofásico
- Motor con ventilación forzada
- Motor 24 V DC
- Paso a paso
- Servomotor

OPCIONES ESPECIALES DE BANDA

Banda con perfil de guiado inferior para aplicaciones donde la banda sufre esfuerzos laterales.



Sistema de retorno de palets.



Transporte de producto en laboratorios.



Transferencias laterales de producto.



Transportador con caja de control modelo A.



Guías laterales fijas con inclinación.



Transportador de rechazo con fotocélulas de saturación.



Detalle soportes fotocélulas.



Estructura de soporte con perfil de aluminio anodizado **item** 40x40.



Adaptación de un encoder.



Motorización en aluminio anticorrosivo IP69.



Reenvío reducido D6 mm.



Transportador especial de cordones.



Estación de parada paso a paso.

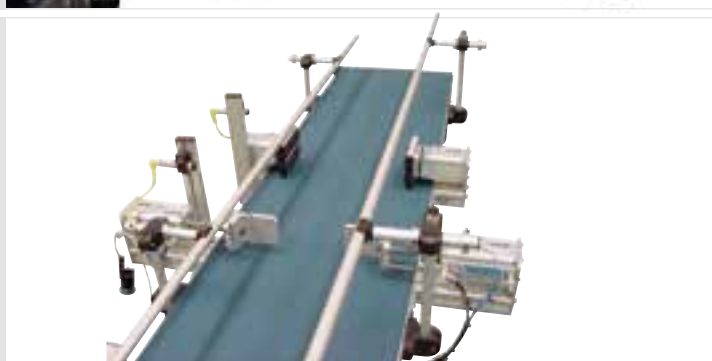

Accionamiento Indirecto.



Transportador con caja de control y variador de velocidad modelo C.



Proceso de transferencia de producto paso a paso.



Soporte de transportador modelo bípode con tubo $\varnothing 60\text{mm}$ de acero inoxidable.



Estación de manipulación de producto con actuadores eléctricos.



Protecciones integradas.



Elevación de producto con empujadores trapezoidales.

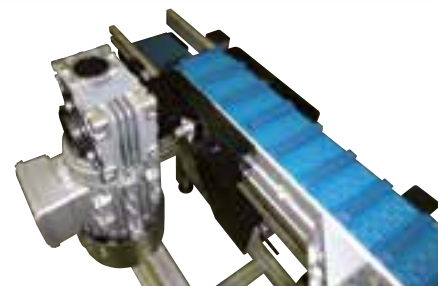

<p>Soportes de transportador de altura mínima.</p>	
<p>Transferencia lateral de producto a 90° en salida de inyectora.</p>	
<p>Transportador con accionamiento indirecto especial.</p>	
<p>Transportador con separador paso a paso.</p>	
<p>Revestimiento del rodillo motriz para aumentar el coeficiente de fricción y la capacidad de tracción.</p>	
<p>Sistema de canalización item de aluminio anodizado integrado en la estructura de soporte.</p>	
<p>Transportadores con banda de PU antibacteriano.</p>	

Línea de inspección con banda de PU negro y tacos para posicionamiento de producto.
Estación de rechazo con accionamiento neumático



Estructura de soporte con regulación de inclinación y de altura.



Separador de coladas pasivo con rodillos regulables.



Transportador con banda en artesa.



Sistema pasivo de transferencia a 90° en rodadura.



Protección superior con puertas de acceso batientes de PET-G.

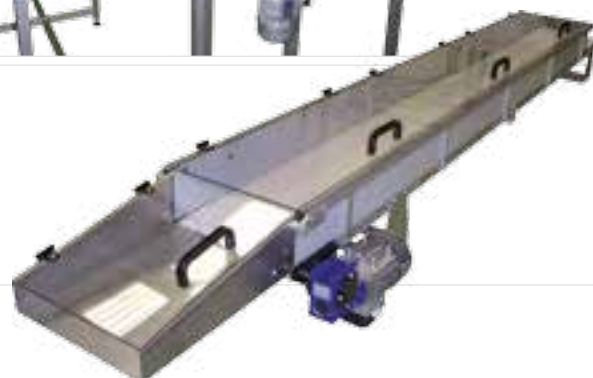

Guiado lateral regulable modelo C.



Transportador con sistema de elevación y protección.



Transferencia a 90° con reenvío reducido.



Transportador con empujadores por elevación de producto.



Línea de extracción de piexas plásticas con protección superior de Pet-G.



Línea con banda de fieltro con Control modelo B y botonera externa con paro de emergencia.



TRANSPORTADORES DE BANDA DE ACCIONAMIENTO CENTRAL D40

Características generales

Transportador para cargas ligeras.
Estructura de bastidor reducida.
Longitud entre centros constante.
Longitud de transferencia de producto mínima.
Grupo de accionamiento central desplazable.
Protección del accionamiento en acero inoxidable pulido.

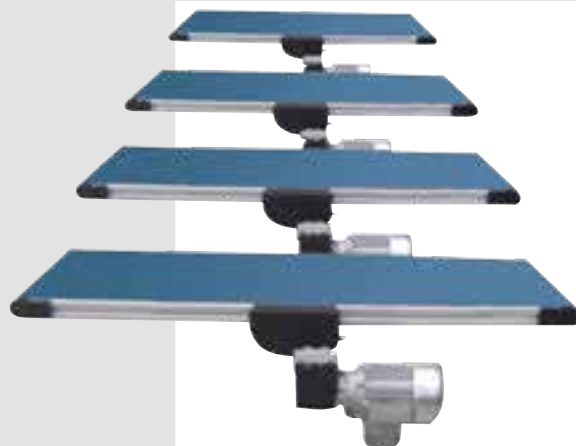

Tensor integrado en accionamiento central.
Placas laterales de aluminio pintadas al horno.
Tambores cilindrocónicos.
Cuna de resina anti-abrasiva en anchos superiores a 160 mm.

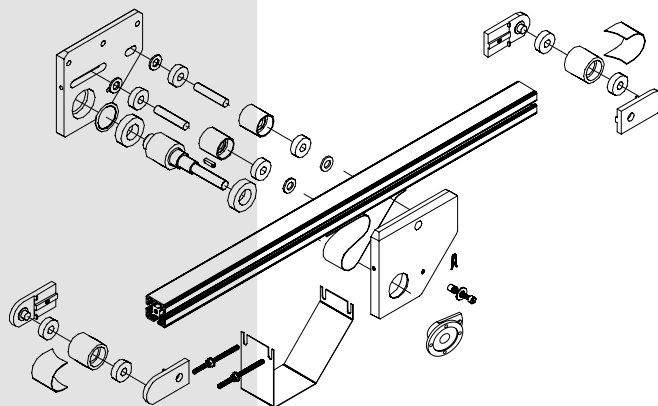

Bastidor de aluminio anodizado **item** serie 8.
Ranuras laterales para la colocación de accesorios.
Mantenimiento mínimo.
El accionamiento estándar es un motor AC con reductor de tornillo sin fin corona tamaño O30 con brazo de reacción.

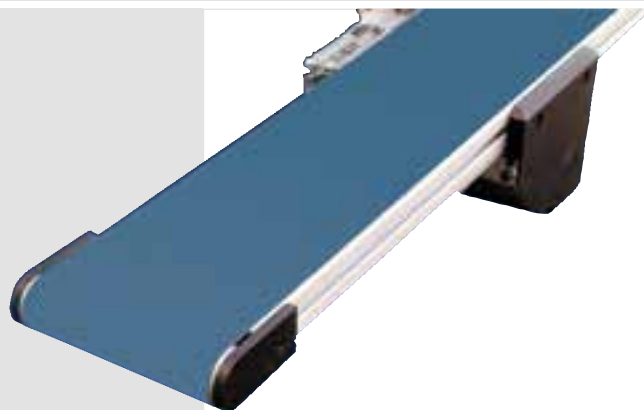

Kit Reenvío ø21 opcional

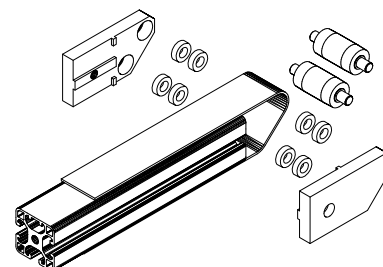
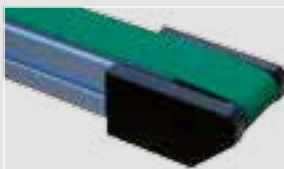

A (mm) ⁽¹⁾	L (mm)	Q (kg.) ⁽²⁾	V (m/min) ⁽³⁾	Ø (mm) ⁽⁶⁾	L _b (mm)
40-80-120-160-200-250-300-400-500-600	400<L>6000	hasta 120	2-3-4-6-9-12-18-24-37	42	2·L+300

- (1) Otros anchos consultar.
- (2) En función de las condiciones de trabajo, dimensiones y velocidad del transportador.
- (3) Velocidad orientativa +/- 10%.

El transportador se suministra totalmente montado y comprobado con la banda que especifique el cliente (PVC, PU, con empujadores, alimentaria y anti-corte, entre otras opciones).

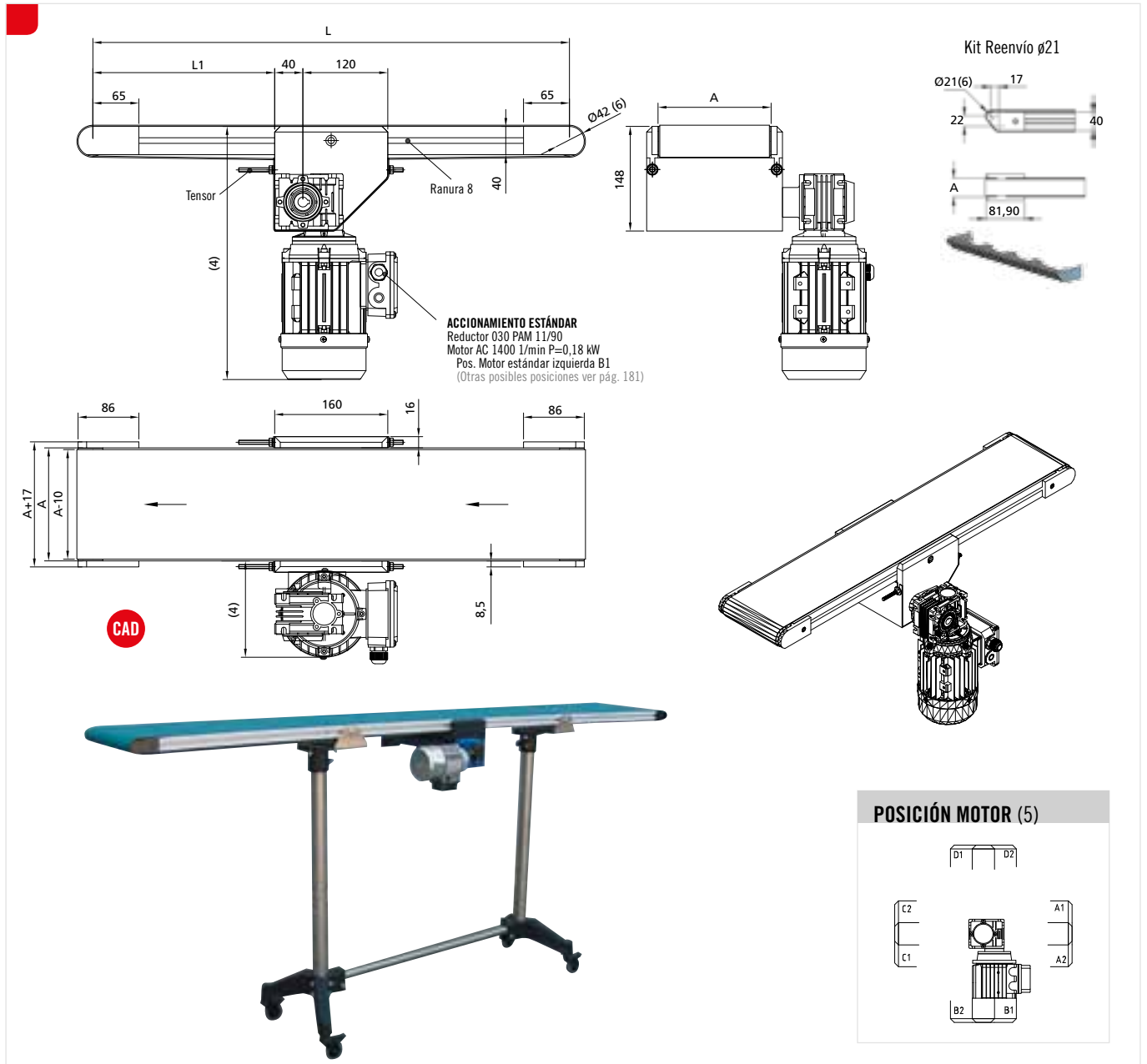

LEYENDA

- L= Longitud entre centros
- L1= Distancia regulable a definir (estándar L1=L/2)
- L_b= Longitud de la banda
- A= Ancho de bastidor
- (4) Dimensiones según motorización en tabla página 180
- (5) Posiciones A1, A2, D1 y D2 sólo disponibles con motorización de 0,09 kW
- (6) No incluye el espesor de la banda

MOTORIZACIONES OPCIONALES (pág. 180)

- Motor alterna con freno
- Motor alterna con freno y encoder
- Motor Monofásico
- Motor con ventilación forzada
- Motor 24 V DC
- Paso a paso
- Servomotor

OPCIONES ESPECIALES DE BANDA

Banda con perfil de guiado inferior para aplicaciones donde la banda sufre esfuerzos laterales.

Entrada de producto a una estación de manipulado con un pórtico de 3 ejes **item**.



Transportador salida estuchadora sector Pharma.



Estación de manipulación y montaje manual con transporte integrado.



Transferencia a 90° con giro motorizado.

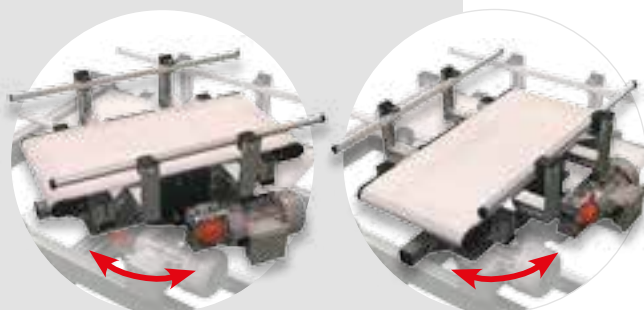

Salida de plegadora.



Líneas de reparación de equipos electrónicos.



Transferencia de producto entre transportadores mínima.



Dosificador de listones de madera para posicionar en la sierra de corte.

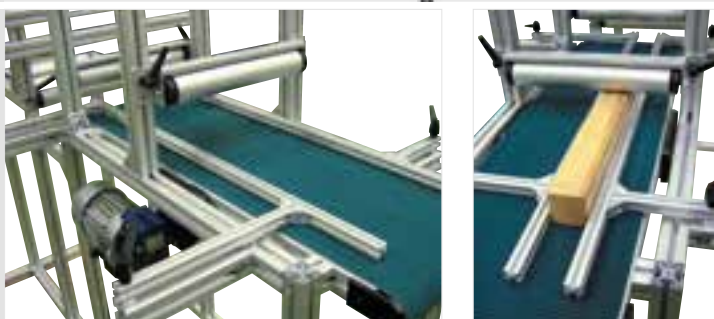

Transportador con caja de control modelo B.



Líneas de manipulación y transporte personalizadas.

Estructura de soporte con ruedas y regulación telescópica en altura.



Reenvío diámetro 21 mm.



Motorización especial.



Soporte modelo bípode con guías laterales regulables modelo C.



Transportador con banda de PVC adherente y guías laterales fijas modelo E.

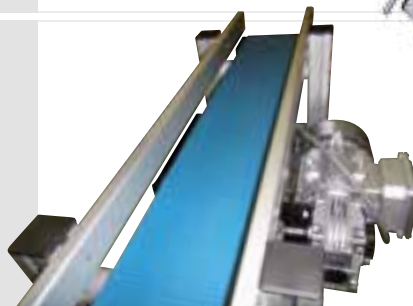

Transferencias a 90° y 180° con transportadores rectos.

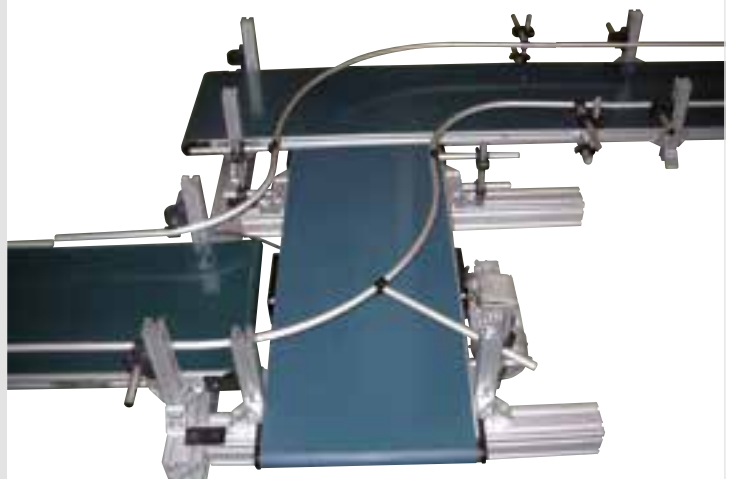
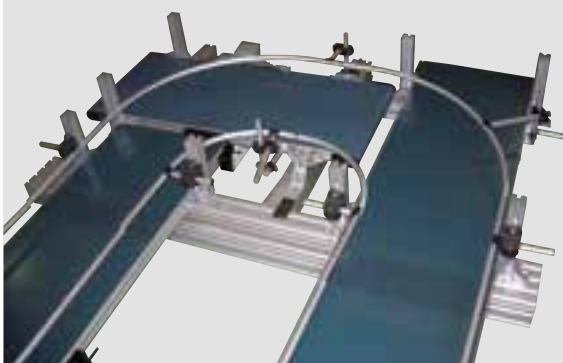

Aplicaciones especiales para logística y distribución de paquetería.



Transportador con sistema de elevación mediante resortes de gas.



TRANSPORTADORES DE BANDA DE ACCIONAMIENTO EN EXTREMO DOBLES D40

Características generales

Transportador para cargas ligeras.
Estructura de bastidor reducida.
Longitud de transferencia de producto mínima.
Posibilidad de montar empujadores en la banda.

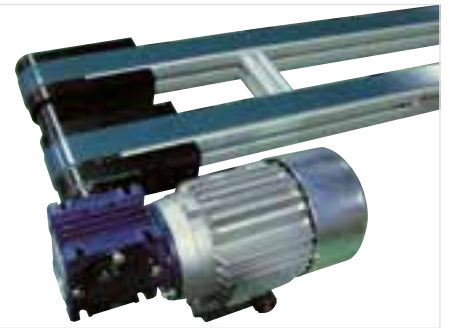

Tensor integrado en accionamiento.
Placas laterales de aluminio pintadas al horno.
Tambores cilíndricos.

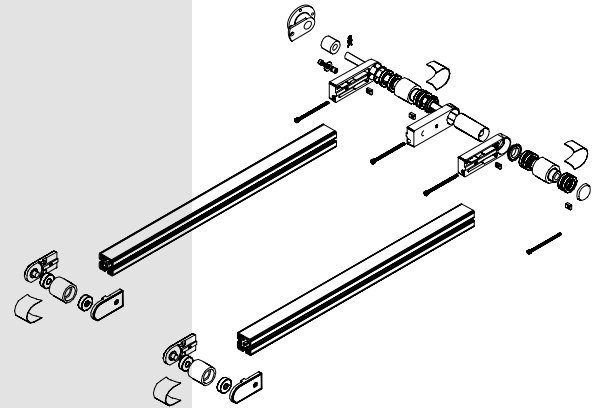

Bastidor de aluminio anodizado **item** serie 8.
Ranuras laterales para la colocación de accesorios.
Mantenimiento mínimo.
El accionamiento estándar es un motor AC con reductor de tornillo sin fin corona tamaño 030 con brazo de reacción.

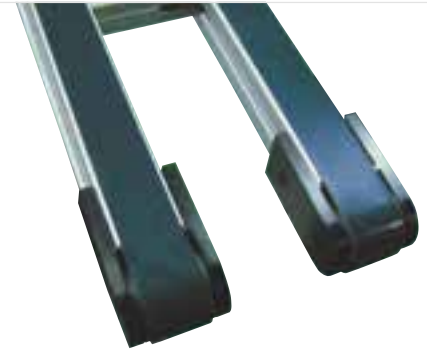

OPCIONES

Accionamiento indirecto

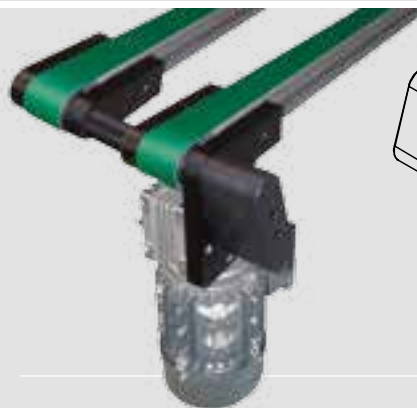

Kit Reenvío ø21

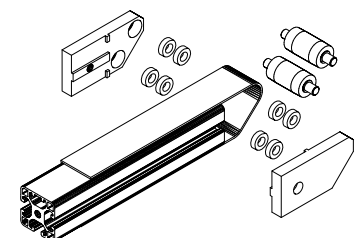
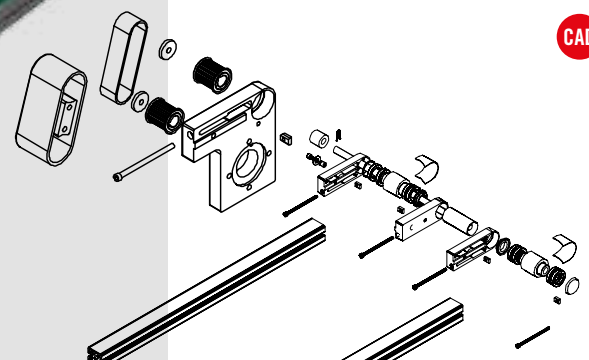
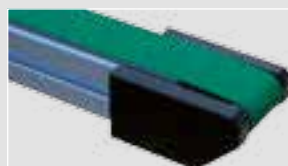

A (mm) ⁽¹⁾	E (mm) ⁽¹⁾	L (mm)	Q (kg.) ⁽²⁾	V (m/min) ⁽³⁾	Ø (mm) ⁽⁷⁾	L _b (mm)
40	86-800	400<L>6000	15	2-3-4-6-9-12	42	2·L+132
80	126-800		30	18-24-37		

- (1) Otros anchos consultar.
- (2) En función de las condiciones de trabajo, dimensiones y velocidad del transportador.
- (3) Velocidad orientativa +/- 10%.

El transportador se suministra totalmente montado y comprobado con la banda que especifique el cliente (PVC, PU, con empujadores, alimentaria y anti-corte, entre otras opciones). El suministro estándar es con dos bandas, aunque es posible un número de bandas mayor según la aplicación.

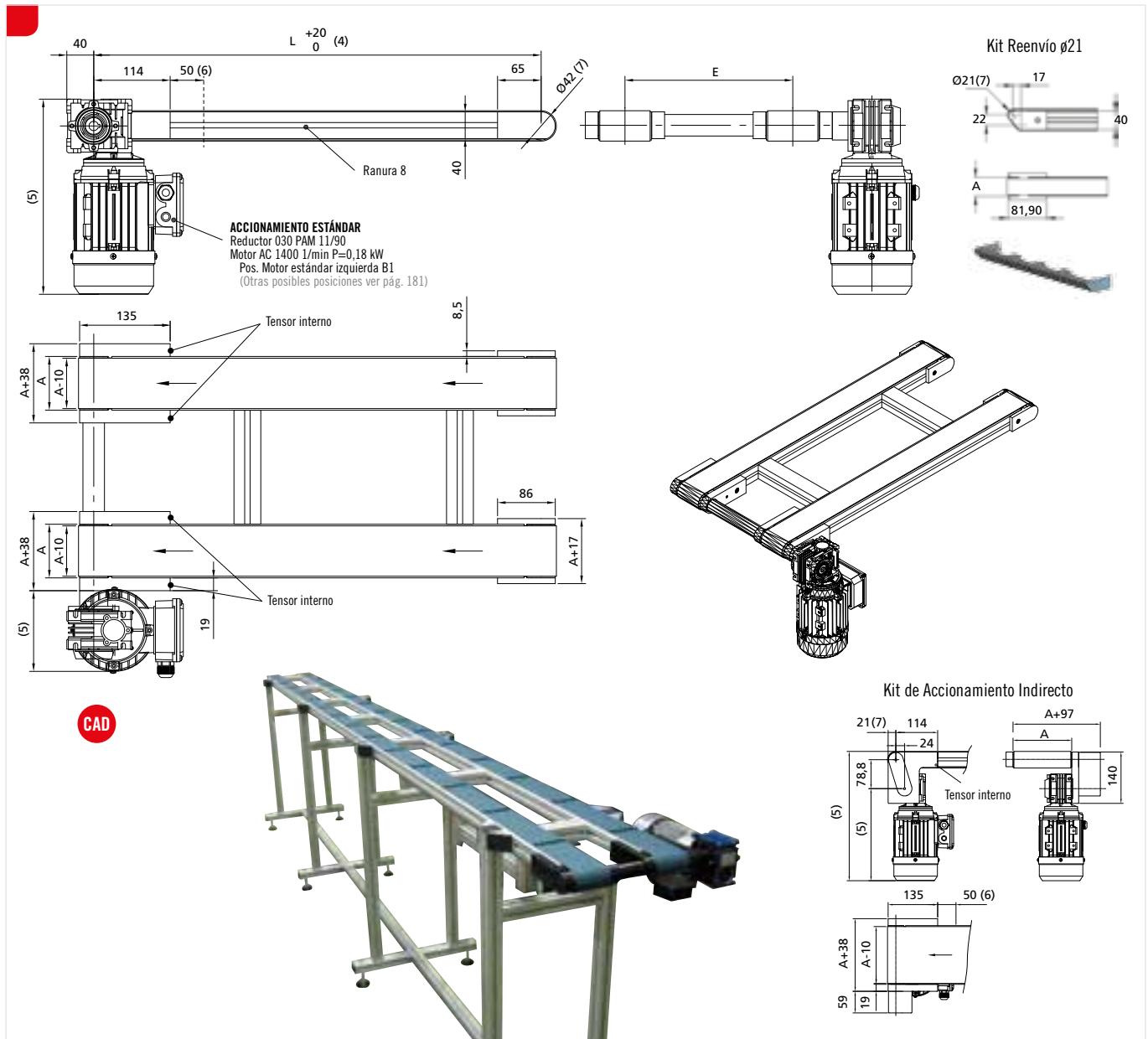

LEYENDA

- L= Longitud entre centros
- L_b= Longitud de la banda
- A= Ancho de bastidor
- E= Ancho de bandas
- (4) Tolerancia en función del recorrido del tensor
- (5) Dimensiones según motorización en tabla página 180
- (6) Espacio mínimo libre para poder tensar
- (7) No incluye el espesor de la banda

MOTORIZACIONES OPCIONALES (pág. 180)

- Motor alterna con freno
- Motor alterna con freno y encoder
- Motor Monofásico
- Motor con ventilación forzada
- Motor 24 V DC
- Paso a paso
- Servomotor

OPCIONES ESPECIALES DE BANDA

Banda con perfil de guiado inferior para aplicaciones donde la banda sufre esfuerzos laterales.



Estructura de soporte con perfil **item** 80x40.



Almacén de transferencia de producto.



Transportador Doble de ancho especial.



Banda de PU con empujadores.



Transportador Doble A80 con banda de PVC para transporte de producto.

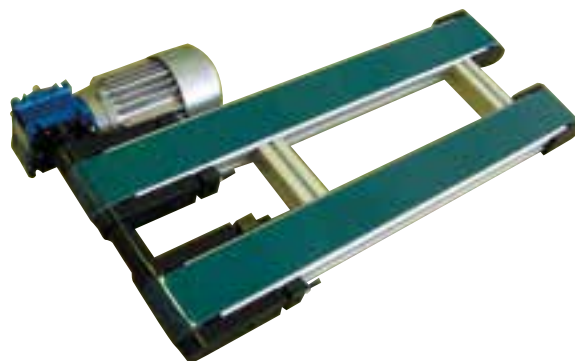

Base de soporte entre bandas para traspaso lateral de producto.



Aplicaciones de elevación de palets portapiezas.



Transportador Doble A40 con guiado lateral regulable modelo A.



TRANSPORTADORES DE BANDA DE ACCIONAMIENTO CENTRAL DOBLES D40

Características generales

Transportador para cargas ligeras.
Estructura de bastidor reducida.
Longitud entre centros constante.
Longitud de transferencia de producto mínima.
Grupo de accionamiento central desplazable.
Protección del accionamiento en acero inoxidable pulido.



Tensor integrado en accionamiento central.
Placas laterales de aluminio pintadas al horno.
Ranuras laterales para la colocación de accesorios.
Tambores cilíndricos.
Bastidor de aluminio anodizado **item** serie 8.
Fácil extracción de rodamientos.
Mantenimiento mínimo.
El accionamiento estándar es un motor AC con reductor de tornillo sin fin corona tamaño 030 con brazo de reacción.



OPCIONES

Posición de la motorización interna opcional

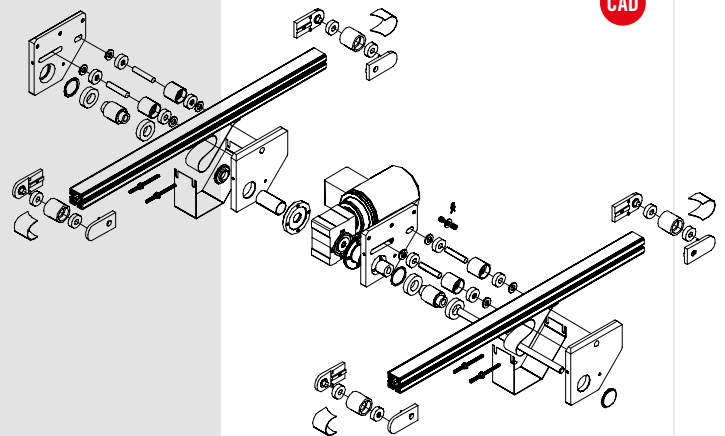
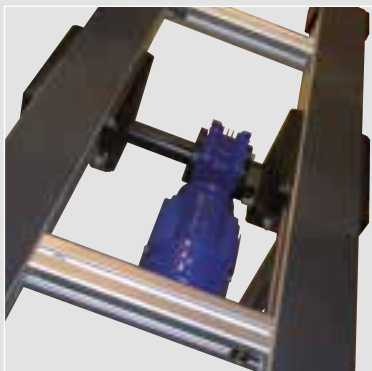

Kit Reenvío ø21

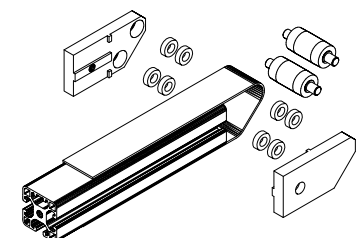
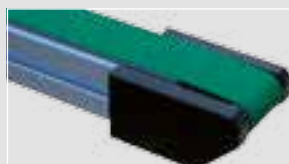

A (mm) ⁽¹⁾	E (mm) ⁽¹⁾		L (mm)	Q (kg.) ⁽²⁾	V (m/min) ⁽³⁾	Ø (mm) ⁽⁷⁾	L _b (mm)
40	82-800	176-900 ⁽⁴⁾	400<L>6000	15	2-3-4-6-9-12	42	2·L+300
80	122-800	216-900 ⁽⁴⁾		30	18-24-37		

- (1) Otros anchos consultar.
- (2) En función de las condiciones de trabajo, dimensiones y velocidad del transportador.
- (3) Velocidad orientativa +/- 10%.

El transportador se suministra totalmente montado y comprobado con la banda que especifique el cliente (PVC, PU, alimentaria y anti-corte, entre otras opciones). El suministro estándar es con dos bandas, aunque es posible un número de bandas mayor según la aplicación.

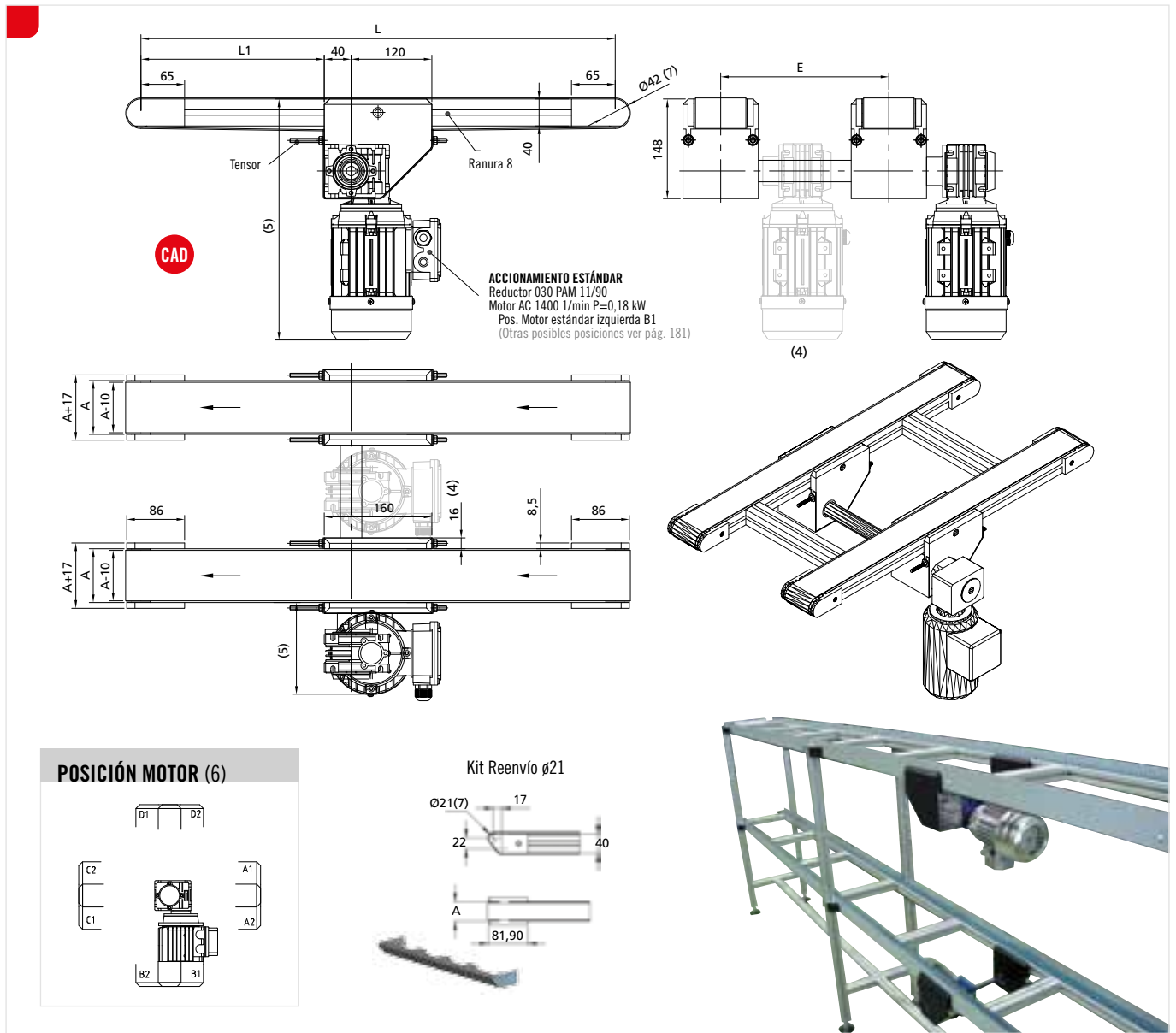

ACCIONAMIENTO ESTÁNDAR
 Reductor 030 PAM 11/90
 Motor AC 1400 1/min P=0,18 kW
 Pos. Motor estándar izquierda B1
 (Otras posibles posiciones ver pág. 181)

POSICIÓN MOTOR (6)

LEYENDA

- L= Longitud entre centros
- L1= Distancia regulable a definir (estándar L1=L/2)
- L_b= Longitud de la banda
- A= Ancho de bastidor
- E= Ancho de bandas
- (4) Opción de motor interior
- (5) Dimensiones según motorización en tabla página 180
- (6) Posiciones A1, A2, D1 y D2 sólo disponibles con motorización de 0,09 kW
- (7) No incluye el espesor de la banda

MOTORIZACIONES OPCIONALES (pág. 180)





- Motor alterna con freno
- Motor alterna con freno y encoder
- Motor Monofásico
- Motor con ventilación forzada
- Motor 24 V DC
- Paso a paso
- Servomotor

OPCIONES ESPECIALES DE BANDA

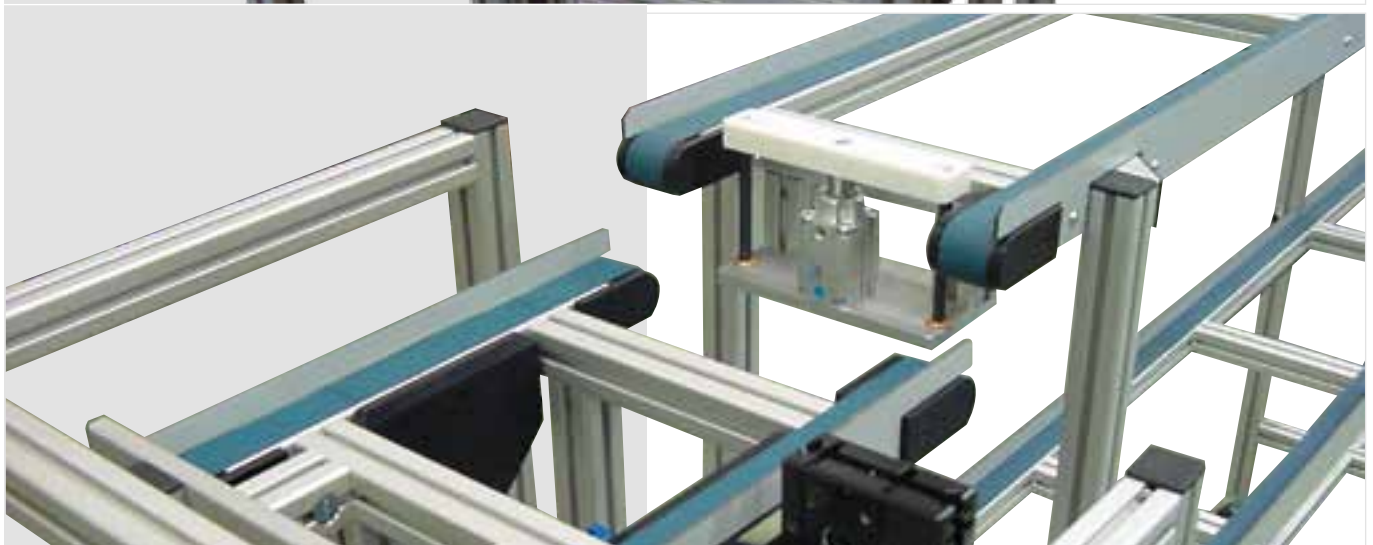
Banda con perfil de guiado inferior para aplicaciones donde la banda sufre esfuerzos laterales.

Aplicaciones de líneas de transporte y manipulación de palets portapiezas.



<p>Transportador Doble A40 con separadores de Ø20 mm.</p>	
<p>Transportador Doble de ancho especial.</p>	
<p>Aplicación multivía.</p>	
<p>Transportador Doble con la motorización interna.</p>	
<p>Transferencia lateral a 90°.</p>	
<p>Transporte y manipulación de paneles solares.</p>	

Sistema automático de almacén de productos.



Sistema automático de almacén de productos.

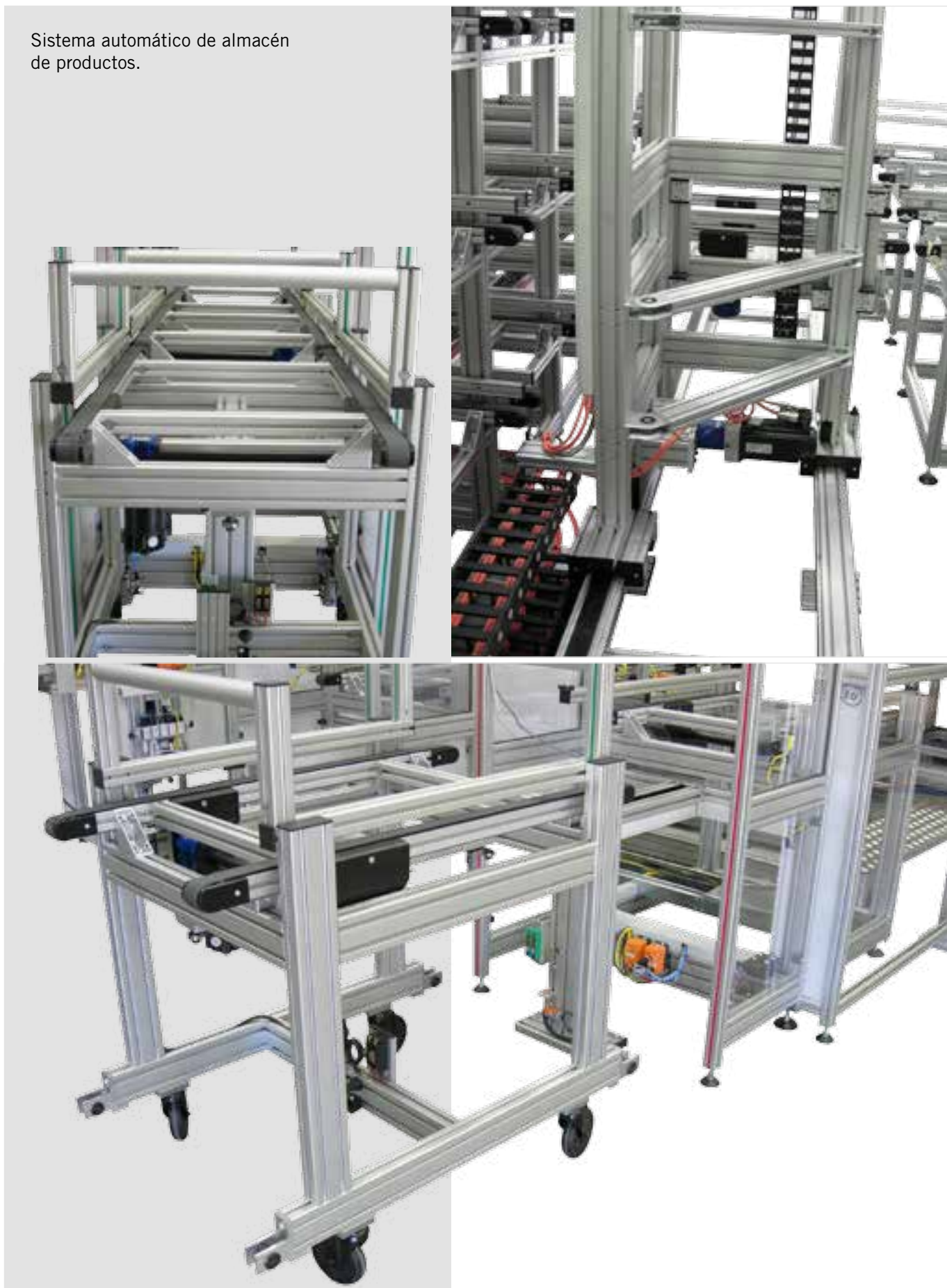

TRANSPORTADORES DE BANDA DE INFLEXIÓN D40

Características generales

Transportador con inflexión para cargas ligeras.
Estructura de bastidor reducida.
Longitud de transferencia de producto mínima.
Inflexión con protección y posibilidad de regulación.

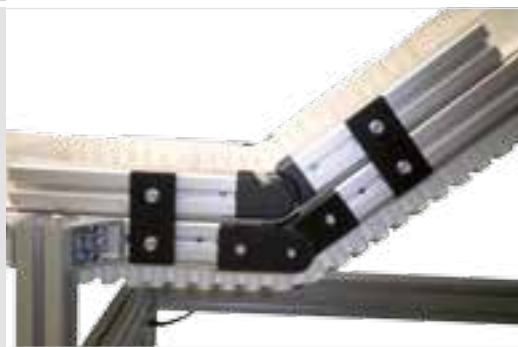

Ranuras laterales para la colocación de accesorios.
Doble tensor integrado en el accionamiento inferior y en el reenvío superior.
Placas laterales de aluminio pintadas al horno.



Bastidor de aluminio anodizado **item** serie 8.
Fácil extracción de rodamientos.
Mantenimiento mínimo.
El accionamiento estándar es un motor AC con reductor de tornillo sin fin corona tamaño 030 con brazo de reacción.
Tambores cilíndricos con guiado inferior.

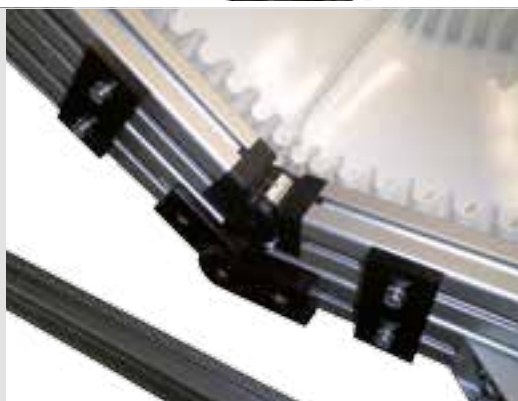

A (mm) ⁽¹⁾	L (mm) ⁽²⁾						Q (kg.) ⁽³⁾	V (m/min) ⁽⁴⁾	Ø (mm) ⁽⁷⁾
	L1		L2		L3				
200-250 -300	mín.	máx.	mín.	máx.	mín.	máx.	hasta 40	3-4-6-9-12-18-24	42
400-500-600	400	1000	1000	4000	400	1000			

- (1) Otros anchos consultar.
- (2) L1+L2+L3=4.000mm (máx.)
- (3) En función de las condiciones de trabajo, dimensiones y velocidad del transportador.
- (4) Velocidad orientativa +/- 10%.

El transportador se suministra con inflexión simple o doble, totalmente montado y comprobado con la banda que especifique el cliente (PVC, PU, con empujadores, alimentaria y anti-corte, entre otras opciones).

ACCIONAMIENTO ESTÁNDAR
 Reductor 030 PAM 11/90
 Motor AC 1400 1/min P=0,18 kW
 Pos. Motor estándar izquierda B1
 (Otras posibles posiciones ver pág. 181)

LEYENDA

- L1= Longitud entre centros del tramo inferior
- L2= Longitud entre centros del tramo inclinado
- L3= Longitud entre centros del tramo superior
- A= Ancho de bastidor
- (5) Tolerancia en función del recorrido del tensor
- (6) Dimensiones según motorización en tabla página 180
- (7) No incluye el espesor de la banda

MOTORIZACIONES OPCIONALES (pág. 180)

- Motor alterna con freno
- Motor alterna con freno y encoder
- Motor con ventilación forzada
- Paso a paso
- Servomotor

Detalle inflexión superior.



Banda de caucho anticorte para salida de prensa (pieza final).



Detalle lateral del kit de inflexión inferior.

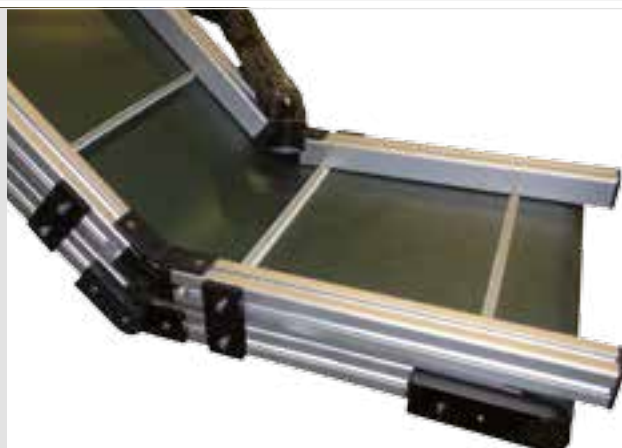

Salida de piezas de estampación.



Detalle reenvío inferior para banda con empujadores.



Elevación de tapones con protección superior en PET-G.



Transportador elevación de producto desde envasadora.



Transportador articulado para paso inferior con plataforma **TPS**.



Transportador articulado con banda PU alimentaria antibacteriana.



Transportador para elevación de producto a granel.



TRANSPORTADORES DE BANDA DE ACCIONAMIENTO EN EXTREMO D80

Características generales

Transportador para cargas ligeras.
Posibilidad de montar empujadores en la banda.
Banda con gran estabilidad lateral.
Tambores cilíndricos con guiado inferior.



Sistema de cuatro tensores integrados en las placas laterales.
Extremos de accionamiento - tensor en PA.
Cuna de resina anti-abrasiva.



Bastidor de aluminio anodizado serie 8.
Ranuras laterales para la colocación de accesorios.
Fácil extracción de rodamientos.
Mantenimiento mínimo.
El accionamiento estándar es un motor AC con reductor de tornillo sin fin corona tamaño 030 con brazo de reacción.



A (mm) ⁽¹⁾	L (mm) ⁽²⁾	Q (kg.) ⁽³⁾	V (m/min) ⁽⁴⁾	Ø (mm) ⁽⁹⁾	L _b (mm)
120-1000	400-6000	30-60	4-6-7-9-12	80	2-L+252
		15-30	14-18-24		

- (1) Otros anchos consultar.
- (2) Otras longitudes consultar.
- (3) En función de las condiciones de trabajo, dimensiones y velocidad del transportador.
- (4) Velocidad orientativa +/- 10%.

El transportador se puede suministrar totalmente montado y comprobado con la banda que especifique el cliente (PVC, PU, con empujadores, alimentaria, anti-corte, entre otras opciones).

ACCIONAMIENTO ESTÁNDAR
 Reductor 030 PAM 11/90
 Motor AC 1400 1/min P=0,06 - 0,09 kW
 Pos. Motor estándar izquierda B1
 (Otras posibles posiciones ver pág. 181)

POSICIÓN MOTOR (8)

LEYENDA

- L= Longitud entre centros
- L_b= Longitud de la banda
- A= Ancho de bastidor
- (5) Tolerancia en función del recorrido del tensor
- (6) Dimensiones según motorización en tabla página 180
- (7) Espacio mínimo libre para poder tensar
- (8) Posiciones A1 y A2 disponible con motor con brida fija
 Posiciones B1, B2, C1, C2, D1 y D2 disponibles con motor con brazo de reacción
- (9) No incluye el espesor de la banda
- (10) Disponible para reductor tamaño 040 con motor de 0,25 kW.
 El reductor sobresale por encima del transportador

MOTORIZACIONES OPCIONALES (pág. 180)

- Motor alterna con freno
- Motor alterna con freno y encoder
- Motor Monofásico
- Motor con ventilación forzada
- Motor 24 V DC
- Paso a paso
- Servomotor

Transportador con equipo desmagnetizador integrado.



Rodillo motriz recauchutado para mayor tracción.



Accionamiento indirecto.



Transportador con banda translúcida con iluminación LED integrada en el chasis.



<p>Transportador con brida y motor en horizontal.</p>	
<p>Transportador con motorización a 24V DC.</p>	
<p>Transportador de ancho especial.</p>	
<p>Banda de PU perforada con transmisión especial.</p>	
<p>Línea de salida inyectora y de alimentación a máquina de ensamblaje.</p>	
<p>Línea de etiquetado semiautomática sector PHARMA.</p>	

Línea de alimentación de cajas automática con transferencia lateral.



Estructura regulable en altura por columnas hidráulicas.



Extracción de retales de prensa.



Salida de retales de papel - sector artes gráficas.



Transporte de briks de leche a cortadora.

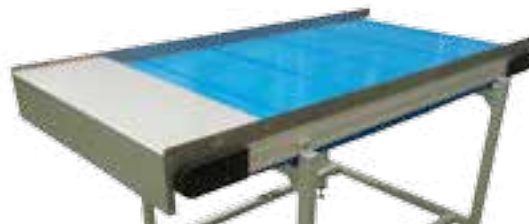

Indexador de cajas en paralelo.



Trabajos de manipulados en línea
- sector alimentario.



Línea de transporte de contenedores
con retorno inferior.



TRANSPORTADORES DE BANDA CON MOTOTAMBOR

Características generales

Transportador para cargas medias.
Posibilidad de montar empujadores en la banda.
Banda con gran estabilidad lateral.
Mototambores cilíndricos grafilados.



Sistema de cuatro tensores integrados en las placas laterales.
Extremos de accionamiento - tensor en PA.
Cuna de acero inoxidable de 2 mm.



Bastidor de aluminio anodizado **item** serie 8.
Ranuras laterales para la colocación de accesorios.
Fácil extracción de rodamientos.
Mantenimiento mínimo.
Salida del cable del mototambor de 90° en 90°.



A (mm) ⁽¹⁾	L (mm) ⁽²⁾	Q (kg.) ⁽³⁾	V (m/min) ⁽⁴⁾	Ø (mm) ⁽⁷⁾	L _b (mm)
500-600-700-800	(Ax1,2)-4000	según aplicación	5-6-7-9-11-14	84	2·L+263

- (1) Otros anchos consultar.
- (2) Otras longitudes consultar.
- (3) En función de las condiciones de trabajo, dimensiones y velocidad del transportador.
- (4) Velocidad orientativa +/- 10%.

El transportador se puede suministrar totalmente montado y comprobado con la banda que especifique el cliente (PVC, PU, con empujadores, alimentaria, anti-corte, entre otras opciones).

CAD

LEYENDA

- L= Longitud entre centros
- L_b= Longitud de la banda
- A= Ancho de bastidor
- (5) Tolerancia en función del recorrido del tensor
- (6) Espacio mínimo libre para poder tensar
- (7) No incluye el espesor de la banda

TRANSPORTADORES DE BANDA DE ACCIONAMIENTO EN EXTREMO D90

Características generales

Transportador para cargas medias.
Posibilidad de montar empujadores en la banda.
Banda con gran estabilidad lateral.
Tambores cilíndricos con guiado inferior.

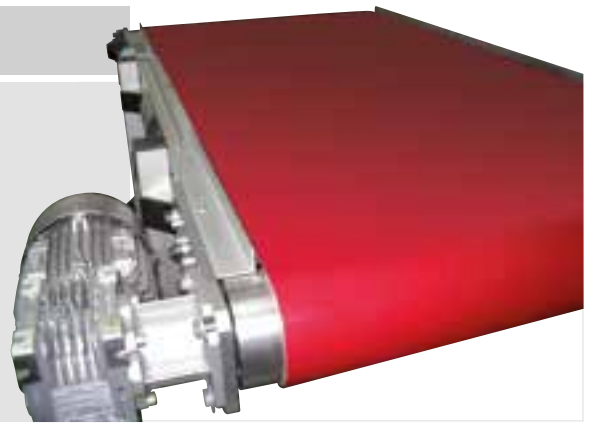

Sistema tensor integrado en el bastidor.
Extremos de accionamiento - tensor en aluminio anodizado.
Rodamientos a rótula en el bloque motriz y tensor.
Cuna de resina anti-abrasiva.

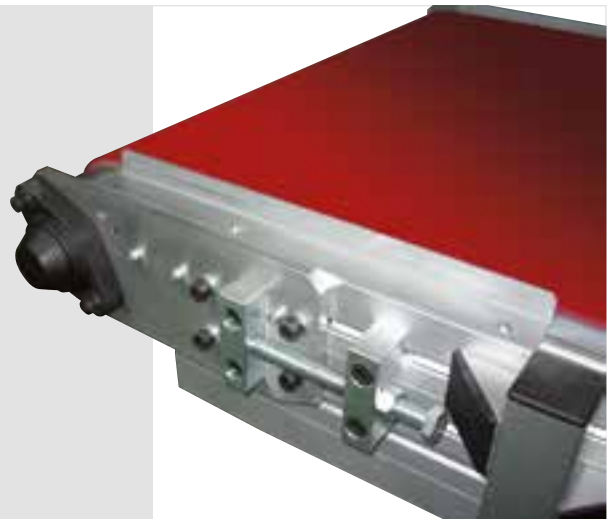

Bastidor de aluminio anodizado **Sinerges** serie 8/6/5.
Ranuras superiores y laterales para la colocación de accesorios.
Fácil extracción de rodamientos.
Mantenimiento mínimo.
El accionamiento estándar es un motor AC con reductor de tornillo sin fin corona tamaño O40 con brida.
Accionamiento indirecto opcional



A (mm) ⁽¹⁾	L (mm) ⁽²⁾	Q (kg.) ⁽³⁾	V (m/min) ⁽⁴⁾	Ø (mm) ⁽⁷⁾	L _b (mm)
200-1200	500<L>10000	hasta 400	8-10-13-16-20-26-40-53	90	2·L+284

- (1) Otros anchos consultar.
- (2) Otras longitudes consultar.
- (3) En función de las condiciones de trabajo, dimensiones y velocidad del transportador.
- (4) Velocidad orientativa +/- 10%.

El transportador se puede suministrar totalmente montado y comprobado con la banda que especifique el cliente (PVC, PU, con empujadores, alimentaria, anti-corte, entre otras opciones).

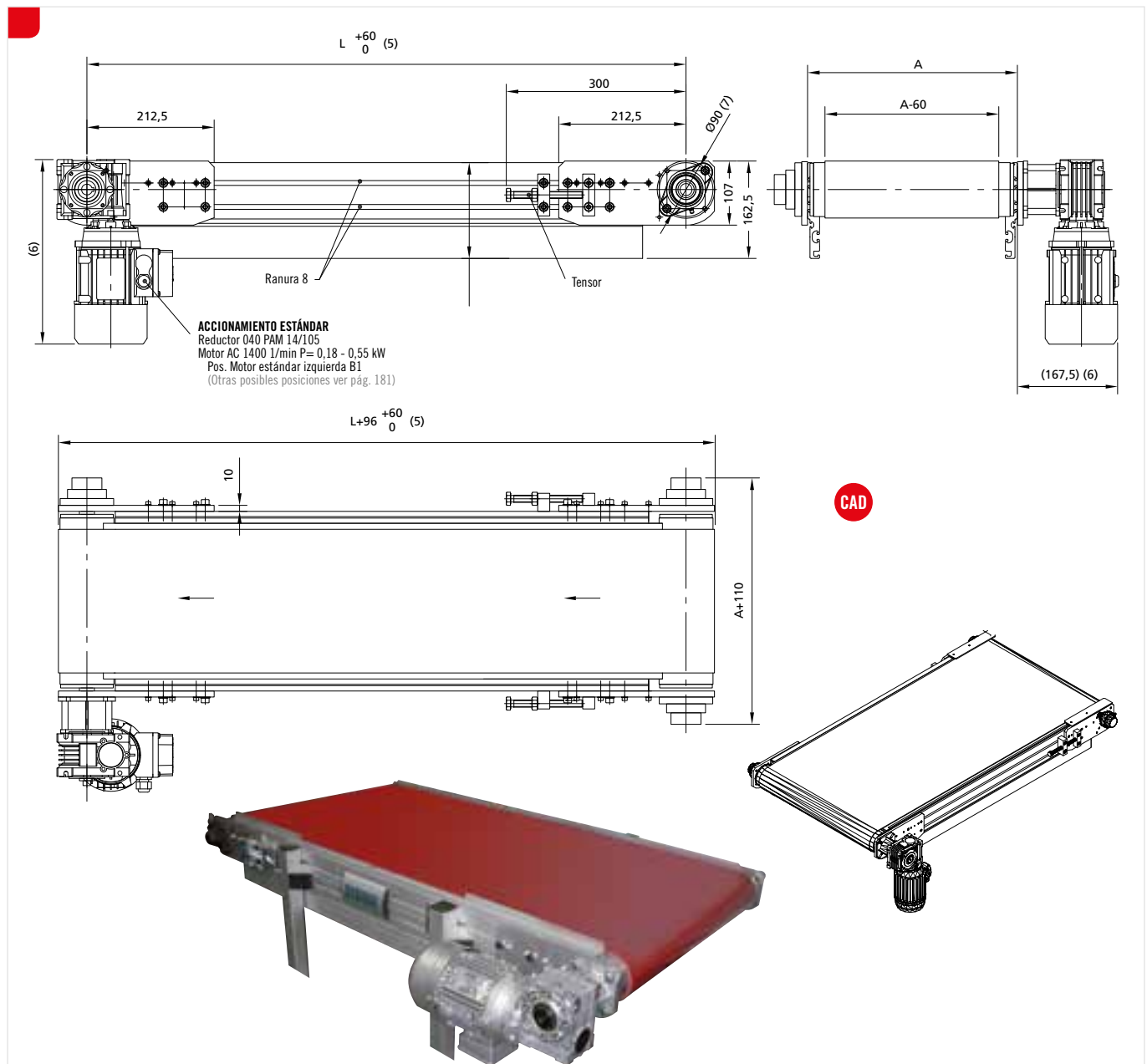

LEYENDA

- L= Longitud entre centros
- L_b= Longitud de la banda
- A= Ancho de bastidor
- (5) Tolerancia en función del recorrido del tensor
- (6) Dimensiones según motorización en tabla página 180
- (7) No incluye el espesor de la banda

MOTORIZACIONES OPCIONALES (pág. 180)

- Motor alterna con freno
- Motor alterna con freno y encoder
- Motor Monofásico
- Motor con ventilación forzada
- Motor 24 V DC
- Paso a paso
- Servomotor

Apilador de hojas.



Transportador con banda de PVC blanca alimentaria (normativa FDA).



Transportador en tándem con doble motorización.

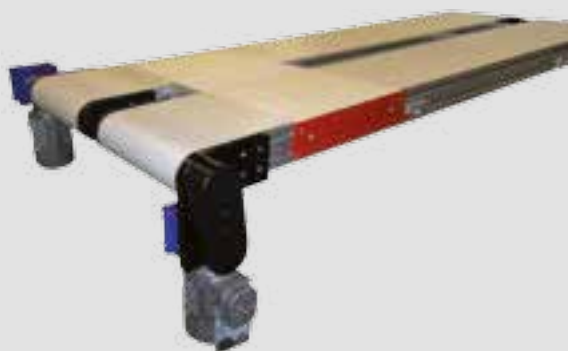

Transportadores integrados en cabina de inspección XMS item.



Salida de piezas de estampación.



Manipulador de 3 ejes con protección perimetral.
Transporte y manipulación de piezas.



Sistema modular de canal de aluminio anodizado **item**.



Transferencias a 90°.



Estructura de soporte con perfil **item** 80x40 integrada en el transportador.



Transportador con banda de PU. A=1.600 mm.



Transportador de ancho especial. A=2.000 mm.



Estructura con perfil **item** 40x40.



Estructura de transporte de perfil de aluminio anodizado **item** 40x40.



Rodillo de soporte en el retorno de la banda.

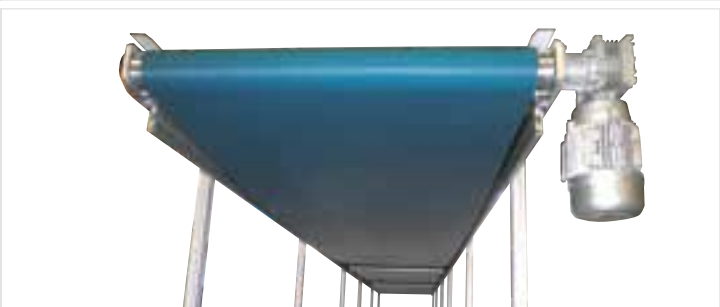

Elevador de producto con soporte **item** 40x40 con ruedas.



Transportador elevador con bordón lateral y empujadores.



Elevador de tapones con tolva de acero inoxidable con tapa de protección.



* Tolva no suministrada por Sinerges.

Transportador con banda transparente e iluminación interior para inspección de piezas.

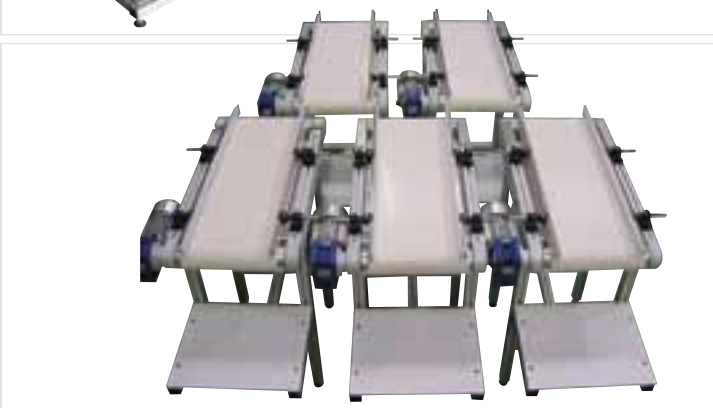

Transportador con fotocélula de saturación.



TRANSPORTADORES DE BANDA DE INFLEXIÓN D90

Características generales

Transportador para cargas pequeñas y medianas.
Posibilidad de montar empujadores en la banda.
Guías laterales fijas o con bordón lateral.
Estabilidad lateral de la banda.
Tambores cilíndricos con guiado inferior.



Sistema tensor integrado en el bastidor.
Extremos de accionamiento - tensor en aluminio anodizado.
Rodamientos a rótula en los bloques motriz, tensor e inflexión.
Cuna de resina anti-abrasiva.



Protección en la placa de inflexión en aluminio anodizado.
Rodillos de inflexión con regulación y tensor.
Fácil extracción de los rodamientos.

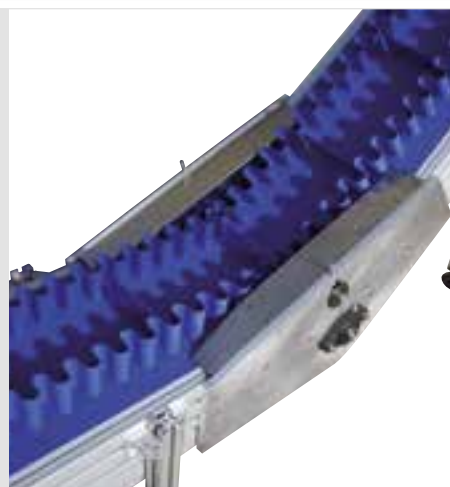

Bastidor de aluminio anodizado **Sinerges** serie 8/6/5.
Ranuras superiores y laterales para la colocación de accesorios.
Mantenimiento mínimo.
El accionamiento estándar es un motor AC con reductor de tornillo sin fin corona tamaño 040 con brida.



A (mm) ⁽¹⁾	L (mm) ⁽²⁾						α ⁽²⁾	Q (kg.) ⁽³⁾	V (m/min) ⁽⁴⁾	Ø (mm) ⁽⁷⁾
	L1		L2		L3					
200-1200	mín.	máx.	mín.	máx.	mín.	máx.	15-30-45-60	15-50	8-10-13-16-20	90
	600	1000	1000	4000	600	1000				

- (1) Otros anchos consultar.
- (2) Otras longitudes e inclinaciones consultar.
- (3) En función de las condiciones de trabajo, dimensiones y velocidad del transportador.
- (4) Velocidad orientativa +/- 10%.

El transportador se suministra con inflexión simple o doble, totalmente montado y comprobado con la banda que especifique el cliente (PVC, PU, con empujadores, alimentaria y anti-corte, entre otras opciones).

ACCIONAMIENTO ESTÁNDAR
 Reductor 040 PAM 14/105
 Motor AC 1400 1/min P= 0,18 - 0,55 kW
 Pos. Motor estándar izquierda B1
 (Otras posibles posiciones ver pág. 181)

LEYENDA

- L1= Longitud entre centros del tramo inferior
- L2= Longitud entre centros del tramo inclinado
- L3= Longitud entre centros del tramo superior
- A= Ancho de bastidor
- (5) Tolerancia en función del recorrido del tensor
- (6) Dimensiones según motorización en tabla página 180
- (7) No incluye el espesor de la banda

MOTORIZACIONES OPCIONALES (pág. 180)

- Motor alterna con freno
- Motor alterna con freno y encoder
- Motor con ventilación forzada
- Paso a paso
- Servomotor

Protección del kit de inflexión inferior modelo **STB90**.

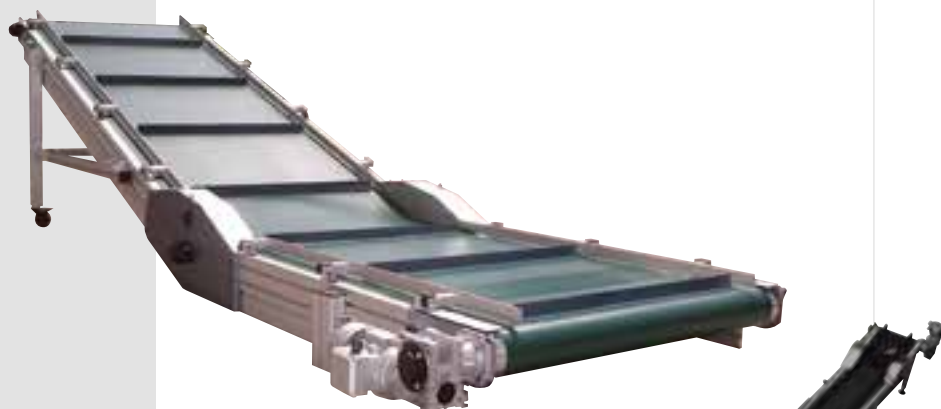

Transporte de producto a granel con inflexión final.



Placas de inflexión reforzadas para los modelos **STB90**.

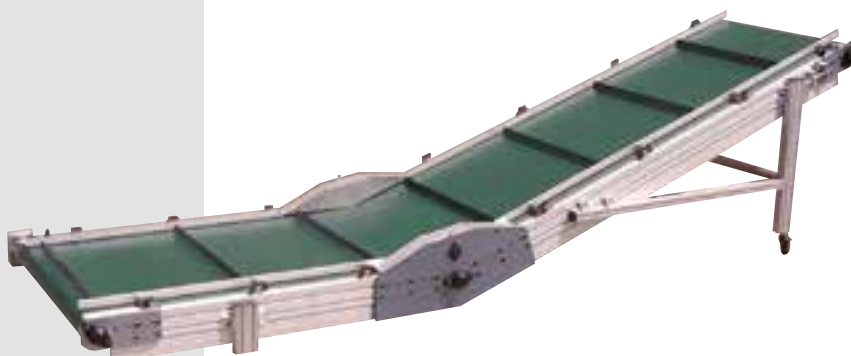

Elevador con bordón lateral de PU para la evacuación de recortes alimentarios.

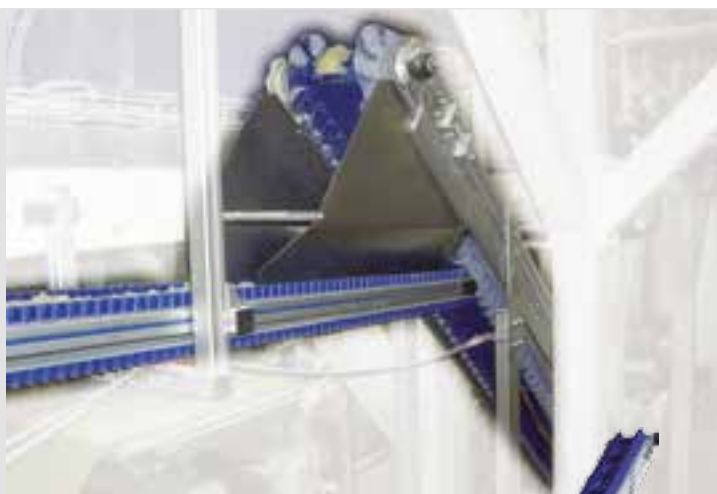

Elevador con banda de PU antibacteriana, bordón lateral y empujadores.



Elevador **STB90** con carenado superior de PET-G.



Protección inferior.



■ Transportadores de
Correa **STT**

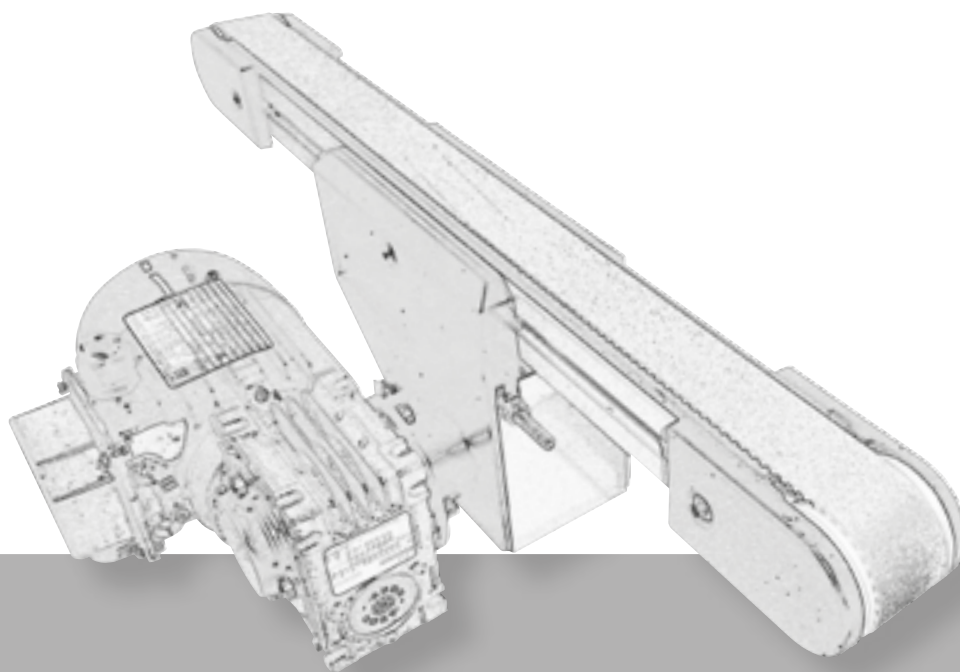

TRANSPORTADORES DE CORREA DE ACCIONAMIENTO EN EXTREMO D50

Características generales

Transportador para cargas ligeras y medianas con correa dentada T5.

Estructura de bastidor reducida.

Longitud de transferencia de producto mínima.

Posibilidad de montar empujadores en la correa.



Tensor integrado en accionamiento.

Placas laterales de aluminio pintadas al horno.

Guía inferior PA.

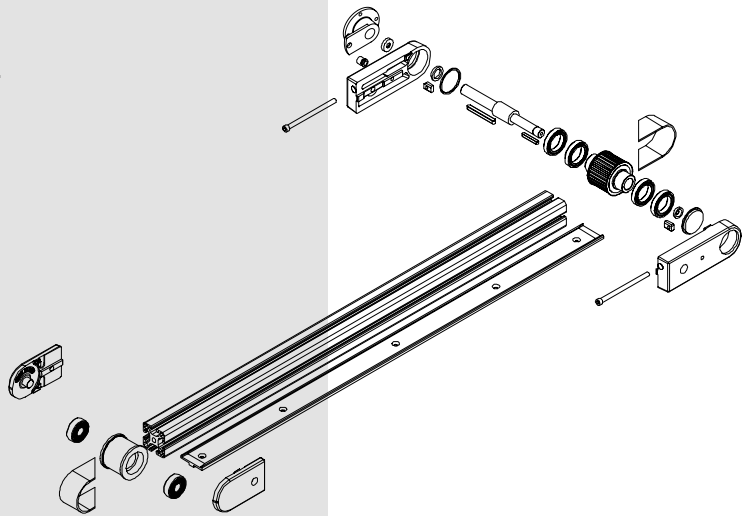

Bastidor de aluminio anodizado **item** serie 8.

Ranuras laterales para la colocación de accesorios.

Mantenimiento mínimo.

El accionamiento estándar es un motor AC con reductor de tornillo sin fin corona tamaño 030 con brazo de reacción.

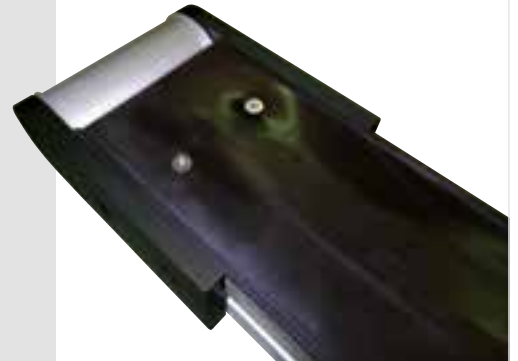

Accionamiento indirecto opcional

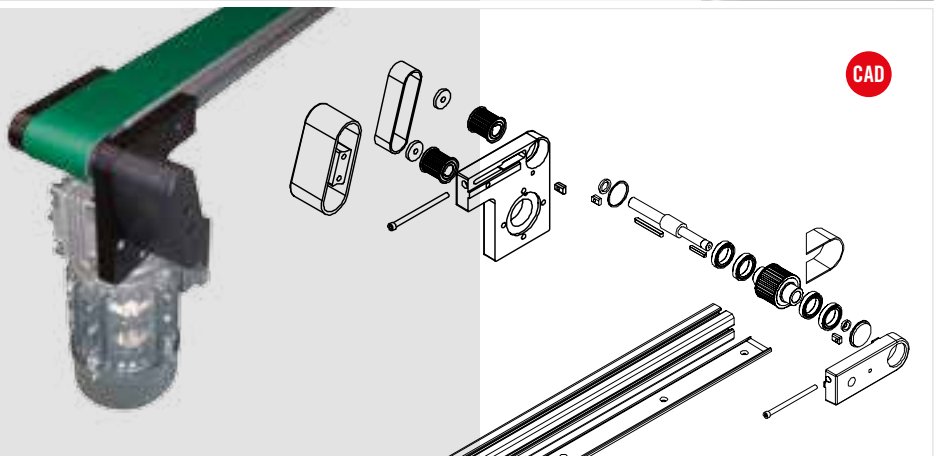

A (mm) ⁽¹⁾	L (mm)	Q (kg.) ⁽²⁾	V (m/min) ⁽³⁾	Ø _p (mm) ⁽⁷⁾	Z	L _c (mm) ⁽⁴⁾
40-80	400<L>6000	hasta 80	3-4-5-7-10-14-21-28-42	47,70	30	1,998·L+152

- (1) Otros anchos consultar.
- (2) En función de las condiciones de trabajo, dimensiones y velocidad del transportador.
- (3) Velocidad orientativa +/- 10%.
- (4) Longitud múltiple de 5.

El transportador se suministra totalmente montado y comprobado con la correa T5 de PU con recubrimiento de nylon en la parte inferior para reducir el coeficiente de rozamiento. Este recubrimiento también puede ir en la parte superior para aplicaciones con acumulación y/o transferencias laterales.

Opcionalmente se pueden soldar empujadores para elevaciones de producto o procesos de indexación.

ACCIONAMIENTO ESTÁNDAR
 Reductor 030 PAM 11/90
 Motor AC 1400 1/min P=0,18 kW
 Pos. Motor estándar izquierda B1
 (Otras posibles posiciones ver pág. 181)

Kit de Accionamiento Indirecto

LEYENDA

- L= Longitud entre centros
- L_c= Longitud de la correa
- A= Ancho de bastidor
- (4) Tolerancia en función del recorrido del tensor
- (5) Dimensiones según motorización en tabla página 180
- (6) Espacio mínimo libre para poder tensar
- (7) No incluye el espesor de la correa

MOTORIZACIONES OPCIONALES (pág. 180)

- Motor alterna con freno
- Motor alterna con freno y encoder
- Motor Monofásico
- Motor con ventilación forzada
- Motor 24 V DC
- Paso a paso
- Servomotor

Detalle reenvío y cuna de deslizamiento de PA.



Detalle kit accionamiento con piñón de aluminio para correa T5.



Aplicaciones de indexado de producto.



Transportador con motorización directa en el extremo.



Transportador con motorización indirecta.



TRANSPORTADORES DE CORREA DE ACCIONAMIENTO CENTRAL D50

Características generales

Transportador para cargas ligeras y medianas con correa dentada T5.
Estructura de bastidor reducida.
Longitud entre centros constante.
Longitud de transferencia de producto mínima.
Grupo de accionamiento central desplazable.
Protección del accionamiento en acero inoxidable pulido.



Tensor integrado en accionamiento.
Placas laterales de aluminio pintadas al horno.
Cuna - Guía en PA.

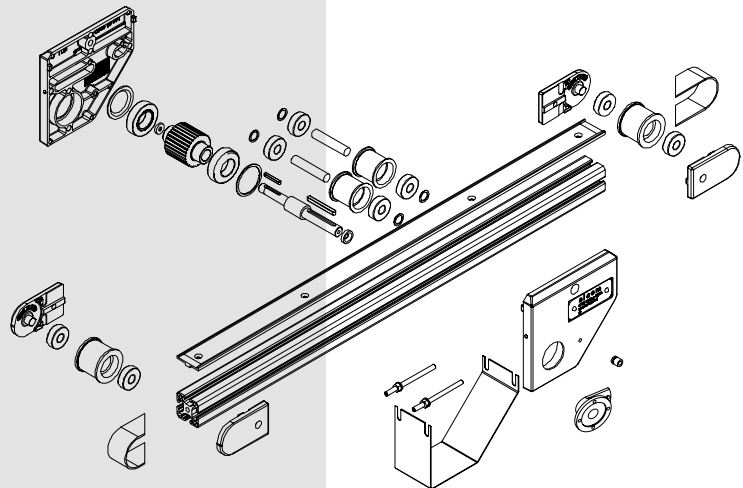

Bastidor de aluminio anodizado **item** serie 8.
Ranuras laterales para la colocación de accesorios.
Mantenimiento mínimo.
El accionamiento estándar es un motor AC con reductor de tornillo sin fin corona tamaño O30 con brazo de reacción.

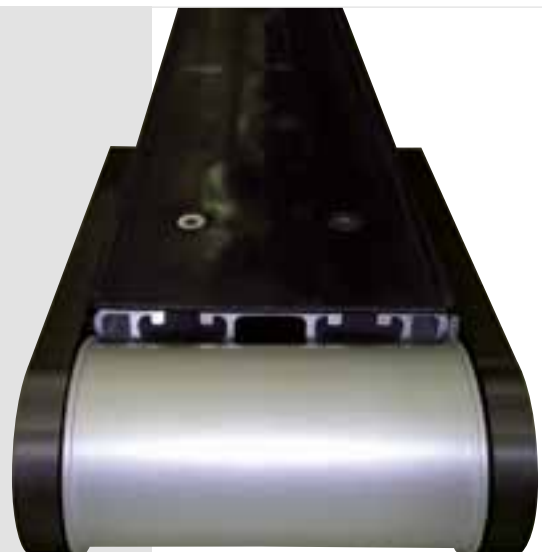

A (mm) ⁽¹⁾	L (mm)	Q (kg.) ⁽²⁾	V (m/min) ⁽³⁾	Øp (mm) ⁽⁶⁾	Z	Lc (mm) ⁽⁴⁾
40-80	400<L>6000	hasta 80	3-4-5-7-10-14-21-28-42	47,70	30	1,998·L+152

- (1) Otros anchos consultar.
- (2) En función de las condiciones de trabajo, dimensiones y velocidad del transportador.
- (3) Velocidad orientativa +/- 10%.
- (4) Longitud múltiple de 5.

El transportador se puede suministrar totalmente montado y comprobado con la correa T5 de PU con recubrimiento de nylon en la parte inferior para reducir el coeficiente de rozamiento. Este recubrimiento también puede ir en la parte superior para aplicaciones con acumulación y/o transferencias laterales.

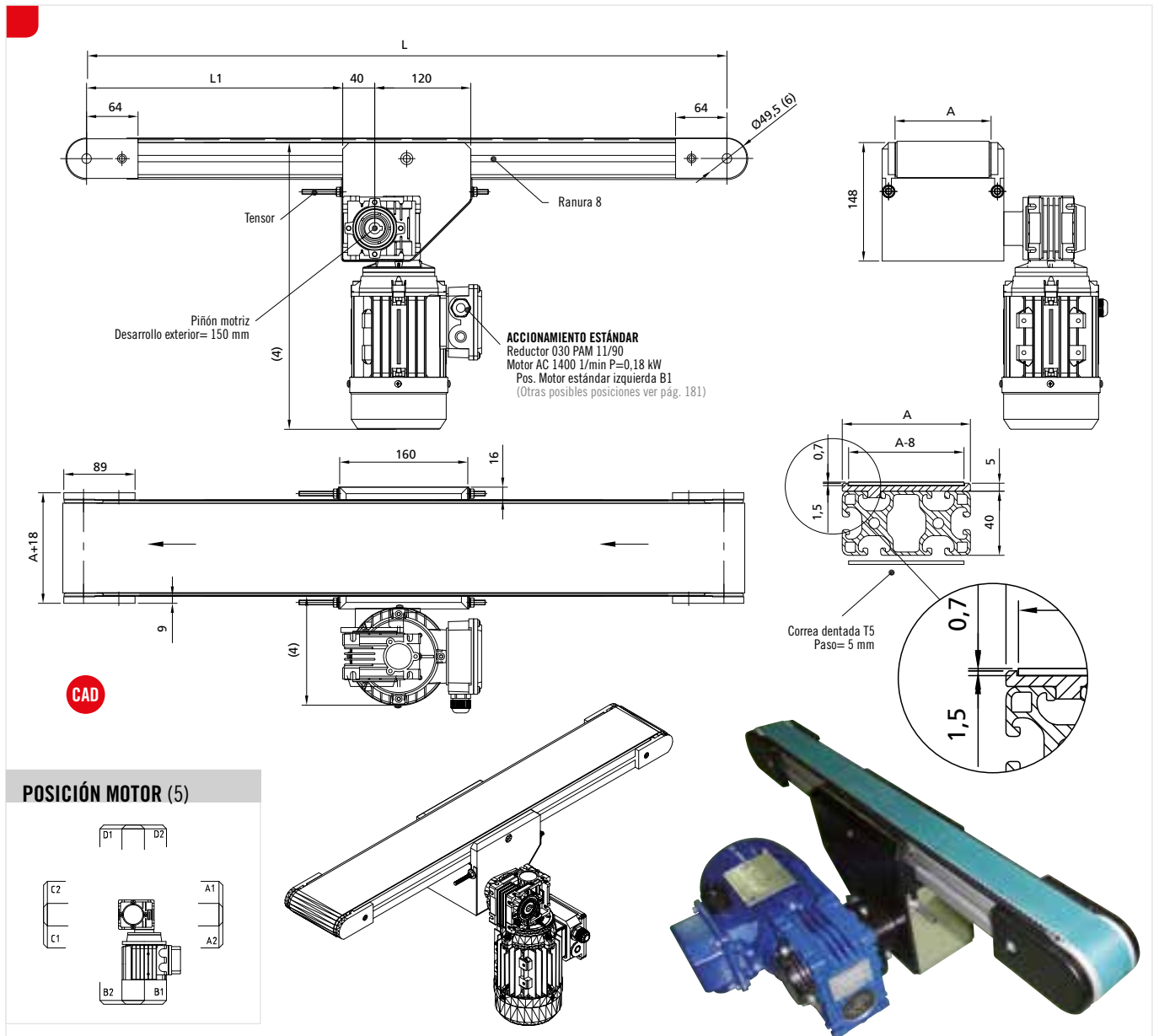

LEYENDA

- L= Longitud entre centros
- L1= Distancia regulable a definir (estándar L1=L/2)
- Lc= Longitud de la correa
- A= Ancho de bastidor
- Øp= Diámetro primitivo
- (4) Dimensiones según motorización en tabla página 180
- (5) Posiciones A1, A2, D1 y D2 sólo disponibles con motorización de 0,09 Kw
- (6) No incluye el espesor de la correa

MOTORIZACIONES OPCIONALES (pág. 180)

- Motor alterna con freno
- Motor alterna con freno y encoder
- Motor Monofásico
- Motor con ventilación forzada
- Motor 24 V DC
- Paso a paso
- Servomotor

Transportador con motorización central.



Detalle reenvío.



Transportador de accionamiento central.



Placas laterales desplazables.



Kit reenvío con correa T5 y cuna de deslizamiento de PA.



Detalle placas laterales.



TRANSPORTADORES CON CUNA INFLABLE

Características generales

Transportador para acumulación de palets portapiezas.
Estructura de bastidor reducida.
Longitud entre centros constante.
Longitud de transferencia de producto mínima.
Grupo de accionamiento central desplazable.
Protección del accionamiento en acero inoxidable pulido.

El peso de la pieza es soportado por el lecho de rodamientos a bolas y al inflarse la cuna, la banda arrastra por fricción la paleta portapiezas.



Tensor integrado en accionamiento central.
Placas laterales de aluminio pintadas al horno.
Correa dentada T5.
Cuna de PA.

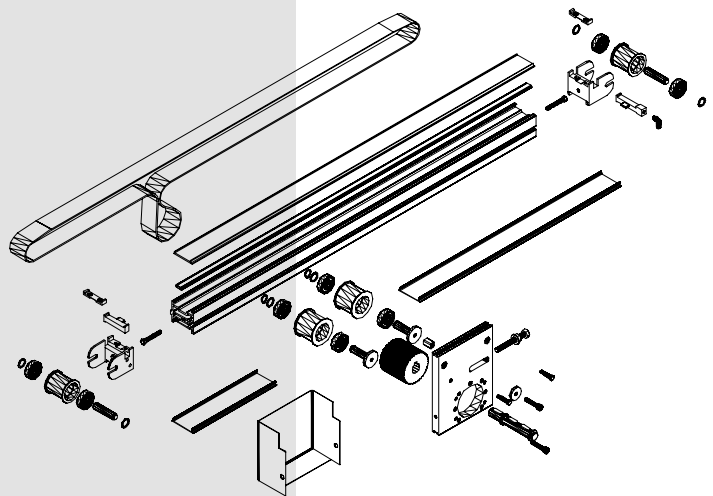

Bastidor de aluminio anodizado.
Ranuras laterales para la colocación de accesorios.
Mantenimiento mínimo.
El accionamiento estándar es un motor AC con reductor de tornillo sin fin corona tamaño O30 con brazo de reacción.



A (mm) ⁽¹⁾	L (mm)	Q (kg.) ⁽²⁾	V (m/min) ⁽³⁾	Ø _p (mm) ⁽⁴⁾	Z
de 200 a 500	1000-6000	80	5-10-12-16-18	47,70	30

(1) Otros anchos consultar.

(2) En función de las condiciones de trabajo, dimensiones y velocidad del transportador.

(3) Velocidad orientativa +/- 10%.

El transportador se suministra totalmente montado y comprobado.

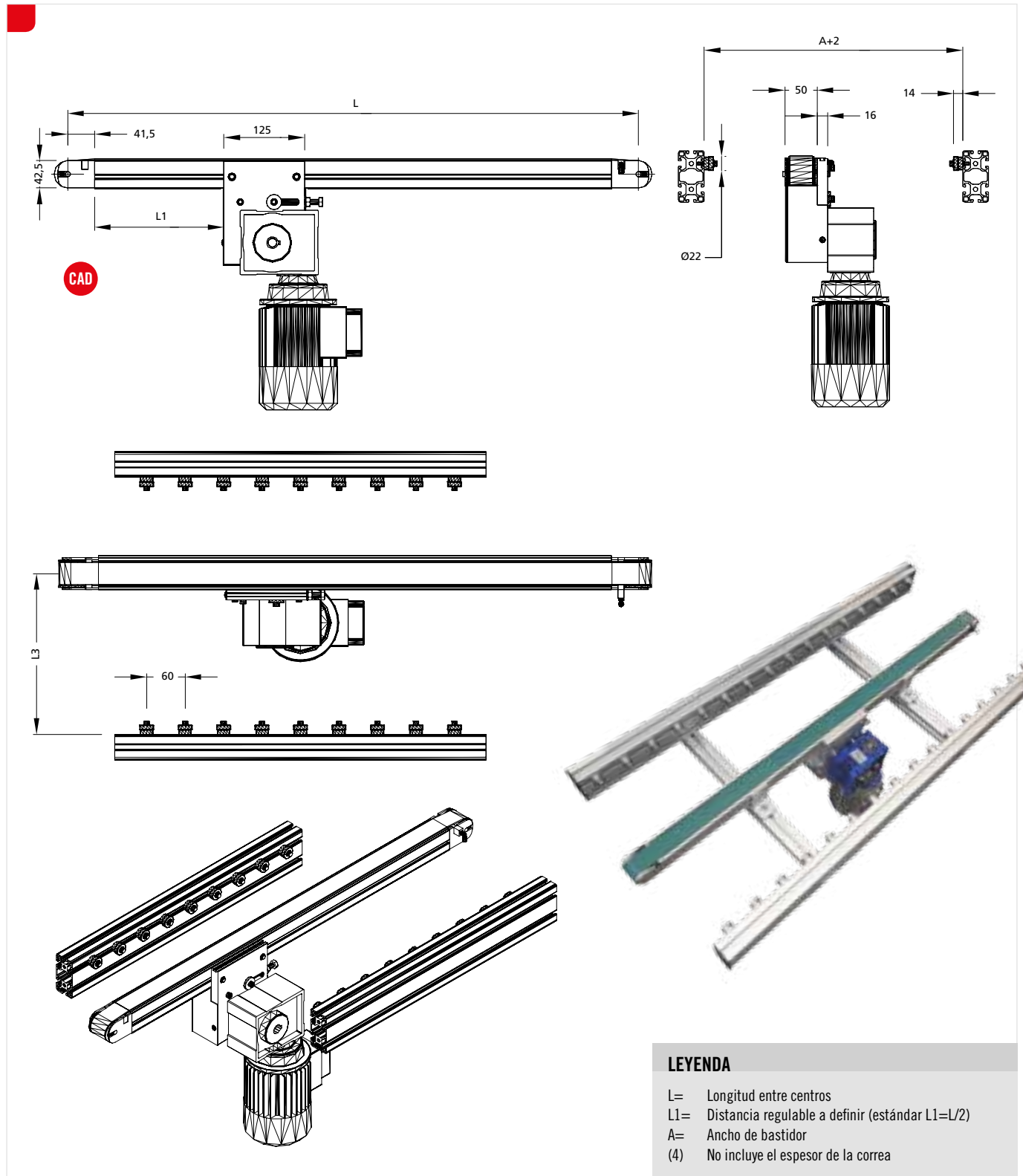

LEYENDA	
L=	Longitud entre centros
L1=	Distancia regulable a definir (estándar L1=L/2)
A=	Ancho de bastidor
(4)	No incluye el espesor de la correa

Aplicación de motorización por fricción de rodillos libres para cargas muy ligeras.

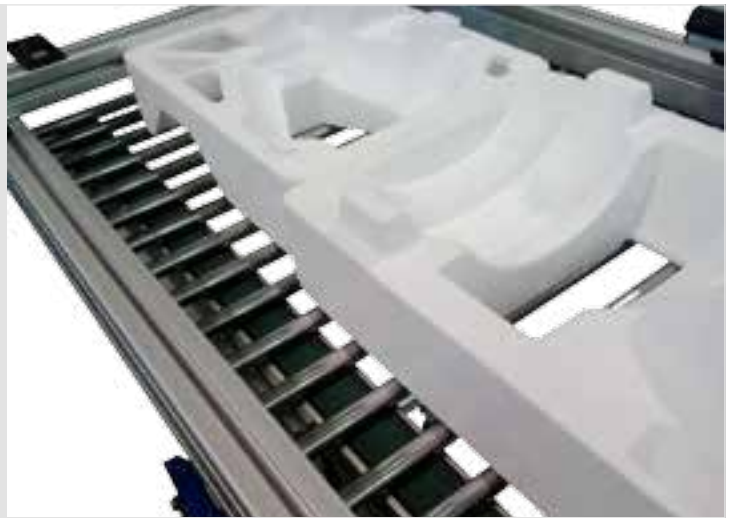

Transferencia de paletas portapiezas.



TRANSPORTADORES DE CORREA DE ACCIONAMIENTO EN EXTREMO DOBLES D50

Características generales

Transportador con correa dentada para cargas ligeras y medianas.
Estructura de bastidor reducida.
Longitud de transferencia de producto mínima.
Posibilidad de montar empujadores en la correa T5.
Cuna - Guía en PA.



Tensor integrado en accionamiento.
Placas laterales de aluminio pintadas al horno.

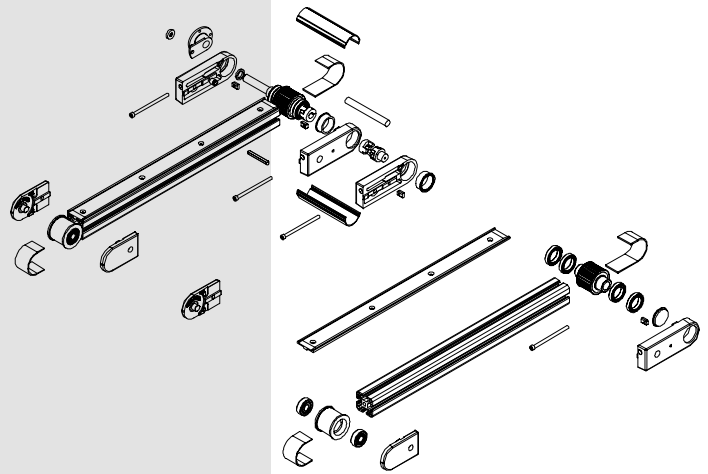

Bastidor de aluminio anodizado **item** serie 8.
Ranuras laterales para la colocación de accesorios.
Mantenimiento mínimo.
El accionamiento estándar es un motor AC con reductor de tornillo sin fin corona tamaño 030 con brazo de reacción.

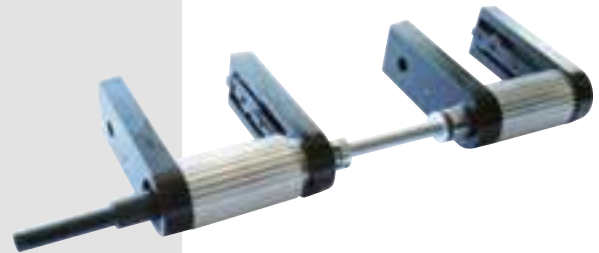

Accionamiento indirecto opcional

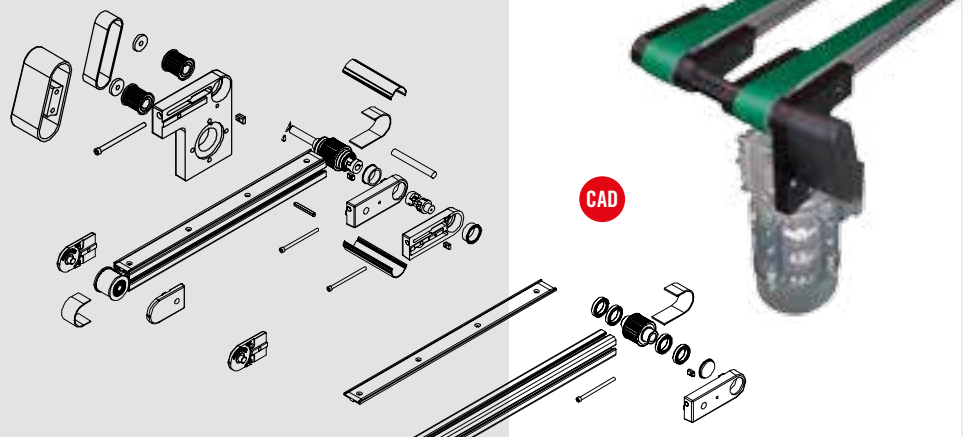

A (mm) ⁽¹⁾	E (mm)	L (mm)	Q (kg.) ⁽²⁾	V (m/min) ⁽³⁾	Ø _p (mm) ⁽⁷⁾	Z	L _c (mm) ⁽⁴⁾
40	148-1000	400<L>6000	hasta 80	3-4-5-7-10-14-21-28-42	47,70	30	1,998·L+152
80	188-1000						

- (1) Otros anchos consultar.
- (2) En función de las condiciones de trabajo, dimensiones y velocidad del transportador.
- (3) Velocidad orientativa +/- 10%.
- (4) Longitud múltiple de 5.

El transportador se suministra totalmente montado y comprobado con la correa T5 de PU con recubrimiento de nylon en la parte inferior para reducir el coeficiente de rozamiento. Este recubrimiento también puede ir en la parte superior para aplicaciones con acumulación y/o transferencias laterales.

Opcionalmente se pueden soldar empujadores para elevaciones de producto o procesos de indexación. El suministro estándar es con dos correas, aunque es posible un número de correas mayor según la aplicación.

ACCIONAMIENTO ESTÁNDAR
 Reductor 030 PAM 11/90
 Motor AC 1400 l/min P=0,18 kW
 Pos. Motor estándar izquierda B1
 (Otras posibles posiciones ver pág. 181)

Kit de Accionamiento Indirecto

LEYENDA

- L= Longitud entre centros
- L_c= Longitud de la correa
- A= Ancho de bastidor
- E= Ancho entre bandas
- Ø_p= Diámetro primitivo
- Z= Número de dientes del piñón motriz
- (4) Tolerancia en función del recorrido del tensor
- (5) Dimensiones según motorización en tabla página 180
- (6) Espacio mínimo libre para poder tensor
- (7) No incluye el espesor de la correa

MOTORIZACIONES OPCIONALES (pág. 180)

- Motor alterna con freno
- Motor alterna con freno y encoder
- Motor Monofásico
- Motor con ventilación forzada
- Motor 24 V DC
- Paso a paso
- Servomotor

CAD

Kit reenvío y cuna de deslizamiento de PA.



Detalle kit accionamiento piñón motriz de aluminio.



Transportador con accionamiento indirecto, banda de PU con empujadores y motor con freno.



Detalle kit accionamiento doble.

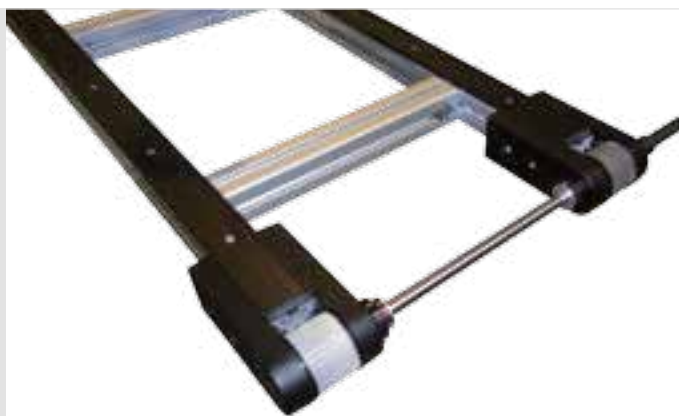

Kit accionamiento doble.



Detalle reenvío.



Transportador Doble A40 con motorización directa.

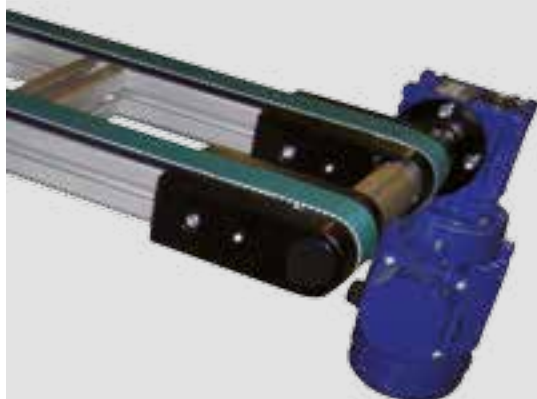

TRANSPORTADORES DE CORREA DE ACCIONAMIENTO CENTRAL DOBLES D50

Características generales

Transportador de correa T5 para cargas ligeras y medianas.
Estructura de bastidor reducida.
Longitud entre centros constante.
Longitud de transferencia de producto mínima.
Grupo de accionamiento central desplazable.
Protección del accionamiento en acero inoxidable pulido.



Posición de la motorización interna opcional.
Tensor integrado en accionamiento central.
Placas laterales de aluminio pintadas al horno.
Ranuras laterales para la colocación de accesorios.
Cuna - Guía en PA.

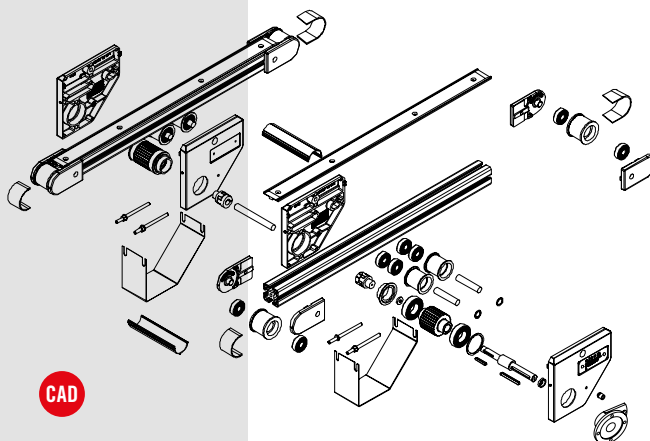

Bastidor de aluminio anodizado **item** serie 8.
Fácil extracción de rodamientos.
Mantenimiento mínimo.
El accionamiento estándar es un motor AC con reductor de tornillo sin fin corona tamaño 030 con brazo de reacción.



A (mm) ⁽¹⁾	E (mm)		L (mm)	Q (kg.) ⁽²⁾	V (m/min) ⁽³⁾	Ø _p (mm) ⁽⁷⁾	Z	L _c (mm) ⁽⁴⁾
40	148-1000	274-1000	400<L>6000	hasta 80	3-4-5-7-10-14-21-28-42	47,70	30	1,998·L+368
80	188-1000	314-1000						

- (1) Otros anchos consultar.
- (2) En función de las condiciones de trabajo, dimensiones y velocidad del transportador.
- (3) Velocidad orientativa +/- 10%.
- (4) Longitud múltiple de 5.

El transportador se suministra totalmente montado y comprobado con la correa T5 de PU con recubrimiento de nylon en la parte inferior para reducir el coeficiente de rozamiento. Este recubrimiento también puede ir en la parte superior para aplicaciones con acumulación y/o transferencias laterales. El suministro estándar es con dos correas, aunque es posible un número de correas mayor según la aplicación.

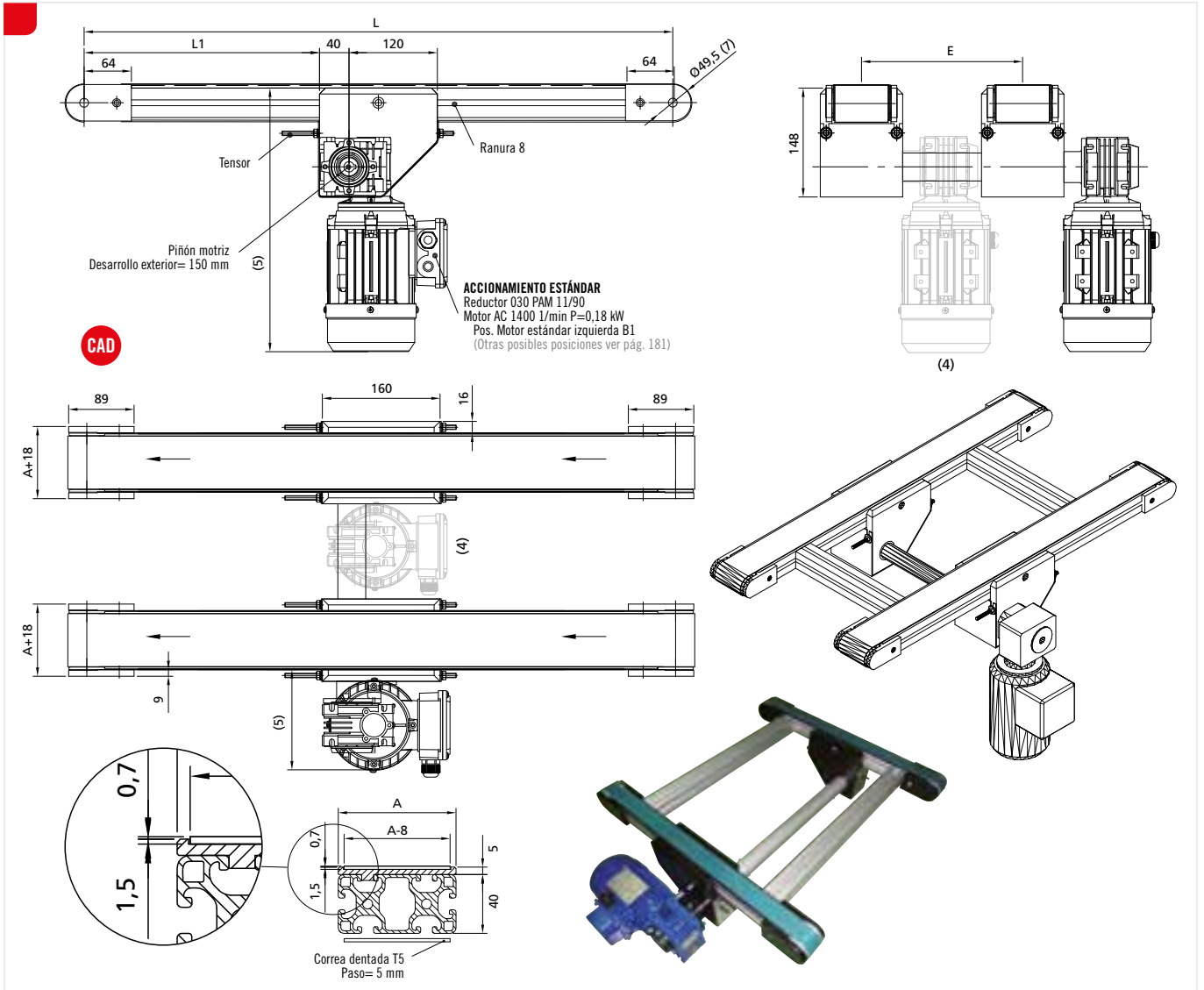

LEYENDA

- L= Longitud entre centros
- L1= Distancia regulable a definir (estándar L1=L/2)
- L_c= Longitud de la correa
- A= Ancho de bastidor
- E= Ancho entre bandas
- Ø_p= Diámetro primitivo
- Z= Número de dientes del piñón motriz
- (4) Opción de motor interior
- (5) Dimensiones según motorización en tabla página 180
- (6) Posiciones A1, A2, D1 y D2 sólo disponibles con motorización de 0,09 Kw
- (7) No incluye el espesor de la correa

MOTORIZACIONES OPCIONALES (pág. 180)

- Motor alterna con freno
- Motor alterna con freno y encoder
- Motor Monofásico
- Motor con ventilación forzada
- Motor 24 V DC
- Paso a paso
- Servomotor

POSICIÓN MOTOR (6)

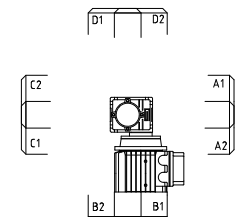

Kit reenvío y cuna de deslizamiento de PA.



Transportador con guías laterales regulables.



Detalle reenvío.



Transportador central Doble A40.



Transportador central Doble A80.



TRANSPORTADORES DE CORREA DE ACCIONAMIENTO EN EXTREMO D100

Características generales

Transportador para cargas medias.
Posibilidad de montar empujadores en la correa AT10.
Posibilidad de montar insertos roscados M4 en la correa ATN10 (pág. 86).
Cuna - Guía en PA.



Sistema tensor integrado en los extremos.
Extremos de accionamiento - tensor motriz en aluminio anodizado.
Extremos de accionamiento - tensor reenvío en PA.



Bastidor de aluminio anodizado **item** serie 8.
Ranuras laterales para la colocación de accesorios.
Fácil extracción de rodamientos.
Mantenimiento mínimo.
El accionamiento estándar es un motor AC con reductor de tornillo sin fin corona tamaño O40 con brida.

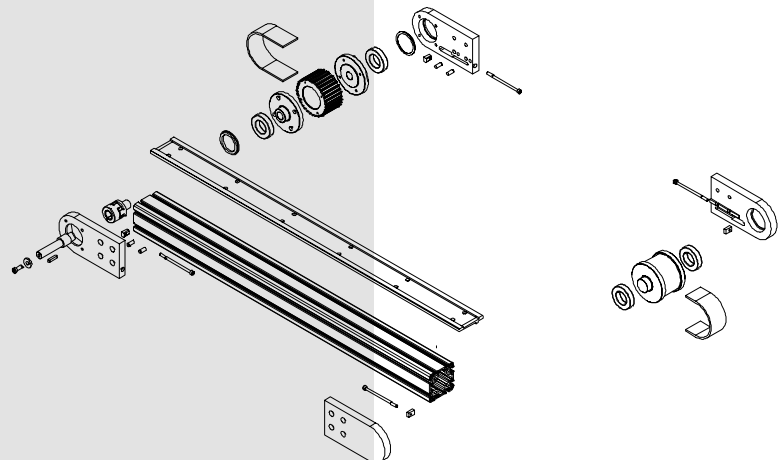

A (mm) ⁽¹⁾	B (mm) ⁽¹⁾	L (mm) ⁽²⁾	Q (kg.) ⁽³⁾	V (m/min) ⁽⁴⁾	Ø _p (mm) ⁽⁸⁾	Z	L _c (mm) ⁽⁵⁾
40-80-120	25-50-100	500<L>6000	hasta 150	9-11-15-18-22-30-45-60-90	101,90	30	2·L+320

- (1) Otros anchos consultar.
- (2) Otras longitudes consultar.
- (3) En función de las condiciones de trabajo, dimensiones y velocidad del transportador. Càrrega sense acumulació.
- (4) Velocidad orientativa +/- 10%.
- (5) Longitud múltiple de 10.

El transportador se suministra totalmente montado y comprobado con la correa AT10 de PU.

Opcionalmente se pueden soldar (AT10) o roscar (ATN10) empujadores para elevaciones de producto o procesos de indexación.

ACCIONAMIENTO ESTÁNDAR
 Reductor 040 PAM 14/105
 Motor AC 1400 1/min P= 0,18 - 0,55 kW
 Pos. Motor estándar izquierda B1
 (Otras posibles posiciones ver pág. 181)

ACCIONAMIENTO ESTÁNDAR
 Reductor 040 PAM 14/105
 Motor AC 1400 1/min P= 0,18 - 0,55 kW
 Pos. Motor estándar izquierda B1
 (Otras posibles posiciones ver pág. 181)

Piñón motriz
 Desarrollo exterior= 320 mm

Correa dentada T5
 Paso= 5 mm

CAD

Precisión del sistema de posicionamiento de +/- 0,2 mm

LEYENDA

- L= Longitud entre centros
- L_c= Longitud de la correa
- A= Ancho de bastidor
- B= Ancho de correa
- Ø_p= Diámetro primitivo
- Z= Número de dientes del piñón motriz
- (5) Tolerancia en función del recorrido del tensor
- (6) Dimensiones según motorización en tabla página 180
- (7) Espacio mínimo para poder tensar
- (8) No incluye el espesor de la correa

MOTORIZACIONES OPCIONALES (pág. 180)

- Motor alterna con freno
- Motor alterna con freno y encoder
- Motor Monofásico
- Motor con ventilación forzada
- Motor 24 V DC
- Paso a paso
- Servomotor

Empujadores reforzados.



Transporte de bandejas.



Línea de producción con portapiezas roscados en los insertos.



Transporte paso a paso de piezas cilíndricas.

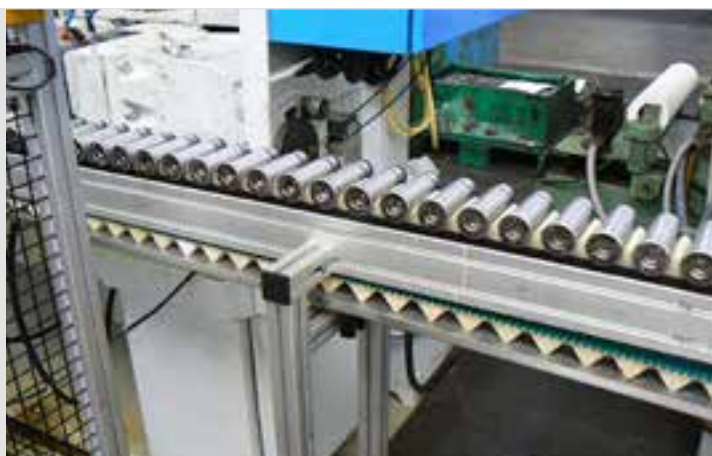

Correa ATN10 con insertos metálicos roscados para colocación de portapiezas.



Los insertos pueden ser de PA, de latón o de acero inoxidable.

Puede ir 1 inserto en cada diente en el ancho de 25 mm, 2 en el de 50 mm y 4 en el de 100 mm.



Correa dentada AT10.

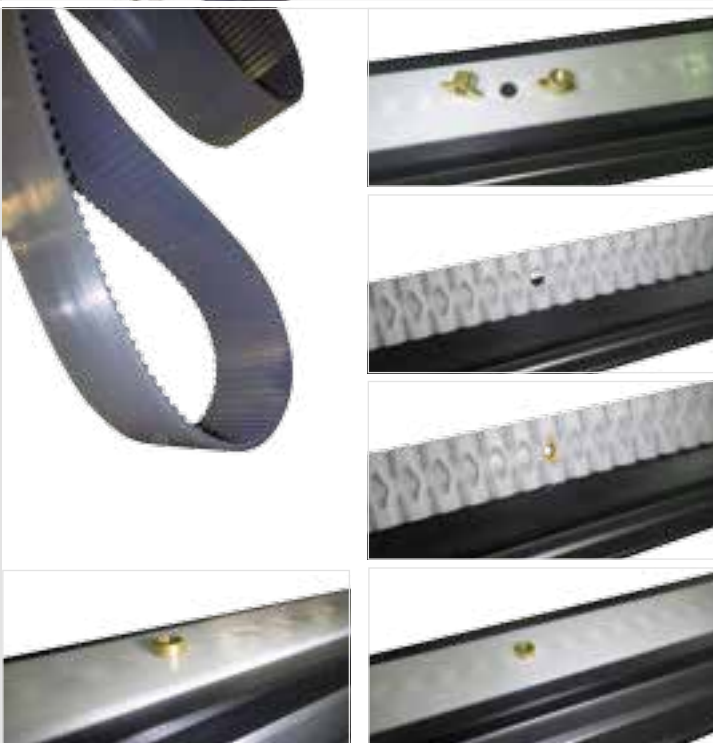

Diente falso de cobre de 50 mm x 2M4.



Empalme mecánico.



Detalle kit Accionamiento con placas laterales de aluminio.



Cuna de deslizamiento de PA.



Piñón motriz de aluminio.



Detalle reenvío con placas laterales de PA.



Indexado de piezas entrada centro de mecanizado.

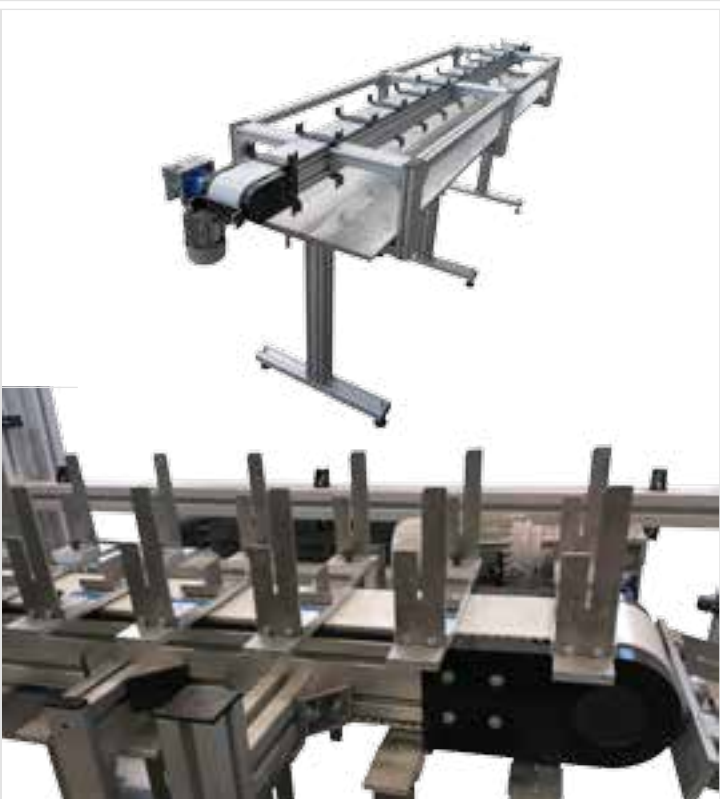

TRANSPORTADORES DE CORREA DE ACCIONAMIENTO EN EXTREMO DOBLES D100

Características generales

Transportador para cargas medias.

Posibilidad de montar empujadores en la correa AT10.

Posibilidad de montar insertos roscados M4 en la correa ATN10 (pág. 86).

Cuna - Guía en PA.



Sistema tensor integrado en los extremos.

Extremos de accionamiento - tensor motriz en aluminio anodizado.

Extremos de accionamiento - tensor reenvío en PA.

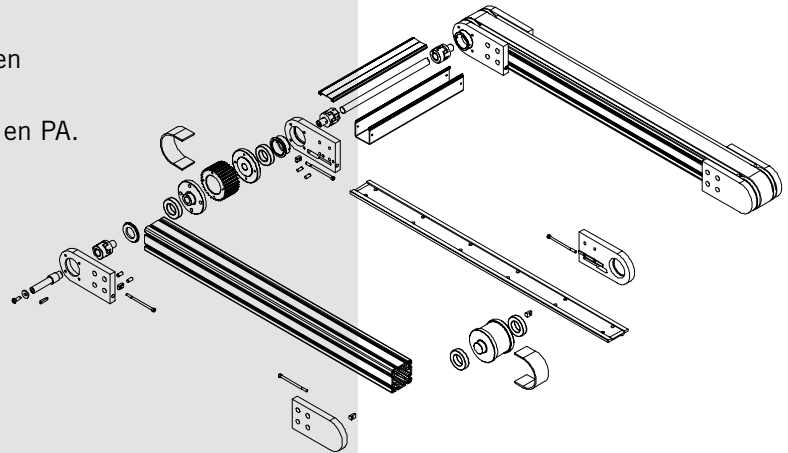

Bastidor de aluminio anodizado **item** serie 8.

Ranuras laterales para la colocación de accesorios.

Fácil extracción de rodamientos.

Mantenimiento mínimo.

El accionamiento estándar es un motor AC con reductor de tornillo sin fin corona tamaño 040 con brida.



A (mm) ⁽¹⁾	B (mm) ⁽¹⁾	E (mm)	L (mm) ⁽²⁾	Q (kg.) ⁽³⁾	V (m/min) ⁽⁴⁾	Ø _p (mm) ⁽⁸⁾	Z	L _c (mm) ⁽⁵⁾
40	25	90-800	500<L>6000	hasta 150	9-11-15-18-22-30-45-60-90	101,90	32	2·L+320
80	50	130-800						
120	100	170-800						

- (1) Otros anchos consultar.
- (2) Otras longitudes consultar.
- (3) En función de las condiciones de trabajo, dimensiones y velocidad del transportador. Càrrega sense acumulació.
- (4) Velocidad orientativa +/- 10%.
- (5) Longitud múltiple de 10.

El transportador se suministra totalmente montado y comprobado con la correa AT10 de PU.

Opcionalmente se pueden soldar (AT10) o roscar (ATN10) empujadores para elevaciones de producto o procesos de indexación. El suministro estándar es con dos correas, aunque es posible un número de correas mayor según la aplicación.

ACCIONAMIENTO ESTÁNDAR
 Reductor 030 PAM 11/90
 Motor AC 1400 1/min P=0,18 kW
 Pos. Motor estándar izquierda B1
 (Otras posibles posiciones ver pág. 181)

Piñón motriz
 Desarrollo= 320 mm

CAD

Correa dentada AT10
 Paso= 10 mm

Precisión del sistema de posicionamiento de +/- 0,2 mm

LEYENDA

- L= Longitud entre centros
- L_c= Longitud de la correa
- A= Ancho de bastidor
- E= Ancho entre bandas
- Ø_p= Diámetro primitivo
- Z= Número de dientes del piñón motriz
- (5) Tolerancia en función del recorrido del tensor
- (6) Dimensiones según motorización en tabla página 180
- (7) Espacio mínimo libre para poder tensor
- (8) No incluye el espesor de la correa

MOTORIZACIONES OPCIONALES (pág. 180)

- Motor alterna con freno
- Motor alterna con freno y encoder
- Motor Monofásico
- Motor con ventilación forzada
- Motor 24 V DC
- Paso a paso
- Servomotor

Indexado de bandejas.



Detalle del empujador insertado.

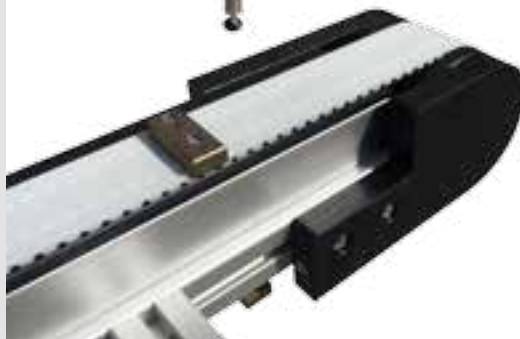

Kit **STT100E** Doble.



Detalle accionamiento motriz.



Detalle acoplamiento elástico.



Correa de PU con insertos de 30x30 mm de altura 40 mm para transporte de lunas de coche.



Detalle protección integrada de la transmisión motriz.



Transportador con insertos metálicos roscados.

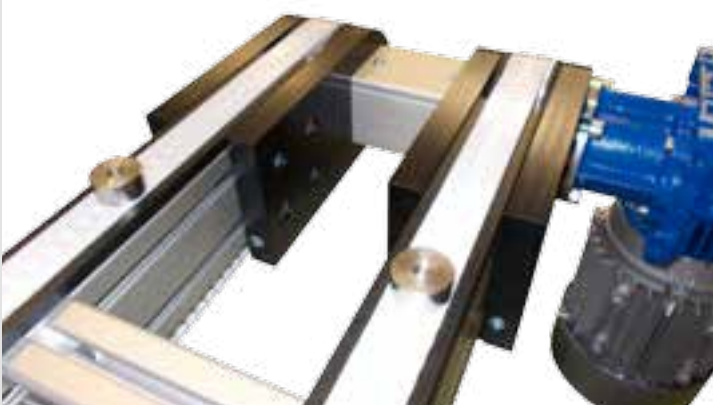

Kit reenvío de PA.



MicroTransportadores



MICROTRANSPORTADORES

Características generales

MicroTransportadores compactos para cargas reducidas.
Posibilidad de montar empujadores en la banda.
Longitud de transferencia de producto mínima.



Accionamiento integrado en el bastidor.
Bloque motriz y tensor en aluminio anodizado.
Ejecución monobloc.
Tambores cilíndricos.
Cuna de acero inoxidable.



Bastidor de aluminio anodizado **item** serie 5 ó 6.
Ranuras laterales para la colocación de accesorios.
Mantenimiento mínimo.
Fácil integración en maquinaria especial.
Servomotores sin escobillas a 24V DC.
Controlador de velocidad electrónico integrado.

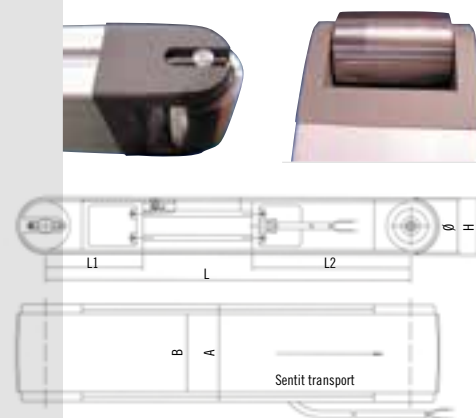

Accionamiento de engranajes cónicos situados en el interior del bastidor.
Opción de motor transversal para ampliar rangos de velocidad.

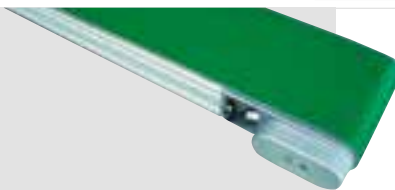

Motorización	Modelo MT	∅ (mm)	H (mm)	L mín. (mm)	L máx. (mm)	L1 (mm)	L2 (mm)	A (mm)	B (mm)	V Nominal (m/min.)	Rango de Velocidades	Carga máx. (Kgrs)
central	20-20-M	24	25	200	1000	25	25	20	15		2-4 ⁽¹⁾	3
interna	12-20	12	13	100 ⁽²⁾	200 ⁽²⁾			20	17		1,5	0,5
	20-40	22	25	300	1000	30	220	40	32		2-8 / 0,7-3 ⁽¹⁾	0,5 / 1,5
	30-60	30	33	300 ⁽²⁾	1200		270	60	50	9 / 3	2-10 / 0,5-3,5	2 / 4
	30-60-200			200								
	40-80	44	47		1600			80	65	8 / 2,7		
	40-80-AT10	50,9	53,5		consultar				50	9 / 3		
	40-120	44	47	350	1600	80	130	120	105	8 / 2,7	2-10 / 0,5-3	5 / 10
	40-160							160	145			
40-200	200							185				
transversal	40-80-Q	44	47	300	1600	80	130	80	65	24 / 19 / 8	5-30 / 4-24 / 1,5-10	2 / 4 / 10
	40-120-Q							120	105			
	40-160-Q							160	145			
	40-200-Q							200	185			
	40-80-Q-P ⁽³⁾							consultar				

(1) Control de velocidad integrado. (2) Opción sin perfil item. (3) Chasis de plástico.

Motorización Interna

12-20

CAD DOC



(6V DC)

20-40

CAD DOC



30-60

CAD DOC



40-80

CAD DOC



40-120

CAD DOC

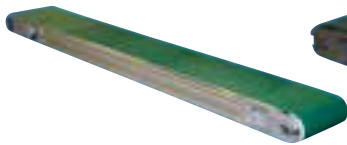

40-160

CAD DOC

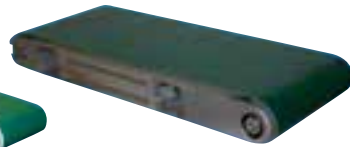

40-200

CAD DOC

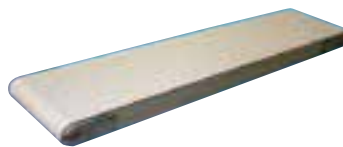

30-60-200

CAD DOC

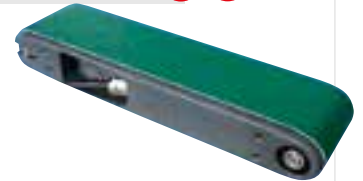

40-80-AT10

CAD DOC



$\varnothing_e = 55 \text{ mm}$
 $\varnothing_i = 49,05 \text{ mm}$
 $\varnothing_p = 50,93 \text{ mm}$
 Desarrollo = 160 mm

Motorización Transversal

40-80-Q

CAD DOC

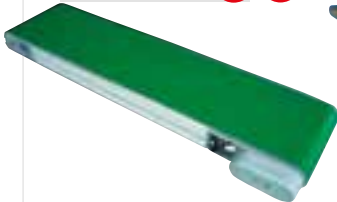

40-120-Q

CAD DOC

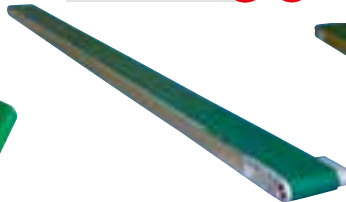

40-160-Q

CAD DOC

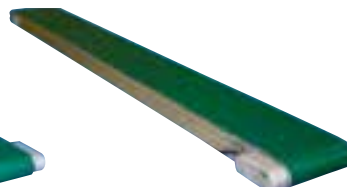

40-200-Q

CAD DOC

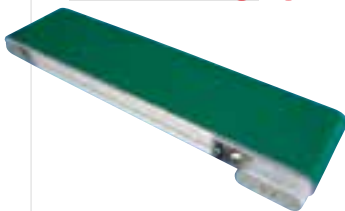

40-80-Q-P

CAD DOC



40-80-Q-AT10

CAD DOC



Motorización Transversal

20-20-M

CAD DOC

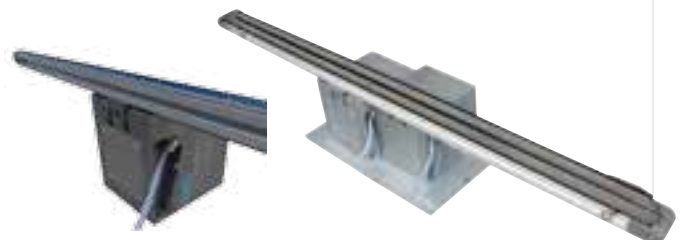

Control de velocidad integrado.

Controles

VR-24-SW-11

DOC



VSW-11

DOC



MicroTransportadores con unidades de retroiluminación por LEDS

Los MicroTransportadores con unidades de retroiluminación integradas hacen posible el reconocimiento de imágenes y su procesamiento sin interferencia de reflejos y sombras.

Están equipados con paneles de leds de larga duración y alta calidad con controladores adecuados para aplicar una gran iluminación para tiempos de exposición muy cortos.

La unidad de accionamiento y la tecnología de retroiluminación están totalmente integradas en el cuerpo de los MicroTransportadores.

Motorización	Modelo MT	∅ (mm)	H (mm)	L mín. (mm)	L máx. (mm)	L1 (mm)	L2 (mm)	A (mm)	B (mm)	V Nominal (m/min.)	Rango de velocidades	Carga máx. (Kgrs)
interna con caja de luz	12-20-DL	12	13	100 ⁽²⁾	200 ⁽²⁾			20	17	1,5		0,5
	20-40-DL	22	25	350	1000	100	220	40	32		2-8 / 0,7-3 ⁽¹⁾	0,5 / 1,5
transversal con caja de luz	40-80-Q-DL	44	47	450	1600	80	130	80	65	24 / 19 / 8	3-10 / 4-24 / 1,5-10	2 / 4 / 10
	40-120-Q-DL			120				105				
	40-160-Q-DL			160				145				
	40-200-Q-DL			200				185				

(1) Control de velocidad integrado.

(2) Opción sin perfil **item**.

12-20-DL **CAD DOC** Área de luz 20x15 mm.



20-40-DL **CAD DOC** Área de luz 30x30 mm.

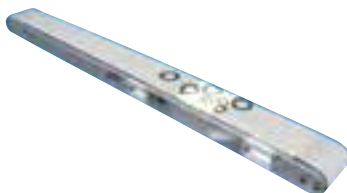

40-80-Q-DL **CAD DOC** Área de luz 60x60 mm.



40-120-Q-DL **CAD DOC** Área de luz 100x100 mm.



40-160-Q-DL **CAD DOC** Área de luz 140x140 mm.



40-200-Q-DL **CAD DOC** Área de luz 180x180 mm.



Detalle interior del chasis del modelo **MT-40-80-Q-DL**.



Sistema de iluminación por leds.



<p>Unidad de retroiluminación del modelo MT-40-200-Q-DL.</p>	
<p>Aplicación especial: modelo MT-20-40-DL con el kit de accionamiento indirecto BK-20.</p>	

Kits de construcción modular BK-20 y BK-30

Con los kits de construcción modular **BK-20** y **BK-30** podemos desarrollar un diseño de transportador especial que se adapte a sus necesidades con un ahorro de tiempo y costes importante.

El transportador se elabora combinando nuestros componentes estándar, eligiendo el cabezal de la unidad, la longitud de perfil de aluminio, el ancho y las guías laterales. El Kit **BK-20** se forma a partir de perfiles **item** de la serie 5 (20x20 y 40x20) y el Kit **BK-30** con perfiles **item** de la serie 6 (30x60).

También es posible combinar varios transportadores en una disposición en paralelo, con todas las unidades juntas o con espacios entre ellas.

<p>Kit BK-30 con perfil item serie 6 30x60.</p>	
<p>Kit BK-20 de accionamiento indirecto multivía.</p>	
<p>Kit BK-20 de accionamiento indirecto.</p>	
<p>Kit BK-20 con doble vía.</p>	

MICROTRANSPORTADORES

MT-40-80 con empujadores de PVC.



MT-40-80 en aplicaciones donde se necesita agarre. Banda PVC modelo "nido de abeja".

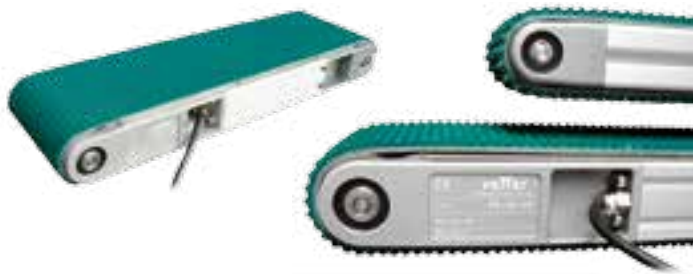

MT-40-120

Banda de PU con empujadores para extracción de piezas con aceites y taladrinas.

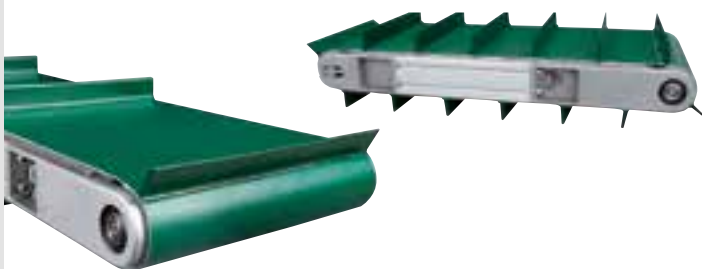

Banda **MT-40-80** para alimentación de piezas paso a paso.

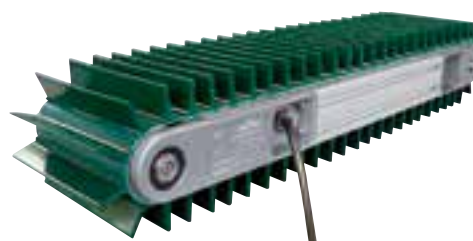

Transportador con motorización central regulable y opciones multivía.

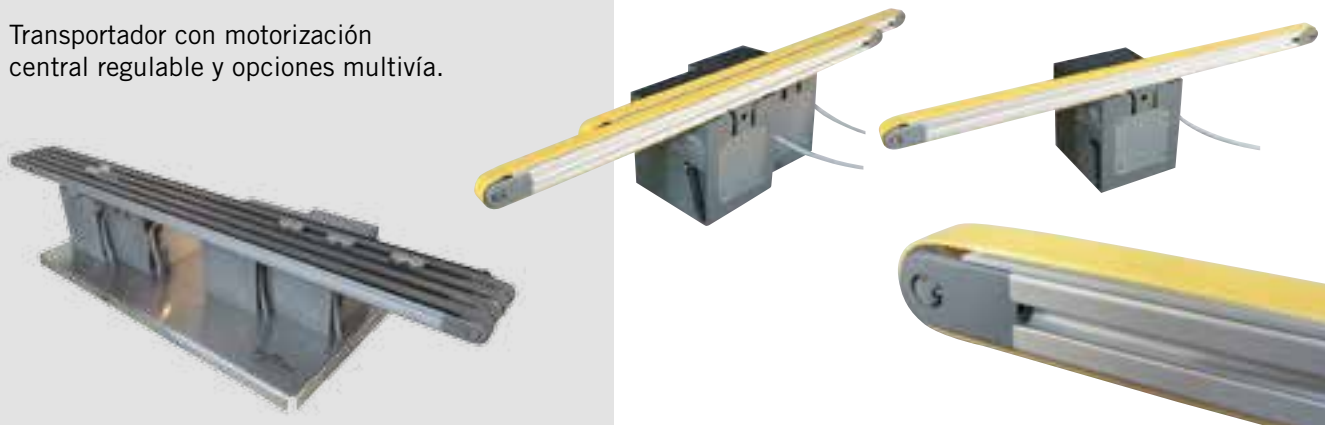

Elevación de producto con un **MT-40-80-Q**.



Modelo compacto **MT-12-20**.



Transferencias mínimas con el modelo **MT-20-40**.



Equipamientos de vibración de piezas con el modelo **MT-40-80**.

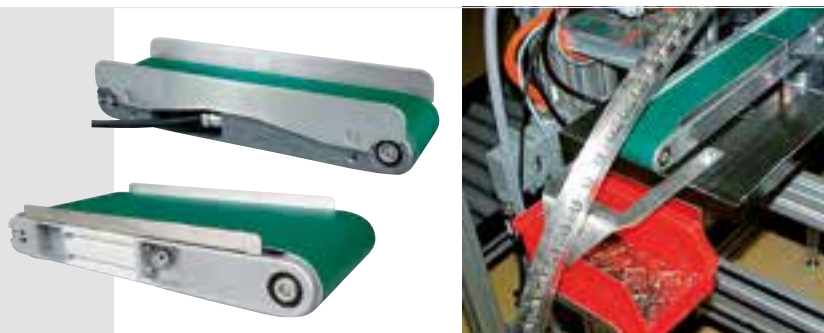

Transportador con correa **AT10**.



Correa **ATN10** con insertos metálicos roscados a M4 para aplicaciones de posicionamiento de piezas (pág. 86).



<p>MT-40-120 con banda troquelada para evacuación de líquidos.</p>	
<p>MT-20-40-DL Área de luz 30x30 mm para aplicaciones de visión.</p>	
<p>Elevación de producto con MT-40-80.</p>	
<p>Banda con perfiles longitudinales para posicionamiento de pieza.</p>	
<p>Banda con perfil longitudinal tipo "punkki".</p>	
<p>Transportador con motor transversal modelo MT-40-120-Q.</p>	
<p>MT-40-200 con banda metálica.</p>	
<p>Dosificación de producto paso a paso MT-40-80.</p>	

Kit especial con Accionamiento directo y doble banda.

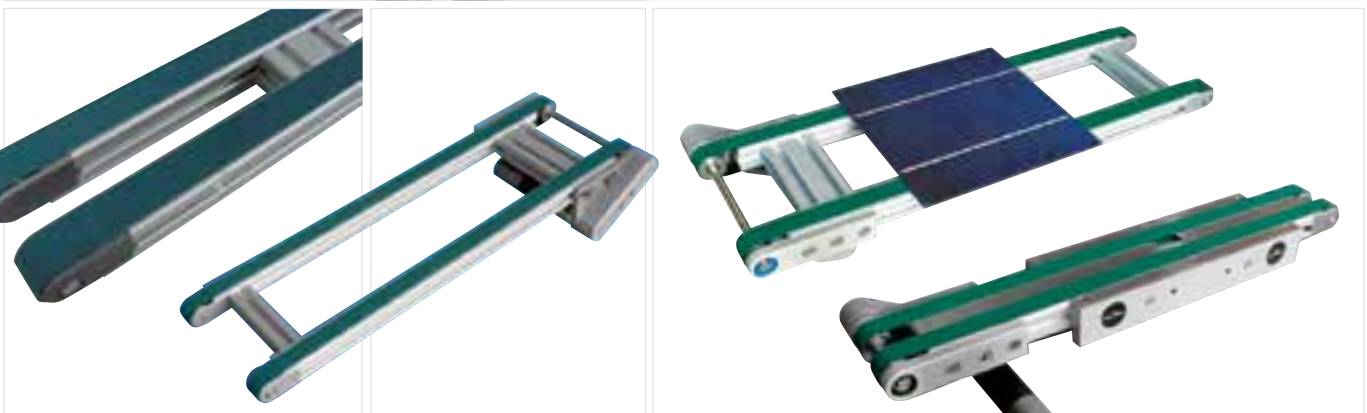
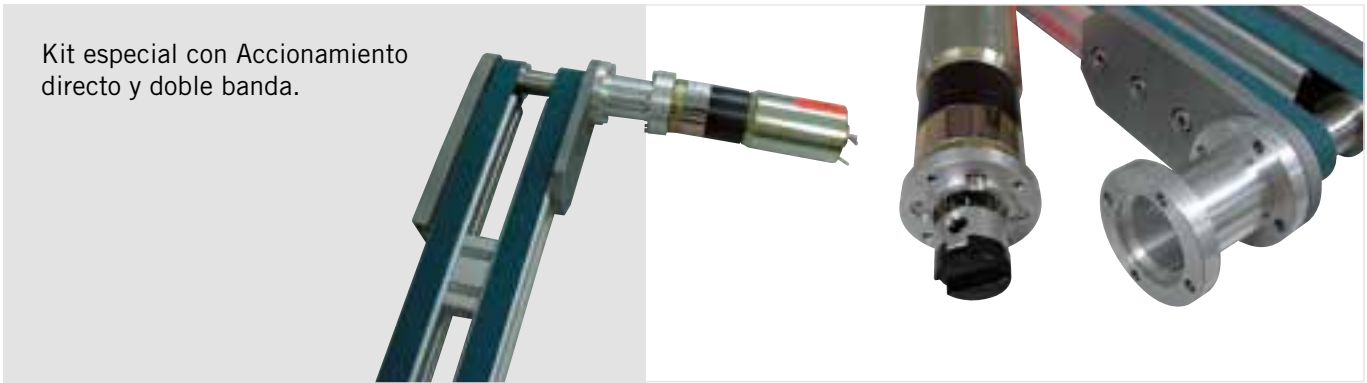

Kit **BK-20** con Accionamiento indirecto.



Kit **BK-20** con Accionamiento indirecto y doble vía.

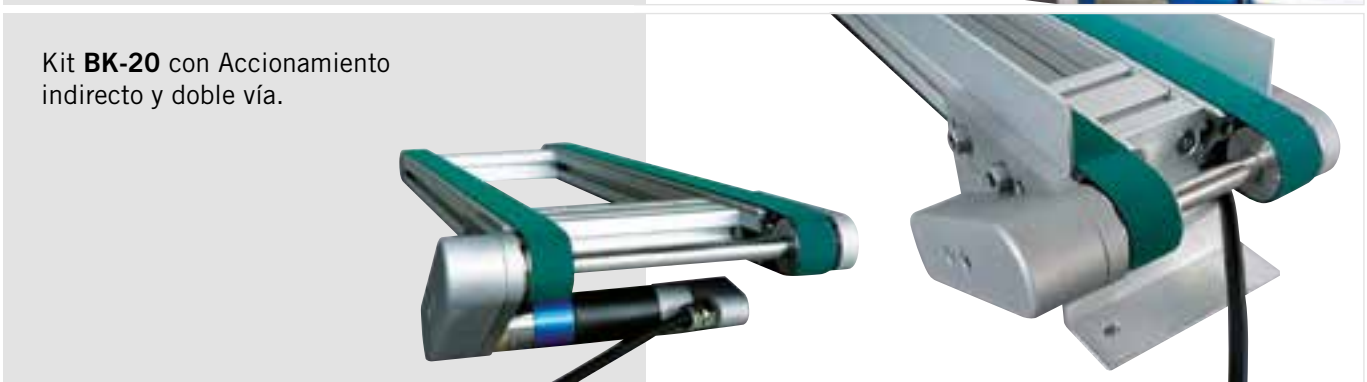

Control de velocidad integrado en el interior del transportador.



Kit de construcción especial **BK-20** con perfiles de la serie de 20x20 mm.



Microtransportador de cordón modelo **BK-20-20-RR**.



Línea de transporte de tarjetas eléctricas con cordón y cuna ESD.



 Transportadores de
Malla Metálica **STS**

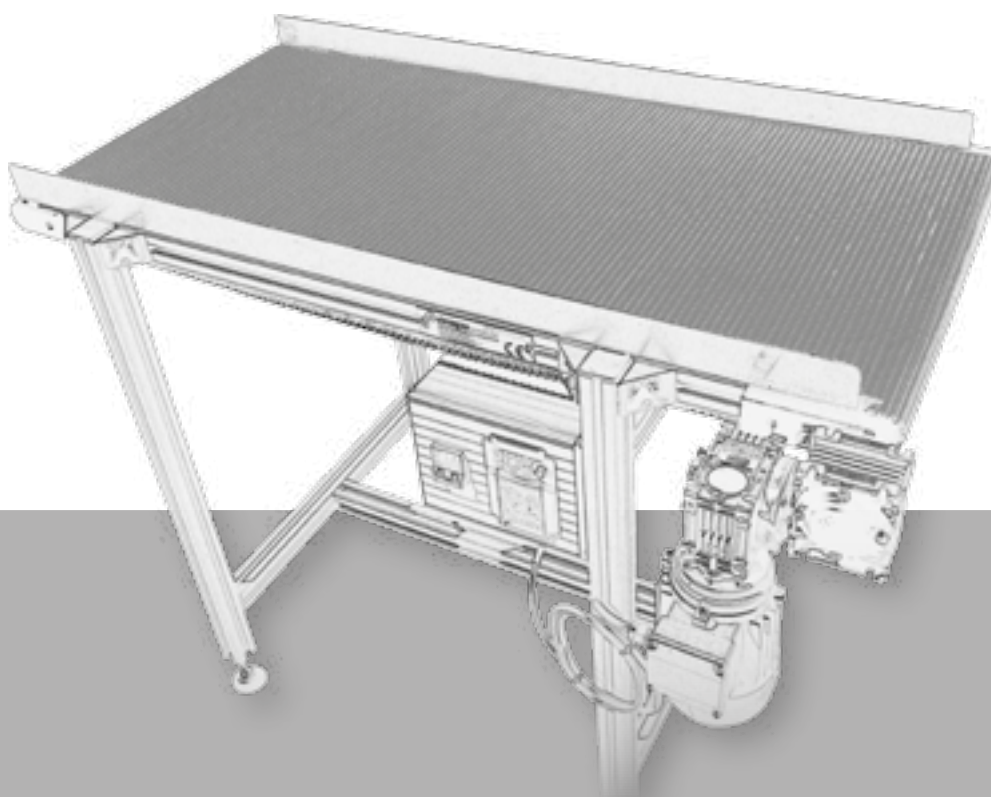

TRANSPORTADORES DE MALLA METÁLICA DE ACCIONAMIENTO EN EXTREMO D40

Características generales

Transportador para cargas ligeras y medianas.
Estructura de bastidor reducida.
Longitud de transferencia de producto mínima.
Malla metálica muy tupida con gran estabilidad.

Tensor integrado en accionamiento.
Placas laterales de aluminio pintadas al horno.
Tambores cilíndricos.
Cuna metálica.

Bastidor de aluminio anodizado **item** serie 8.
Ranuras laterales para la colocación de accesorios.
Mantenimiento mínimo.
El accionamiento estándar es un motor AC con reductor de tornillo sin fin corona tamaño O30 con brazo de reacción.

Accionamiento indirecto
opcional.

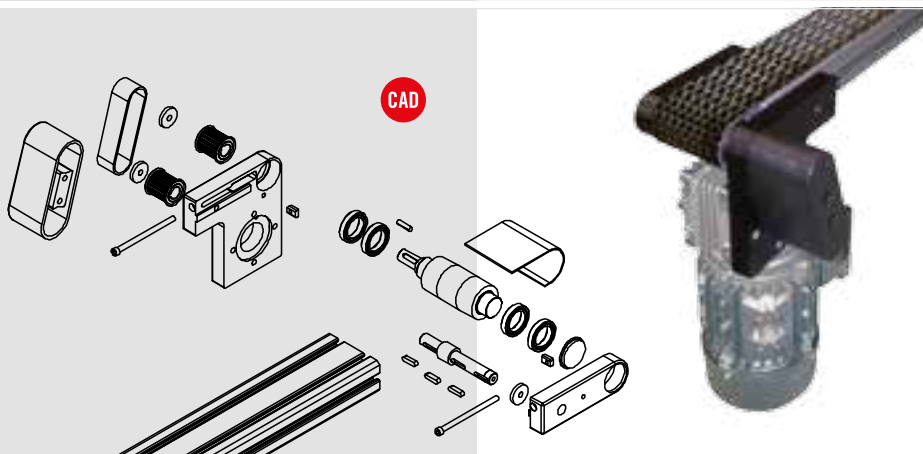
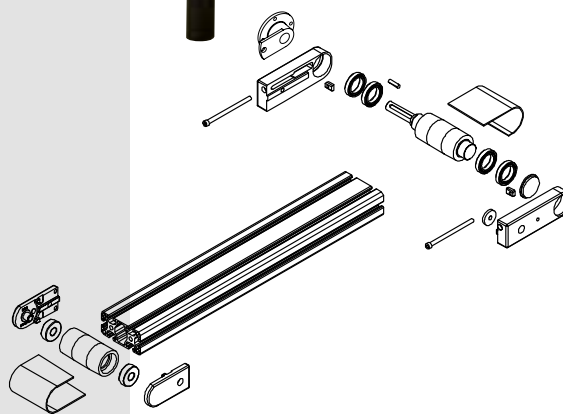

A (mm)	L (mm)	Q (kg.) ⁽²⁾	V (m/min) ⁽³⁾	Ø (mm) ⁽⁷⁾
40-80-120-160-200-250-300	400<L>2000	Consultar	2-3-4-6-9-12	42

- (1) Otros anchos consultar.
- (2) En función de las condiciones de trabajo, dimensiones y velocidad del transportador.
- (3) Velocidad orientativa +/- 10%.

El transportador se suministra totalmente montado y comprobado con la malla metálica en acero inoxidable AISI 304 con un diámetro de espiras y de varillas de 1 mm, un paso a las espiras y una distancia entre varillas de 4 mm.

ACCIONAMIENTO ESTÁNDAR
 Reductor 030 PAM 11/90
 Motor AC 1400 1/min P=0,18 kW
 Pos. Motor estándar izquierda B1
 (Otras posibles posiciones ver pág. 181)

Kit de Accionamiento Indirecto

LEYENDA

- L= Longitud entre centros
- A= Ancho de bastidor
- (4) Tolerancia en función del recorrido del tensor
- (5) Dimensiones según motorización en tabla página 180
- (6) Espacio mínimo libre para poder tensar
- (7) No incluye el espesor de la malla metálica

MOTORIZACIONES OPCIONALES (pág. 180)

- Motor alterna con freno
- Motor alterna con freno y encoder
- Motor Monofásico
- Motor con ventilación forzada
- Motor 24 V DC
- Paso a paso
- Servomotor

MALLA METÁLICA PARA ALTAS TEMPERATURAS

Reenvío inferior con rodillo de Ø50 de PVC negro.



Tratamientos térmicos de piezas mecánicas.

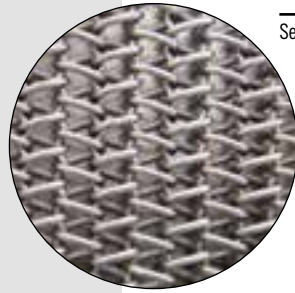

Sentido de avance.



Detalle motorización indirecta.



Transporte de piezas metálicas con aristas cortantes.



Detalle del reenvío.



Transportador de acumulación de piezas metálicas.



MALLA METÁLICA PARA ALTAS TEMPERATURAS

Detalle de guiado lateral para posicionar las piezas en la estación de extracción robotizada.



Transferencia a 90°.



Transporte de piezas procedentes de procesos de sinterizado.



Bandeja antigoteo.



Equipos de procesos de retractilado.

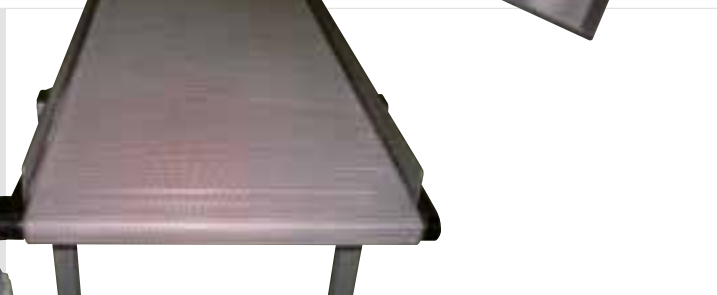

■ Transportadores de
Banda Modular **STM**

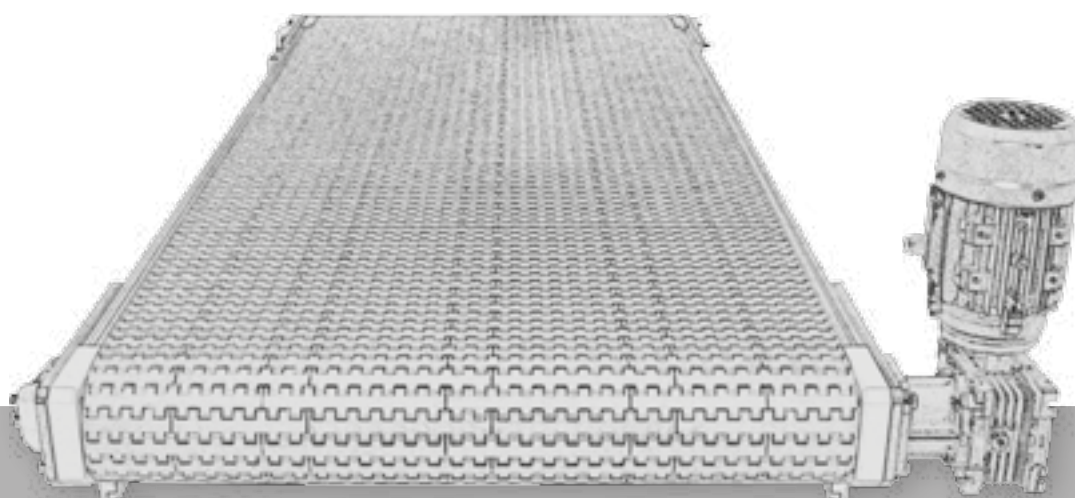

TRANSPORTADORES DE BANDA MODULAR DE ACCIONAMIENTO EN EXTREMO

Características generales

Transportador diseñado con banda modular para aplicaciones con un gran volumen de producción, alta velocidad y acumulación de producto.

Posibilidad de montar empujadores en la banda.
Canalización de cableado integrada en las ranuras.



Protecciones laterales de Polipropileno en los extremos.
Bajo coste de mantenimiento y paradas por avería.

No necesita mano de obra especializada.
Rodamientos a rótula en ambas partes.
Estabilidad lateral de la banda.

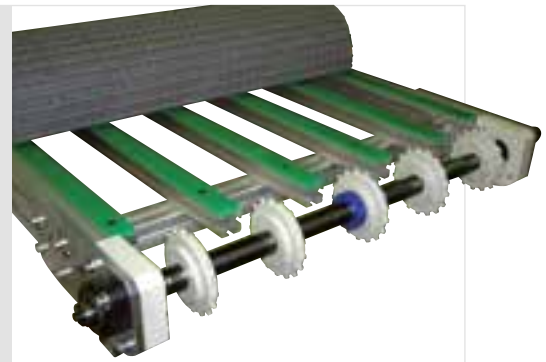

Buena tracción y alineación, debido al arrastre positivo por piñones. Extremos de accionamiento - reenvío en aluminio anodizado.

Cuna de polietileno de alta densidad.
Bastidor de aluminio anodizado **Sinerges** serie 8/6/5.
Ranuras superiores y laterales para la colocación de accesorios / Barandillas.

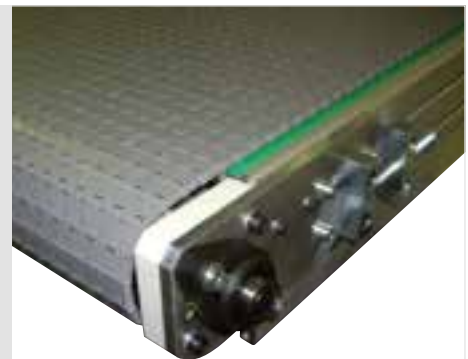

Fácil extracción de rodamientos.

Mantenimiento mínimo y fácil de limpiar.

El accionamiento estándar es un motor AC con reductor de tornillo sin fin corona tamaño 040 con brida.

Tensor de la banda por catenaria.

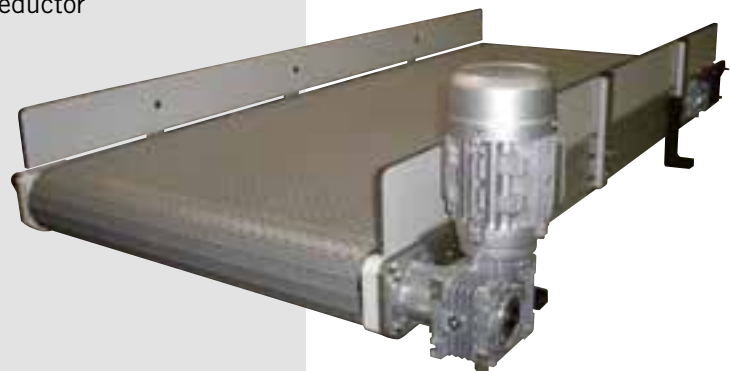

A (mm) ⁽¹⁾	L (mm) ⁽²⁾	Q (kg.) ⁽²⁾	V (m/min) ⁽⁴⁾	Ø _p (mm) ⁽⁷⁾	Z
279-2113	1.000<L>20.000	según aplicación y material de la banda modular	9-11-15-18-23-30-46-61-92	103,70	17

- (1) La anchura exacta estará en función de los módulos estándar de banda modular.
- (2) La longitud máxima por unidad motriz dependerá del tipo de aplicación, velocidad y peso a transportar.
- (3) La carga máxima está en función del peso a transportar, de la velocidad, del número de piñones y del tipo de banda utilizado.
- (4) Velocidad orientativa +/- 10%.

El transportador se suministra totalmente montado y comprobado con la banda modular que especifique el cliente (Polipropileno, POM o Poliamida con empujadores o sin).

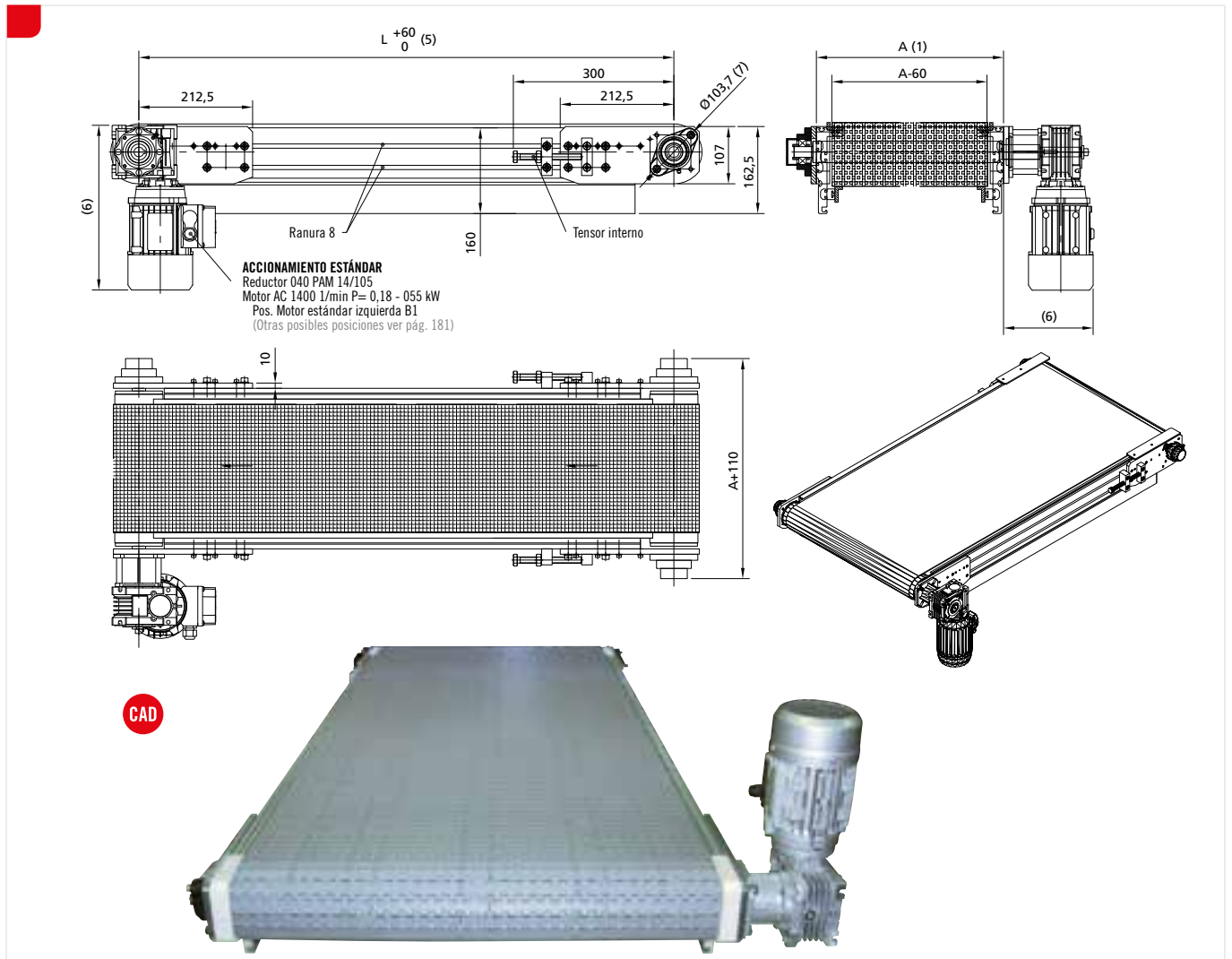

CAD

LEYENDA

- L= Longitud entre centros
- A= Ancho de bastidor
- Ø_p= Diámetro primitivo
- (5) Tolerancia en función del recorrido del tensor
- (6) Dimensiones según motorización en tabla página 180
- (7) No incluye el espesor de la banda

MOTORIZACIONES OPCIONALES (pág. 180)

- Motor alterna con freno
- Motor alterna con freno y encoder
- Motor Monofásico
- Motor con ventilación forzada
- Motor 24 V DC
- Paso a paso
- Servomotor

MATERIAL	RANG TEMP.	PROPIEDADES
PP (Polipropileno)	De +1° a 104°C	Buena relación coste / prestaciones y resistencia química a ácidos y alcalinos
POM-LF (Polioximetileno)	De -40° a 90°C	Material termoplástico con muy buenas propiedades mecánicas y térmicas
PA6 (Poliamida)	De -40° a 120°C	Material termoplástico con muy buena combinación de propiedades mecánicas y químicas

Transportador con banda modular de POM para aplicaciones con gran volumen de producción, acumulación y transferencias suaves entre transportadores.

- Tablas de acumulación.
- Líneas de aceleración.
- Transporte de elevación e inclinado.
- Transporte de bandejas.

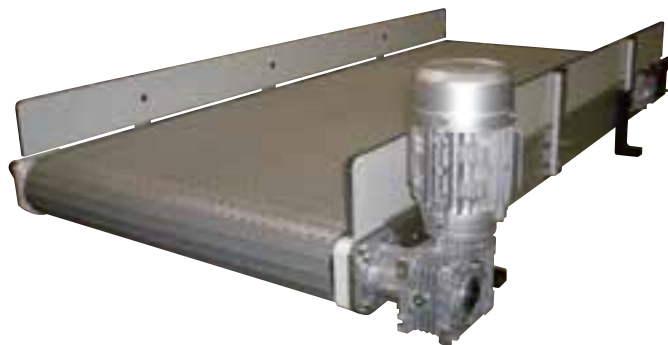

Línea de alimentación de piezas con retornos de contenedores para el sector de la automoción.



Transportador con banda modular de POM al 22% de apertura para optimizar el drenaje y el paso del aire.

- Líneas de alimentación.
- Tablas de inspección.
- Líneas de enfriamiento, congelado, empaquetado y detectores de metales.



Transportador con recubrimiento de gomas de alta fricción para aplicaciones de separación o transportadores inclinados.



Transportador con banda modular con rodamientos de contacto.

Especial para productos con un elevado coeficiente de fricción.

- Bajo coeficiente de fricción para grandes acumulaciones.
- Varias posiciones de los rodamientos: 0°, 30°, 60°, 90°, 120° y 150° para desvíos laterales.
- Rodamientos elevados 3/6 mm para enfriar producto y absorber superficies irregulares.

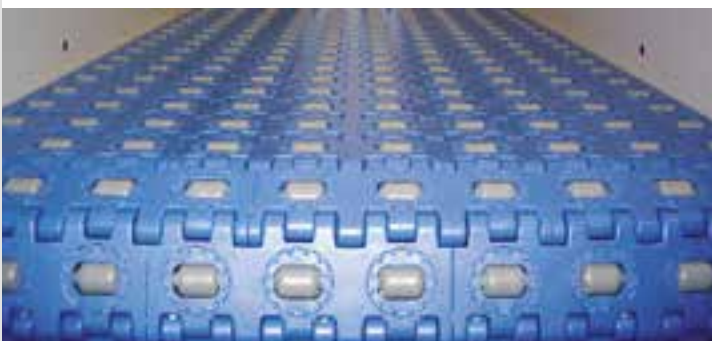
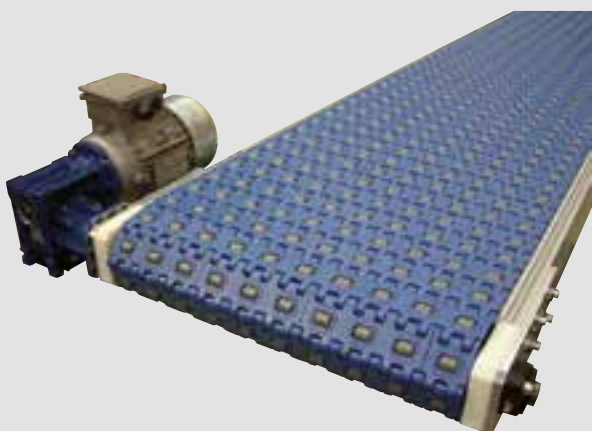

TRANSPORTADORES DE BANDA MODULAR DE ACCIONAMIENTO EN EXTREMO

Características generales

Transportador diseñado con banda modular para aplicaciones con un gran volumen de producción, alta velocidad y acumulación de producto.

Posibilidad de montar empujadores en la banda.

Canalización de cableado integrada en las ranuras.



Protecciones laterales de Polipropileno en los extremos.

Bajo coste de mantenimiento y paradas por avería.

No necesita mano de obra especializada.

Rodamientos a rótula en ambas partes.

Estabilidad lateral de la banda.

Radio de giro mínimo.

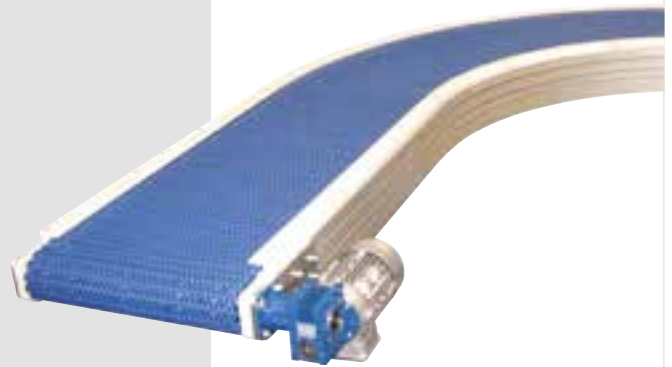

Buena tracción y alineación, debido al arrastre positivo por piñones.

Extremos de accionamiento - reenvío en aluminio anodizado.

Cuna de polietileno de alta densidad.

Bastidor de aluminio anodizado **Sinerges** serie 8/6/5.

Ranuras superiores y laterales para la colocación de accesorios / Barandillas.

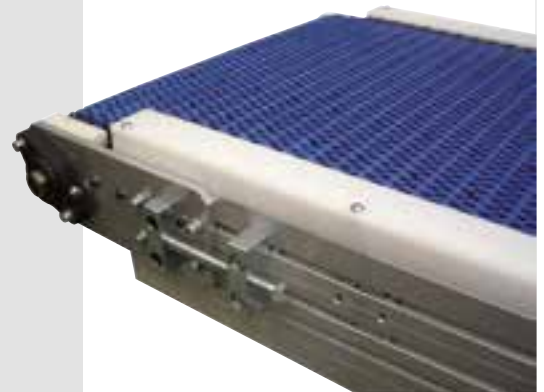

Fácil extracción de rodamientos.

Mantenimiento mínimo y fácil de limpiar.

El accionamiento estándar es un motor AC con reductor de tornillo sin fin corona tamaño 040 con brida.

Tensor de la banda por catenaria.

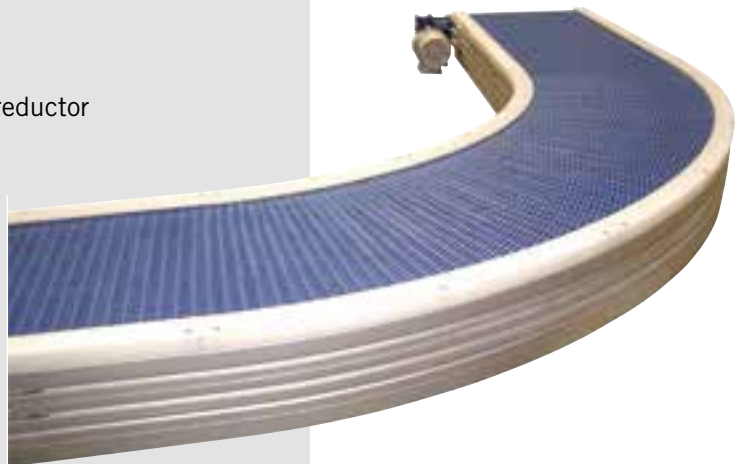

A (mm) ⁽¹⁾	L (mm) ⁽²⁾			Q (kg.) ⁽³⁾	V (m/min) ⁽⁴⁾	Ø _p (mm) ⁽⁸⁾	Z	Rint. (mm) ⁽⁵⁾
	L1	L2	L3					
304-1065	2xA	2xA	1,5xA	según aplicación y material de la banda modular	9-11-15-18-23-30-46-61-92	98,2	12	1,6xA

- (1) La anchura exacta estará en función de los módulos estándar de banda modular.
- (2) La longitud máxima por unidad motriz dependerá del tipo de aplicación, velocidad y peso a transportar.
- (3) La carga máxima está en función del peso a transportar, de la velocidad, del número de piñones y del tipo de banda utilizado.
- (4) Velocidad orientativa +/- 10%.
- (5) En función del modelo de banda modular este valor puede variar.

El transportador se suministra totalmente montado y comprobado con la banda modular que especifique el cliente (Polipropileno, POM o Poliamida con empujadores o sin).

ACCIONAMIENTO ESTÁNDAR
 Reductor 040 PAM 14/105
 Motor AC 1400 1/min P= 0,18 - 055 kW
 Pos. Motor estándar izquierda B1
 (Otras posibles posiciones ver pág. 181)

LEYENDA

- Lx= Longitud de los tramos
- A= Ancho de bastidor
- Øp= Diámetro primitivo
- Rext= Radio exterior
- Rint= Radi ointerior
- (6) Tolerancia en función del recorrido del tensor
- (7) Dimensiones según motorización en tabla página 180
- (8) No incluye el espesor de la banda

MOTORIZACIONES OPCIONALES (pág. 180)

- Motor alterna con freno
- Motor alterna con freno y encoder
- Motor Monofásico
- Motor con ventilación forzada
- Motor 24 V DC
- Paso a paso
- Servomotor

MATERIAL	RANG TEMP.	PROPIEDADES
PP (Polipropileno)	De +1° a 104°C	Buena relación coste / prestaciones y resistencia química a ácidos y alcalinos
POM-LF (Polioximetileno)	De -40° a 90°C	Material termoplástico con muy buenas propiedades mecánicas y térmicas
PA6 (Poliamida)	De -40° a 120°C	Material termoplástico con muy buena combinación de propiedades mecánicas y químicas

Estructura de perfil **item** 40x40 con ruedas giratorias con freno.

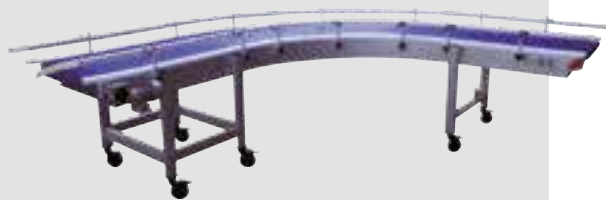

Radio de giro ajustados para aplicaciones con espacios reducidos.



Transportador con curva y banda modular de POM / PP / PA 6.6 para aplicaciones con giro lateral, radios ajustados y bajo coeficiente de fricción.

- Líneas de giro lateral de 180° a alta velocidad.
- Alta resistencia al desgaste y temperatura.
- Transportes de transferencia y alimentación de palets.

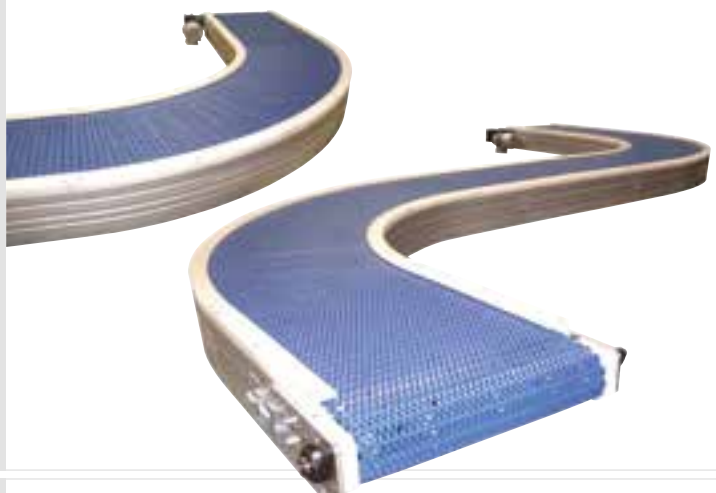

Guiado de la banda mediante un perfil en forma de "U" de HDPE resistente al calor y al desgaste reduciendo la fricción entre la banda y la guía de deslizamiento.



Sistema especial de cierre que evita que salgan los pasadores.

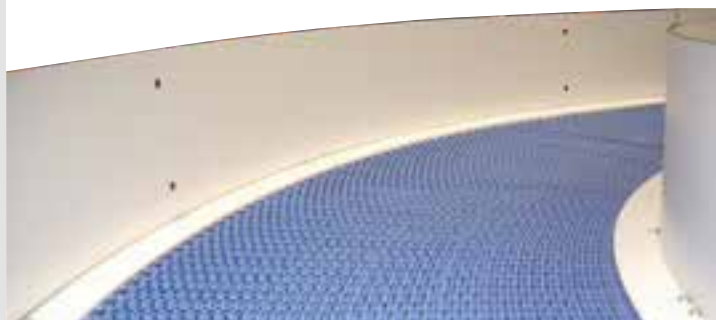

Transportador de banda modular 3D para grandes cargas, longitudes largas y/o altas velocidades.



Módulo de intervención para facilitar el cambio de banda modular y el mantenimiento de la línea.



TRANSPORTADORES DE BANDA MODULAR DE INFLEXIÓN

Características generales

Transportador diseñado con banda modular para aplicaciones con un gran volumen de producción y elevación de producto.
Posibilidad de montar empujadores en la banda.
Canalización de cableado integrada en las ranuras.
Buena tracción y alineación, debido al arrastre positivo por piñones.
Protecciones laterales de Polipropileno en los extremos.



Bajo coste de mantenimiento y paradas por avería.
No necesita mano de obra especializada.
Extremos de accionamiento - reenvío en aluminio anodizado.
Rodamientos a rótula en ambas partes.
Estabilidad lateral de la banda.
Cuna de polietileno de alta densidad.



Bastidor de aluminio anodizado **Sinerges** serie 8/6/5.
Ranuras superiores y laterales para la colocación de accesorios y barandillas.
Fácil extracción de rodamientos.
Mantenimiento mínimo y fácil de limpiar.
Accesorios estándar.
Tensor inferior para ajustar la banda y evitar la catenaria.



El accionamiento estándar es un motor AC con reductor de tornillo sin fin corona tamaño O40 con brida.
Superficie de la banda cerrada o abierta en un 10% y un 22%.
Insertos en goma rugosa para aplicaciones de elevación e inclinados.
Empujadores en 25,4-50,8 y 76,2 mm de altura.
Orejas laterales en 31.4 mm de altura.



A (mm) ⁽¹⁾	L (mm) ⁽²⁾						$\alpha^{\circ(2)}$	Q (kg.) ⁽³⁾	V (m/min) ⁽⁴⁾	\varnothing (mm) ⁽⁷⁾
	L1		L2		L3					
200-1200	mín.	máx.	mín.	máx.	mín.	máx.	15-30-45-60	15-50	8-10-13-16-20	90
	600	1000	1000	4000	600	1000				

- (1) Otros anchos consultar.
- (2) Otras longitudes e inclinaciones consultar.
- (3) En función de las condiciones de trabajo, dimensiones y velocidad del transportador.
- (4) Velocidad orientativa +/- 10%.

El transportador se suministra con inflexión simple o doble, totalmente montado y comprobado con la banda modular que especifique el cliente (Polipropileno, POM o Poliamida con empujadores o sin).

Orejeras laterales
24, 19,1

Empujadores
76,2, 50,8, 25,4, 19,1

ACCIONAMIENTO ESTÁNDAR
Reductor 040 PAM 14/105
Motor AC 1400 1/min P= 0,18 - 055 kW
Pos. Motor estándar izquierda B1
(Otras posibles posiciones ver pág. 181)

CAD

LEYENDA
 L1= Longitud entre centros del tramo inferior
 L2= Longitud entre centros del tramo inclinado
 L3= Longitud entre centros del tramo superior
 A= Ancho de bastidor
 $\varnothing p$ = Diámetro primitivo
 (5) Tolerancia en función del recorrido del tensor
 (6) Dimensiones según motorización en tabla página 180
 (7) No incluye el espesor de la banda modular

MOTORIZACIONES OPCIONALES (pág. 180)
 - Motor alterna con freno
 - Motor alterna con freno y encoder
 - Motor Monofásico
 - Motor con ventilación forzada
 - Motor 24 V DC
 - Paso a paso
 - Servomotor

MATERIAL	RANG TEMP.	PROPIEDADES
PP (Polipropileno)	De +1° a 104°C	Buena relación coste/prestaciones y resistencia química a ácidos y alcalinos
POM-LF (Polioximetileno)	De -40° a 90°C	Material termoplástico con muy buenas propiedades mecánicas y térmicas
PA6 (Poliamida)	De -40° a 120°C	Material termoplástico con muy buena combinación de propiedades mecánicas y químicas

Empujadores de PP o PA 6.6 para elevación de producto.



Orejas laterales de PP para evitar la caída del producto.

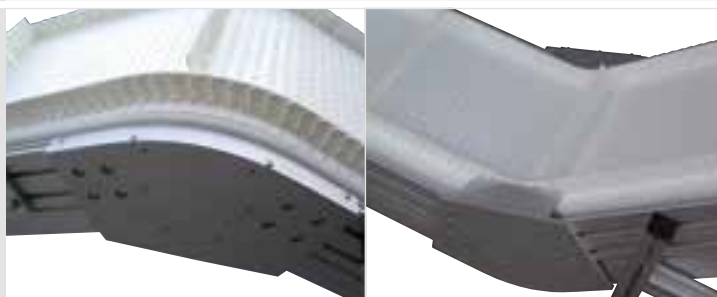

Transportador con banda modular de POM/PP/PA 6.6 para aplicaciones de elevación con protecciones de PET-G.



Estructura de soporte en perfil **item** serie 8 para protección de producto.



Pies de apoyo con perfil **item** serie 8 80x40.



Control Paro-Marcha con variador integrado modelo B.



Transportador de inflexión con empujadores de altura especial con inclinación extrema.



Carenado superior de PET-G para proteger el producto.



Detalle inflexión inferior.



Protección anti-caída de piezas.



Transportador de Inflexión con chasis especial en acero inoxidable y protecciones superiores de Pet-G extraíbles.



■ Transportadores
de Rodillos **STR**

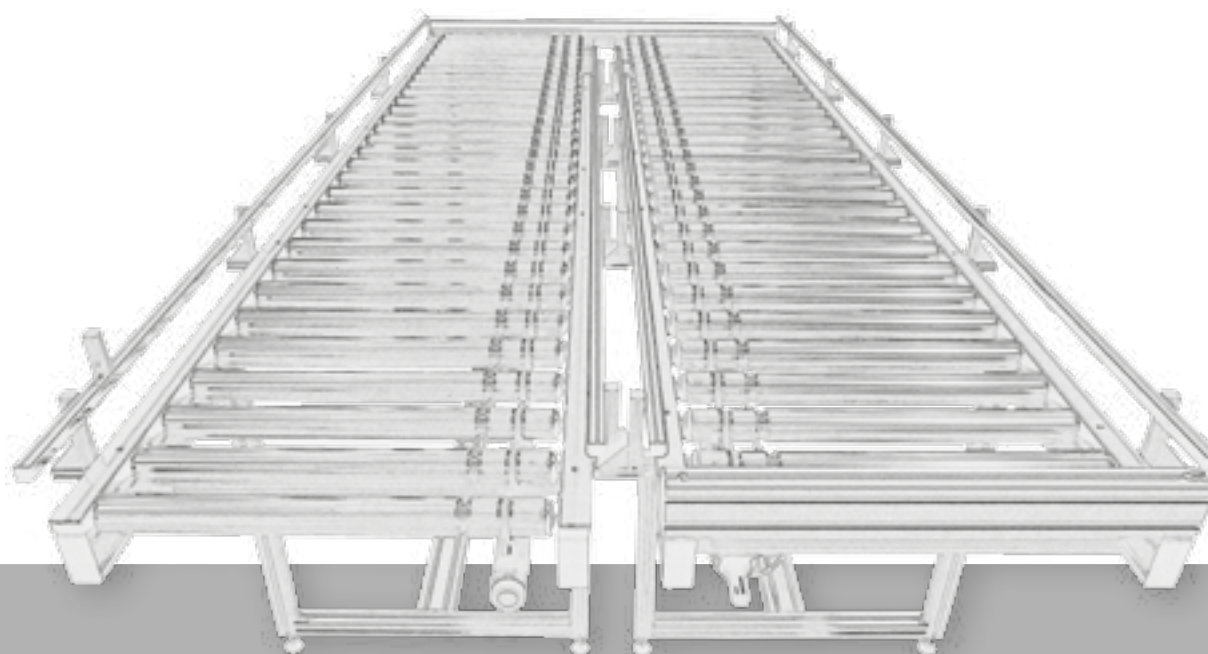

TRANSPORTADORES DE RODILLOS

Características generales

Transportadores de rodillos por Gravedad (STR-G) y Motorizados (STR-M) de estructura compacta para el transporte de todo tipo de cajas.

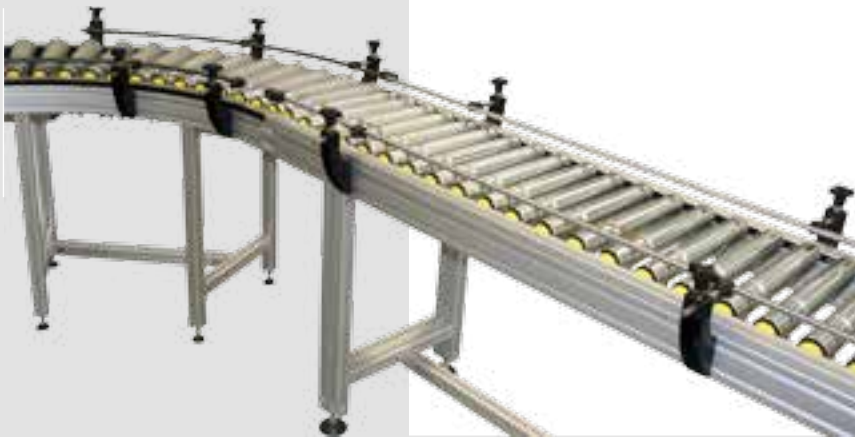

Diámetro de rodillos de 50 mm.
Rodillos de acero galvanizado.
Transmisión del movimiento mediante cordón de transmisión.
Longitud máxima por motorización de 10.000 mm.

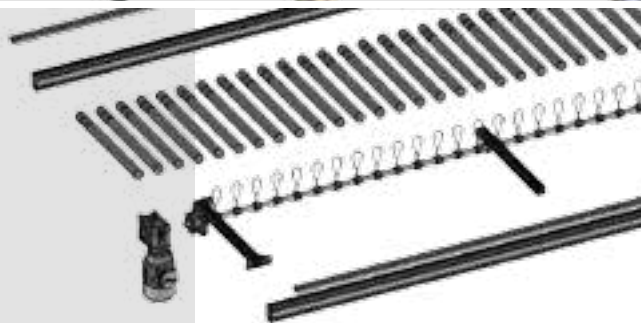

Zona de aceleración opcional ($V_a = V_x 1,25$).
Guías laterales opcionales.
Dispositivos de parada, acumulación y extracción de productos disponibles.



ESPECIFICACIONES STR-G

A (mm)	L (mm)	Q (kg.)	R (mm) ⁽¹⁾	Ø (mm)	P (m) ⁽²⁾
350-450-550-650	a especificar	Hasta 6 kg por rodillo	780	50	55-75-95

(1) Radio interior en los modelos en curva. (2) Paso en los transportadores rectos.

El transportador se suministra totalmente montado y comprobado.

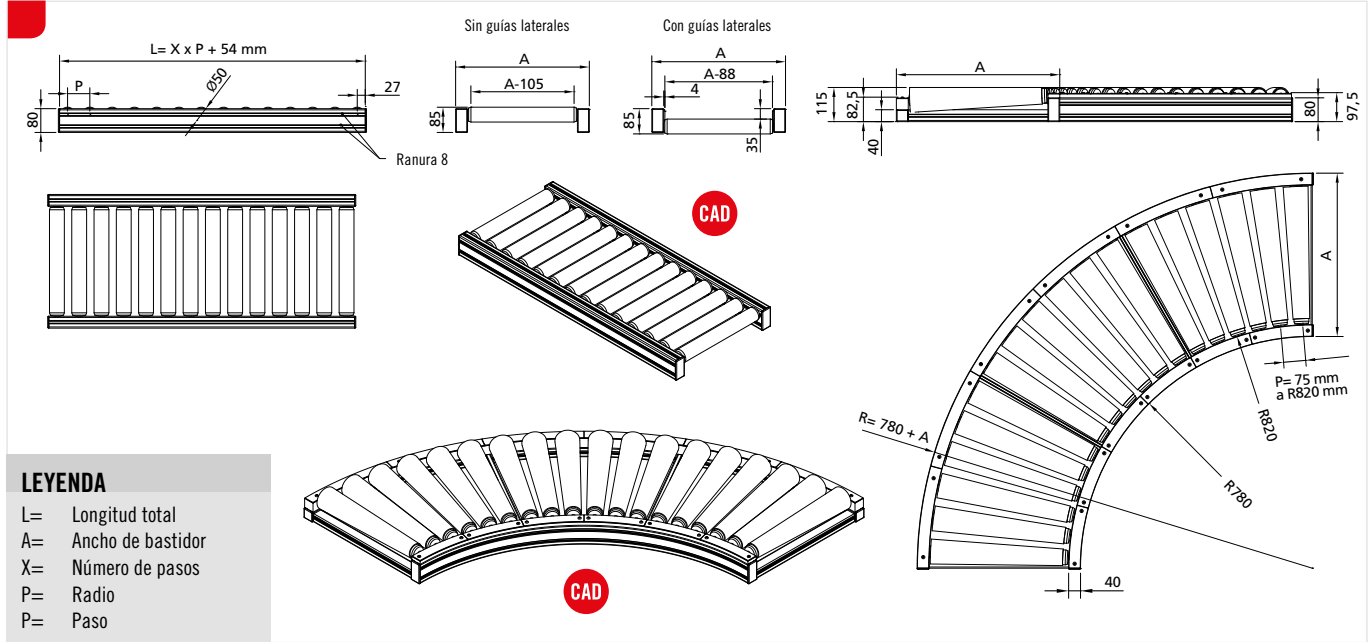

LEYENDA

- L= Longitud total
- A= Ancho de bastidor
- X= Número de pasos
- P= Radio
- P= Paso

ESPECIFICACIONES STR-M

A (mm) ⁽⁶⁾	L (mm) ⁽³⁾	Q (kg.) ⁽⁴⁾	V (m/min) ⁽⁵⁾	R (mm) ⁽¹⁾	Ø (mm)	P (m) ⁽²⁾
350-450-550-650	de 600 a 10.000	Hasta 6 kg por rodillo	6-7-9-12-18-24	672	50	55-75-95

- (1) Radio interior en los modelos en curva.
- (2) Paso en los transportadores rectos.
- (3) La longitud máxima por unidad motriz dependerá del tipo de aplicación, velocidad y peso a transportar.
- (4) La carga máxima está en función del peso a transportar, de la velocidad, del ancho y paso de rodillos.
- (5) Velocidad orientativa +/- 10%.
- (6) Ancho no disponible en curva motorizada.

El transportador se suministra totalmente montado y comprobado.

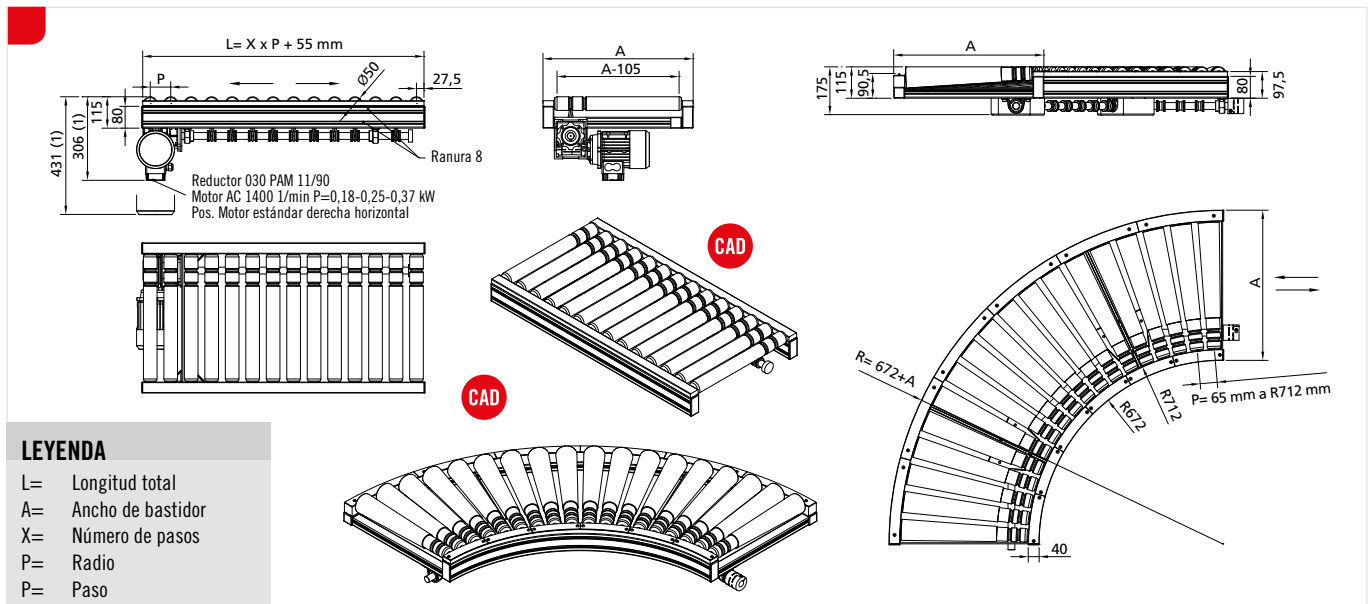

LEYENDA

- L= Longitud total
- A= Ancho de bastidor
- X= Número de pasos
- P= Radio
- P= Paso

Transportador de rodillos por gravedad con estructura **item** articulada.



Chasis de soporte con perfil **item** 40x80 de la serie 8.



Estructura de soporte recta para transferencias de producto manuales



Estructura de soporte inclinada para la acumulación de producto en final de línea.



Estructura de soporte con barandilla lateral fija con perfil de deslizamiento negro HDPE.

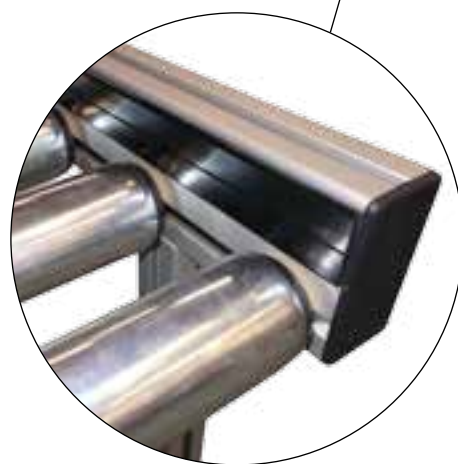
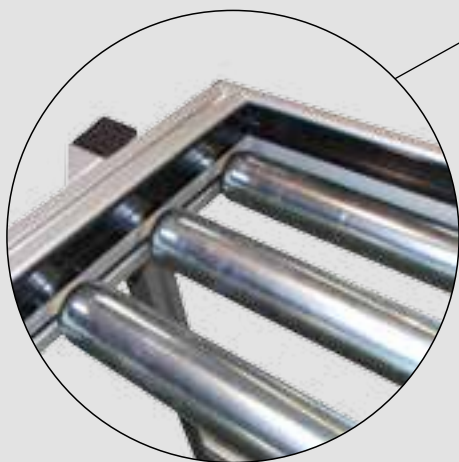

Transportador de rodillos por gravedad en curva a 90°.



Transportador de rodillos motorizados con bastidor de perfil **item** serie 8.



Protecciones superiores.

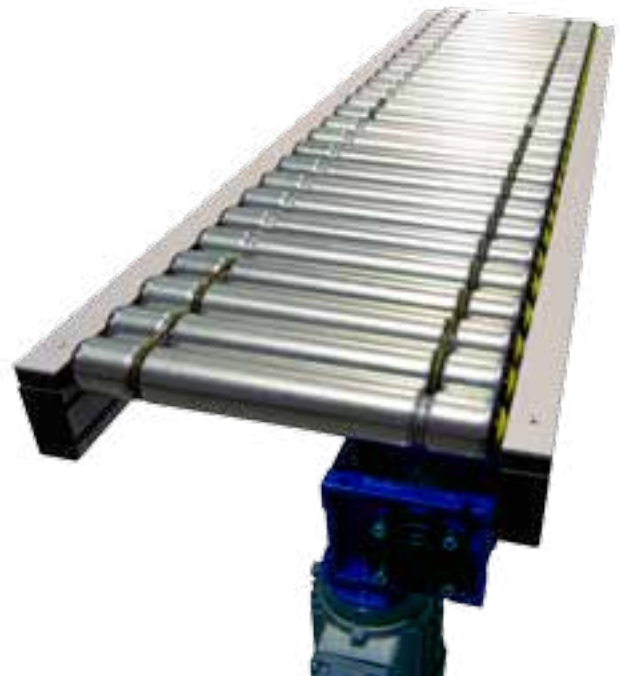

Transportador de rodillos en curva a 90° y guiaje lateral.



Sistema modular para conectar transportadores rectos y en curva con una sola motorización.



Línea de transporte y acumulación de producto.



■ Transportadores de
Cadena Plástica **STC**

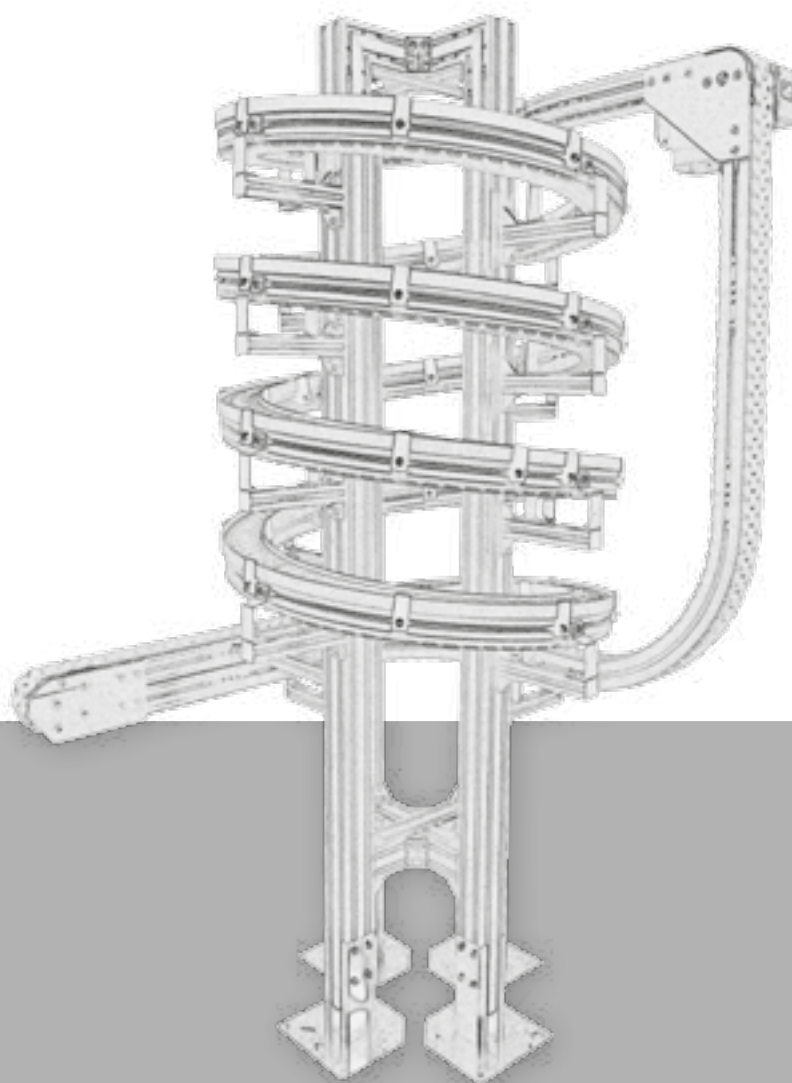

Características generales

No hay límites en nuestra solución

Nuestro sistema flexible de transportadores se compone de varios componentes básicos de ensamblaje muy sencillos. Para poder combinar sus componentes, sólo nuestra imaginación puede poner límites al potencial del sistema.

El sistema Carryline se instala utilizando herramientas de uso habitual en cualquier taller mecánico, no exige ninguna herramienta especial.

El tiempo total para la instalación es mínimo, ya que el sistema se puede entregar habitualmente totalmente montado y probado.

La estructura del sistema de carryline consiste en perfiles de aluminio anodizado con tiras de deslizamiento fijadas en sus laterales, en las que corre una cadena articulada de plástico.

Tanto el aluminio como el plástico nos ofrecen múltiples ventajas. Requieren un mantenimiento mínimo, no son corrosivos y no necesitan ser lubricados.

También disponemos de una versión con perfil de acero inoxidable para condiciones más severas.

Carryline ocupa muy poco espacio, el sistema tiene una imagen muy industrial y es fácilmente adaptable a cualquier tipo de industria. Todo lo que necesitamos es una simple descripción de sus necesidades y una muestra del producto a transportar.

Disponemos de un moderno equipamiento en CAD para optimizar su planta.



Cualquier configuración del recorrido de nuestro sistema de transporte es posible, para ello disponemos de unidades motrices, curvas horizontales, curvas verticales, pies de apoyo, guías de deslizamiento, guías laterales y unidades de reenvío.

Todos estos elementos pueden ser combinados entre sí con toda libertad para poder configurar el flujo de nuestro producto y así optimizar nuestros procesos.

Los perfiles de aluminio y de acero inoxidable están disponibles en 6 anchos diferentes.

Estos perfiles están provistos de una ranura lateral a cada lado para poder añadir todos los componentes que usted necesite para completar la instalación, para ello tenemos disponibles tuercas cuadradas e insertables.

El rango de anchos de los componentes del sistema, nos permiten una gran diversidad y libertad de modificación del sistema de acuerdo con las medidas geométricas y pesos de los productos a transportar, de las exigencias de producción y de las condiciones del layout. El sistema puede trabajar tanto en horizontal como en vertical.

El sistema Carryline con todos sus componentes y accesorios es capaz de solucionar sus problemas de transporte de producto en sus procesos.

Su inversión y su fidelidad en un sistema capaz de evolucionar al mismo ritmo que su empresa es en definitiva una garantía de futuro para sus procesos.



ESPECIFICACIONES

Máxima longitud del transportador por unidad motriz	25 metros
Temperatura de trabajo	-20 - +60 °C
Velocidad máxima permitida	60 m/min.
Anchos de cadena para chasis de aluminio anodizado / acero inoxidable	38-62-83-140-220 mm.
Radio mínimo en curvas Ancho 38 mm.	100 mm.
Radio mínimo en curvas Ancho 62 mm.	141 mm.
Radio mínimo en curvas Ancho 83 mm.	150 mm.
Radio mínimo en curvas Ancho 140 mm.	200 mm.
Radio mínimo en curvas Ancho 220 mm.	600 mm.



Sistema de perfiles **item**



Curvas verticales

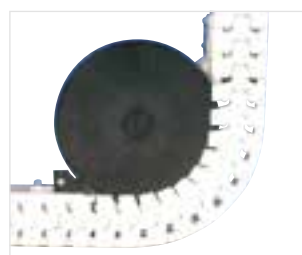

Curva - plato 90 °



Unidad de Reenvío



Curva - plato 180°



Estación de palet con palet estándar

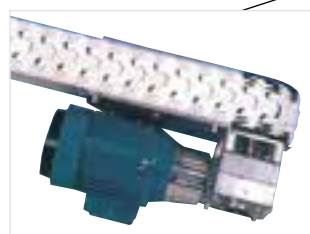
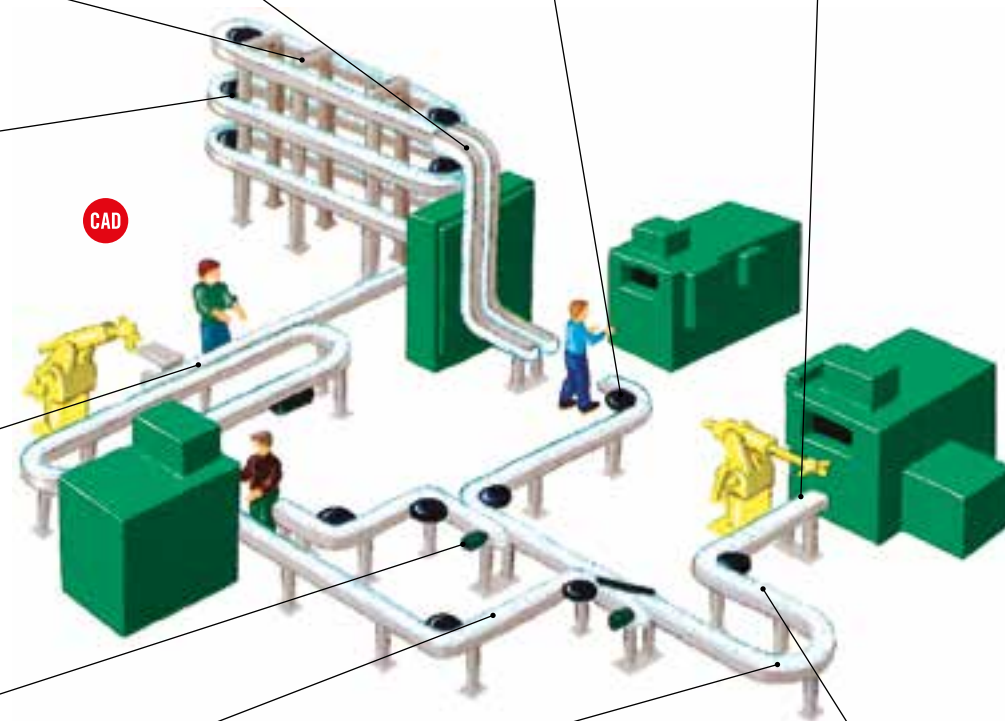

Unidad Motriz



Cadena básica



Curva de deslizamiento 180°

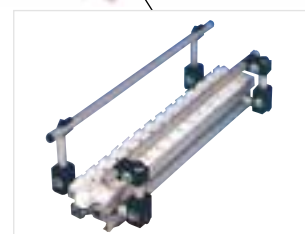

Guías laterales

Optimizar el flujo de la producción: Objetivo principal

La producción just in time y la rapidez con que los desarrollos de productos cambian hoy en día, provocan grandes demandas de sistemas de transporte flexible.

Los métodos tradicionales de producción con sistemas de transporte uniformes con una larga vida de fabricación, están siendo reemplazados por sistemas de transporte flexible mucho más adecuados para los continuos cambios en los métodos de producción.

La producción moderna se ha de adaptar y ajustar rápidamente a las necesidades de la producción, esto requiere flexibilidad y modularidad en los sistemas de transporte, los cuales deben ser rápidos de construir y con posibilidades de ajuste para modificaciones, tanto a nivel de layout como en los cambios de formato

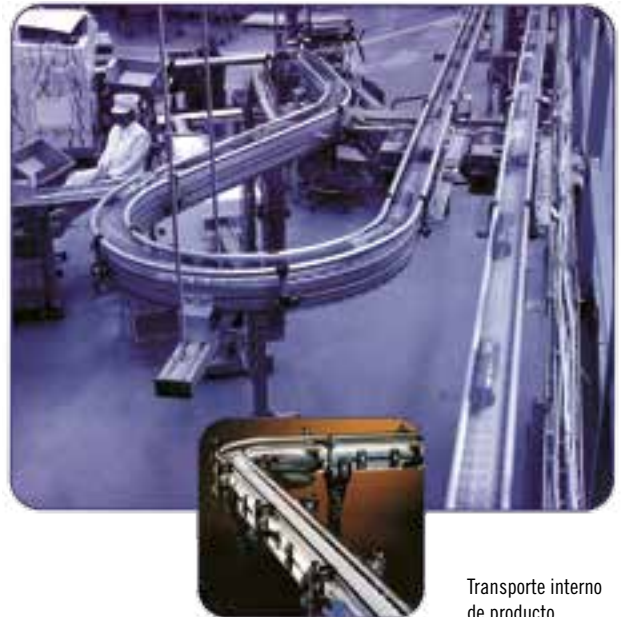

Transporte interno de producto.



Restaurantes de comida rápida.

Podemos configurar el sistema de transporte más idóneo para cada aplicación.

El concepto de construcción mecánica modular mediante un sencillo ensamblaje de componentes estándar tipo mecano, hace de este sistema una opción ideal para nuestra industria, la cual exige un nivel de competitividad cada vez más elevado.

Carryline es un producto con una relación calidad / precio muy ajustada atendiendo a las peticiones de nuestro mercado actual.

Este sistema de transportadores flexible puede ser instalado en diversos y variados sectores industriales. Es perfecto para el transporte de cajas, botellas, latas, rollos de papel, componentes eléctricos y comidas rápidas, entre otros posibles productos.

La cadena actual del transportador está fabricada en resina acetálica (POM) unida mediante pasadores de acero inoxidable.

Este tipo de material plástico nos ofrece 3 ventajas;

- Bajo coeficiente de fricción.
- Bajo peso.
- Bajo nivel de ruido.

Para prevenir los posibles ruidos de la cadena también se ha añadido una rótula de teflón entre la cadena y el pasador.

La cadena (disponible en anchos de 24, 38, 62, 83, 140 y 220 mm.), en la versión básica es totalmente lisa, aunque están disponibles múltiples modelos de cadena para diferentes aplicaciones así como elevadores para aplicaciones verticales, de fricción, con insertos de plástico y por acumulación, entre otras posibles aplicaciones.

La gran ventaja de nuestra cadena es que la parte central de la cadena, su columna vertebral es común en todos los anchos compatibles (83,140 y 220 mm.) y podemos fácilmente reemplazar los platillos de las cadenas cuando así lo requieran los cambios de producción.

Se puede reemplazar el platillo de la cadena fácilmente.

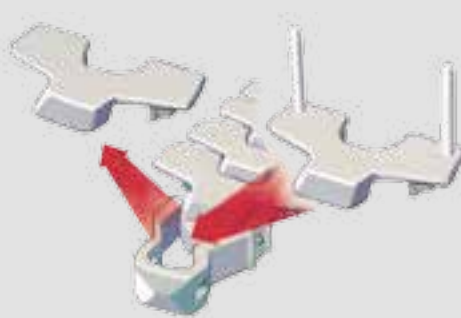
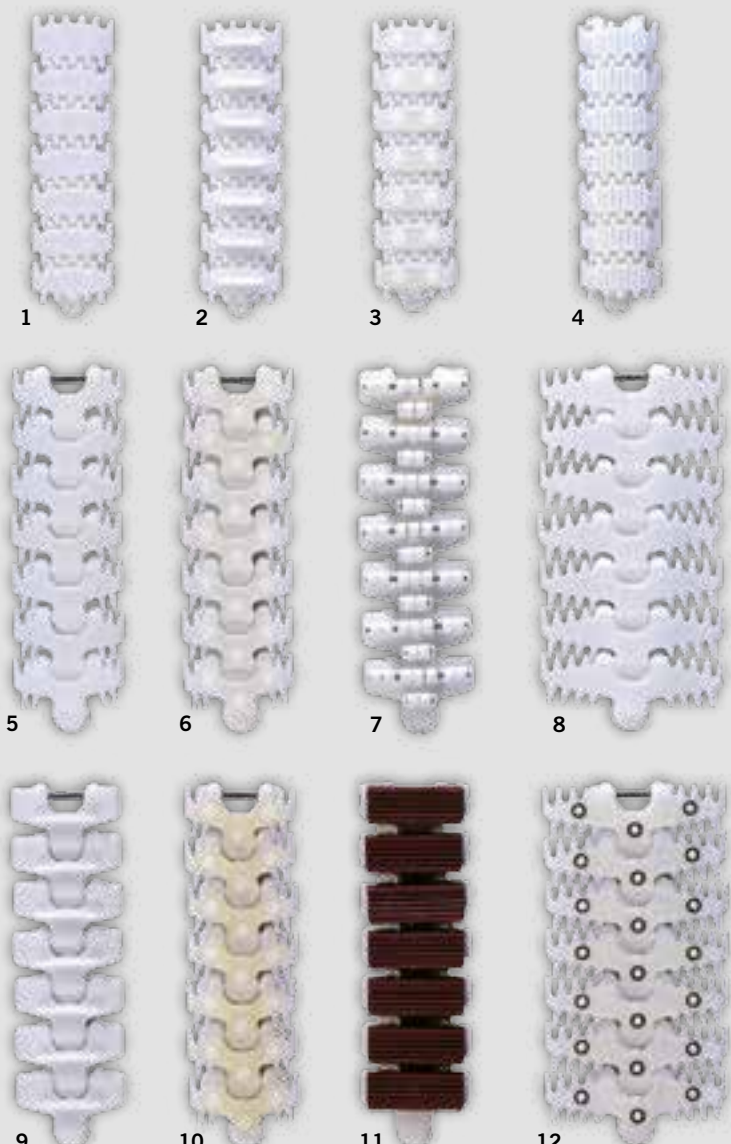
1. Cadena 62 mm.
2. Cadena con empujador 62 mm.
3. Cadena de fricción 62 mm.
4. Cadena con insertos 62 mm.
5. Cadena 83 mm.
6. Cadena de fricción 83 mm.
7. Cadena con rodillos 83 mm.
8. Cadena 140 mm.
9. Cadena con empujador 83 mm.
10. Cadena de fricción 83 mm.
11. Cadena de sujeción lateral 83 mm.
12. Cadena de fricción 140 mm.

ELEVACIÓN CON SIDE GRIP

- El producto sujeto desde los lados y lo subimos o lo bajamos con precisión y velocidades controladas.
- Ideal para mantener el flujo de producción sin paradas u otras transiciones.
- Reenvíos con resortes de gas para asegurar el tensado automático de la cadena.



INTEGRACIÓN EN MAQUINARIA Y ROBÓTICA



CADENA CERRADA A38

Transportador de ancho 38 mm con cadena completamente cerrada. Diseñado para productos pequeños y ligeros. Compatible con tramos rectos, curvas horizontales y verticales.

- F máx. de tracción= 420 N.
- R mín. Curva horizontal con plato= 100 mm.
- R mín. Curva horizontal de fricción= 200 mm.
- R mín. Curva vertical= 400 mm.
- V máx.= 100m/min.



ESPIRAL

Transportador vertical en helicoide diseñado para subir y bajar elementos en una zona de trabajo de superficie reducida.

ESPECIFICACIONES

Anchos: 83-140-220 mm.

Diámetro central mínimo: 800 mm.

Ángulo máximo: 7°

Velocidad máxima: 60 m/min.

Máxima carga: 15 kg/m⁽¹⁾

(1) en función del diseño.

Altura de entrada y salida de producto adaptable a las necesidades del proceso.

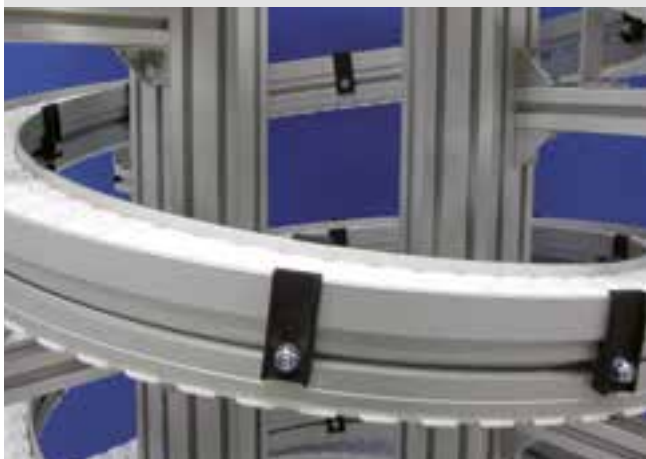

ELEVADORES Y PULMONES

- Zona de acumulación / transferencia entre máquinas.
- Procesos de refrigerado o secado de producto.
- Procesos de elevación y descanso de producto.



ELEVADORES Y PULMONES

- Transportador vertical con guía-cepillo superior.
- Solución para productos ligeros sin paradas en el flujo del proceso.
- El producto sube o baja debido a la presión de la cadena y del cepillo superior al producto.

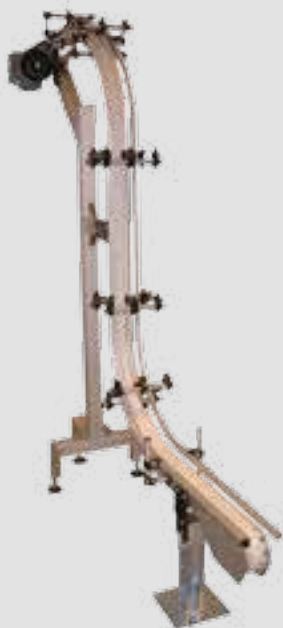
**LÍNEAS CON CADENA ESD**

LÍNEAS DE PALETS PORTAPIEZAS

Línea de transporte de palets portapiezas estándar de 120x120 mm.



Línea de desviación y manipulación de palets portapiezas.



Línea de ensayo y montaje manual y automático en sector automoción y eléctrico, formada por transportadores de doble vía de cadena flexible de plástico para transporte de palets portapiezas.



LÍNEAS DE PALETS PORTAPIEZAS

Línea de transporte de una vía con palets portapiezas elevados.

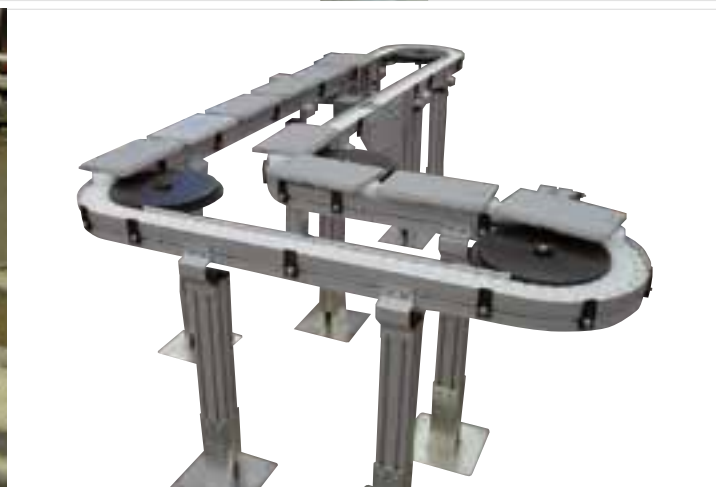

Estación de parada de palet portapiezas.



STC ACERO INOXIDABLE

Transportadores con chasis de acero inoxidable, totalmente abierto, para entornos de sala limpia.



Colisos laterales para facilitar la conexión de accesorios como guías laterales, fotocélulas, etc...

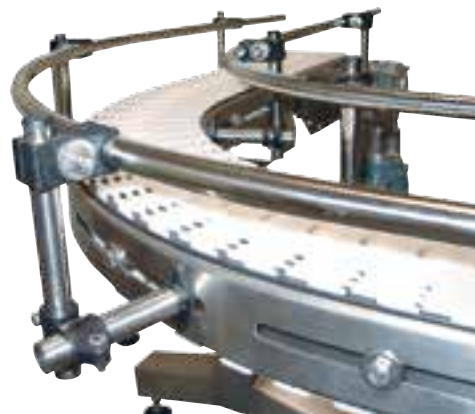
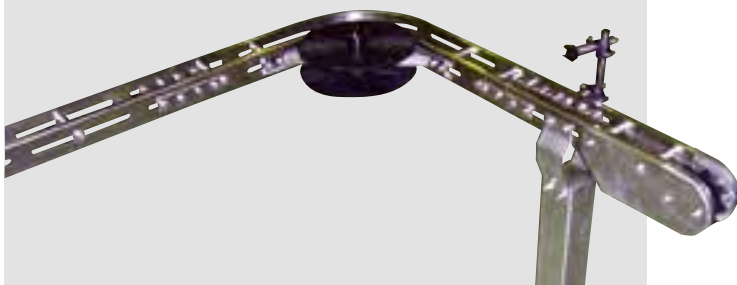

Accionamientos y reenvíos con formas redondeadas y sin rincones para facilitar la limpieza.

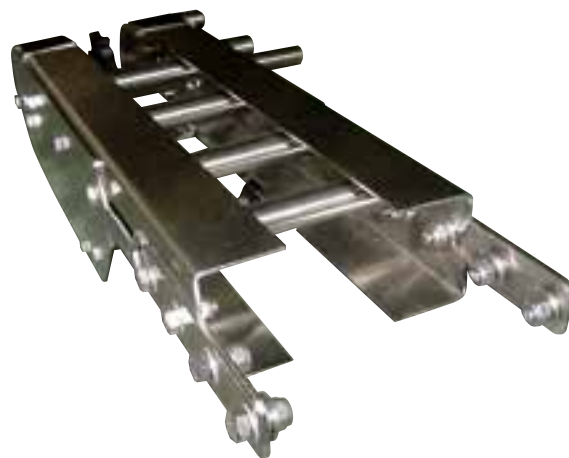
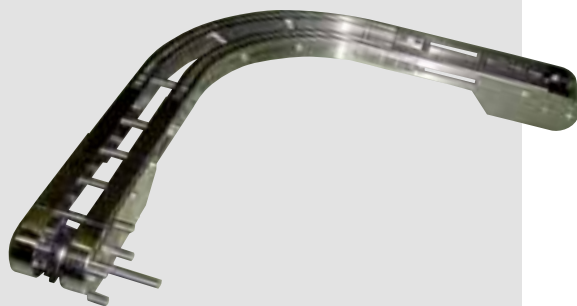

MULTI-VÍAS

Transporte y manipulación de elementos largos con transportadores de doble vía.



Estación multivía de manipulación de producto.

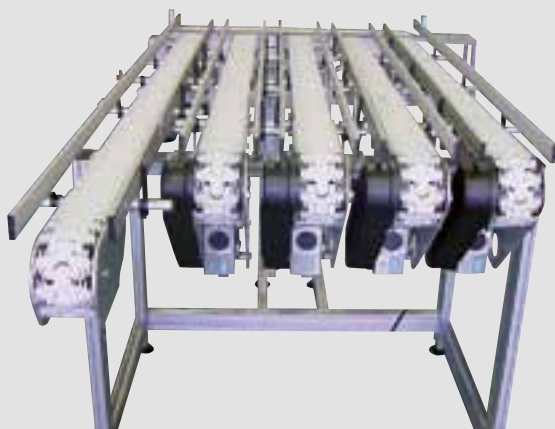

Transporte y manipulación de folletos con transportador de ancho 24 mm de doble vía.



Reenvíos con resortes de gas para asegurar el tensado automático de las cadenas.



LÍNEAS DE PRODUCCIÓN

Transporte, distribución y manipulación de paquetería.



LÍNEAS DE PRODUCCIÓN

Línea de transporte y transferencia de producto entre máquinas.



Líneas de transporte en Centros de Clasificación de Huevos.



CIRCUITOS CERRADOS

Transportadores planos sin fin.

Circuito cerrado para transporte de palets portapiezas para inspección de calidad de producto.



Circuito cerrado para transporte de platos en restaurantes de comida china.



CIRCUITOS A MEDIDA

Línea de refrigeración de producto.



TRASPASOS DE PRODUCTO

Transferencia de producto por fricción.



Kit de transferencia lateral A83.



Traspasso lateral de producto en transportadores de ancho 220 mm.



Transferencias a rodadura pasivas.



■ Líneas de Transferencia
Modular **TLM**

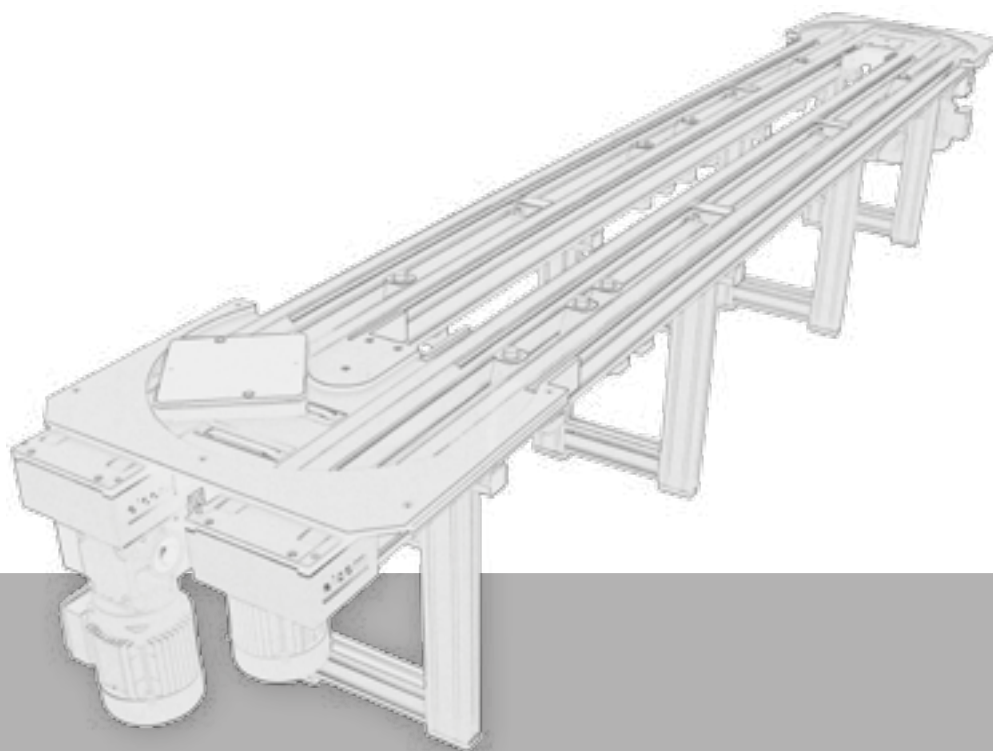

LÍNEAS DE TRANSFERENCIA MODULAR

Características generales

Líneas de Transferencia Modular ELCOM

TLM es un sistema de transferencia modular de paletas con componentes totalmente estándar, que nos permite construir líneas de manipulación / montaje de una forma muy fácil y fiable, flexibilizando el tiempo de diseño y de montaje y por tanto, reduciendo el tiempo de estudio y su realización.

Debido a la utilización de componentes totalmente estándar, nuestras líneas pueden ser modificadas de una forma muy rápida y económica. A partir de sus transferencias lineales podemos configurar una solución única y personalizada para cada aplicación. Es totalmente compatible con nuestra gama de perfiles **item**.

El sistema contempla paletas que van desde la más pequeña de 105x105 mm hasta la más grande de 1000 x 1000 mm con una capacidad máxima de 50kg.

La integración de una línea de transferencia TLM nos proporciona un sistema fiable para el proceso, seguro para los operarios que trabajan, adaptable para satisfacer los requerimientos técnicos, con una exigencia de mantenimiento mínima y con un consumo energético muy bajo.

Las estaciones de parada de las paletas se hacen por medio de actuadores neumáticos, los cuales pueden soportar considerables esfuerzos garantizando una repetibilidad de + / - 0,03 mm.

Disponemos de 3 modelos básicos.

TLM 1000, 1500 y 2000

Sistema flexible y económico adecuado para cualquier proceso industrial que requiera líneas de transporte de paletas, con el cual podemos configurar estaciones de trabajo tanto en automático como en manual.

Con el modelo **TLM 1000** disponemos de paletas de 105x105 y de 105x155 mm con una carga máxima por paleta de 2 kg., con el modelo **TLM 1500** disponemos de paletas de 155x155 mm con una carga máxima por paleta de 4 kg. y con el modelo **TLM 2000** disponemos de paletas de 200x200 hasta 400x400 mm con una carga máxima por paleta de 10 kg.

Principio general del sistema TLM 1000, 1500 y 2000:

El desplazamiento de las paletas, se realiza mediante un transportador doble con bandas o correas dentadas paralelas, lo que nos facilita la incorporación de elementos tales como estaciones de parada, de manipulación, rotativas y otros elementos.

La paleta viaja a lo largo de este transportador guiada por 4 pivotes retráctiles ubicados en la parte inferior de la paleta. Estos pivotes nos ofrecen dos servicios. Por un lado nos aseguran que la paleta viaja correctamente en los tramos rectos, y por el otro nos facilitan los giros dentro del circuito, ya que mediante unas levas situadas en las curvas, dos de los pivotes se esconden y los otros dos guían paleta para hacer el giro correctamente. Este giro se realiza sin ningún mecanismo accionado simplificando la solución de transporte y su mantenimiento.

TLM 5000

Sistema flexible y económico adecuado para cualquier proceso industrial que requiera líneas de transporte de paletas con piezas de grandes dimensiones. El tamaño de las paletas en este modelo puede ser de 500x500 hasta 1000x1000 mm con una carga máxima por paleta de 50 kg.

Principio general del sistema TLM 5000:

El desplazamiento de las paletas, se realiza mediante un transportador con correa dentada con una cuna hinchable neumáticamente para controlar el contacto de la correa con la paleta y así, poder controlar su movimiento.

En el otro extremo, mediante unas bolas multidireccionales incorporadas en la base de la paleta, ésta se desliza por rodadura sobre una cuna de acero inoxidable. Lo cual también nos permite poder soportar cargas elevadas.

Una estación neumática con un amortiguador integrado situada a cada extremo de la línea, nos permite realizar una transferencia a 90°.



Características principales

		TLM 1000	TLM 1500	TLM 2000	TLM 2000 Accionamiento directo	TLM 2000 Correa dentada	TLM 2000 Correa dentada HD	TLM 5000	
Palets (mm)		105x105 105x155	155x155	200x200 200x250 200x300 300x300 300x400 400x400	200x200 200x250 200x300	200x200 200x250 200x300	200x200 200x250 200x300	500x500 500x800 500x1000 ⁽¹⁾ 600x600 600x800 600x1000 ⁽¹⁾ 800x800 1000x1000	
	Carga máxima/paleta (kg.)	2	4	10				50	
Velocidad (m/min)	Banda	10-15-20		9-15-19					
	Correa	12-16				9-15-19	14	10-12	
Longitud mín./unidad motriz (mm)	500								
Longitud máx./unidad motriz (mm)	3160			6250		6160	6250	6000	
Máx. carga por unidad motriz (kg.)	Banda	25		100	60			10 Palets hasta 400 kg	
	Correa	35				60	150		
Máxima carga absoluta (kg.)			70 kg/3 m						
Potencia motriz	V (m/min)	P (kW)	I (A)	P (kW)	I (A)	P (kW)	I (A)	P (kW)	I (A)
	9					0,25	0,7		
	10	0,09	0,04						0,25 0,83
	12			0,09	0,04				
	14							0,55	1,6
	15	0,09	0,04			0,37	1,2		
	16			0,09	0,04				
	19					0,55	1,4		
	20	0,09	0,04						

LÍNEAS DE TRANSFERENCIA MODULAR

LÍNEA TLM 1000/1500/2000

Unidad motriz



Elevador



Leva corta



Paleta



Leva doble

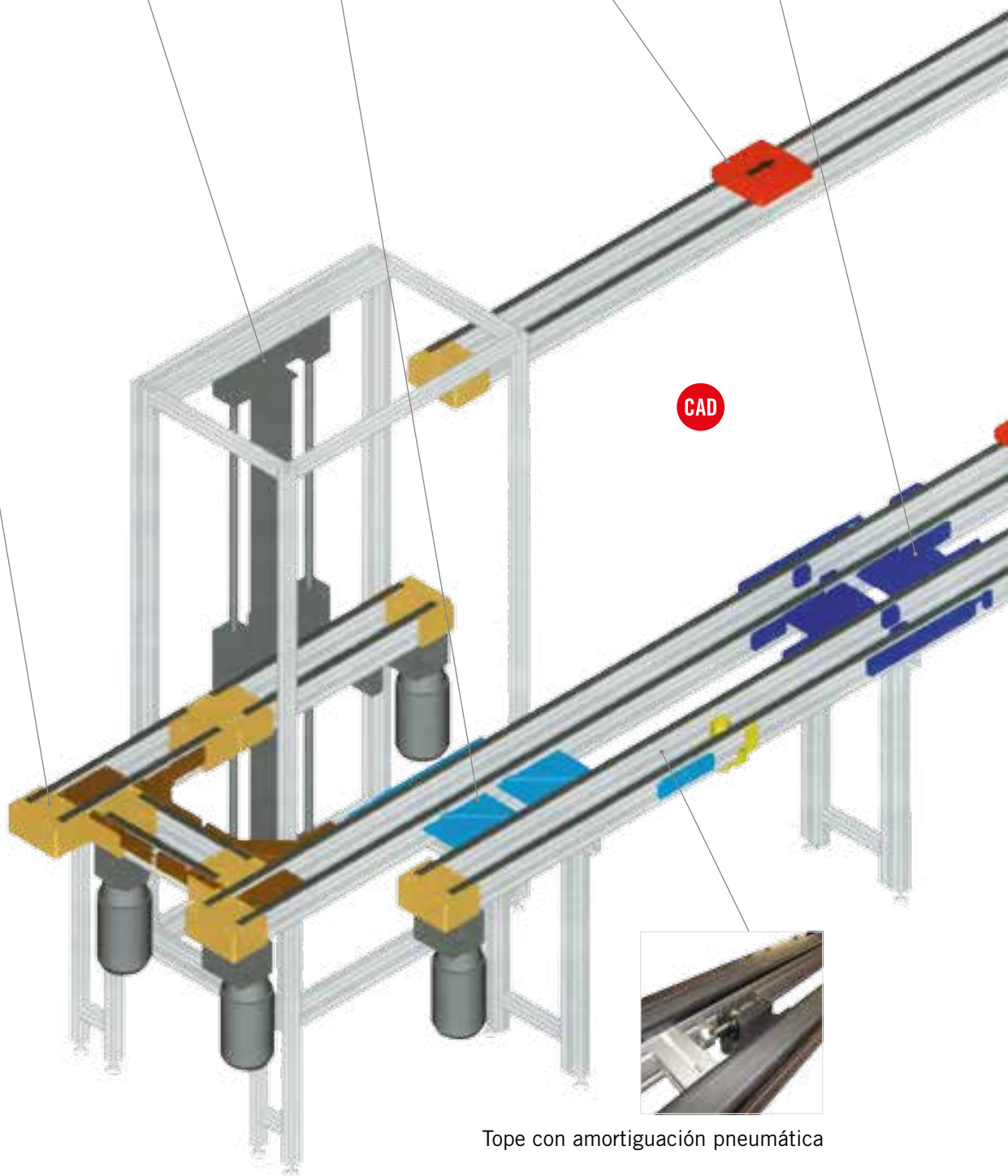
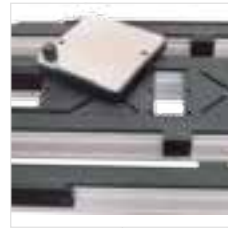

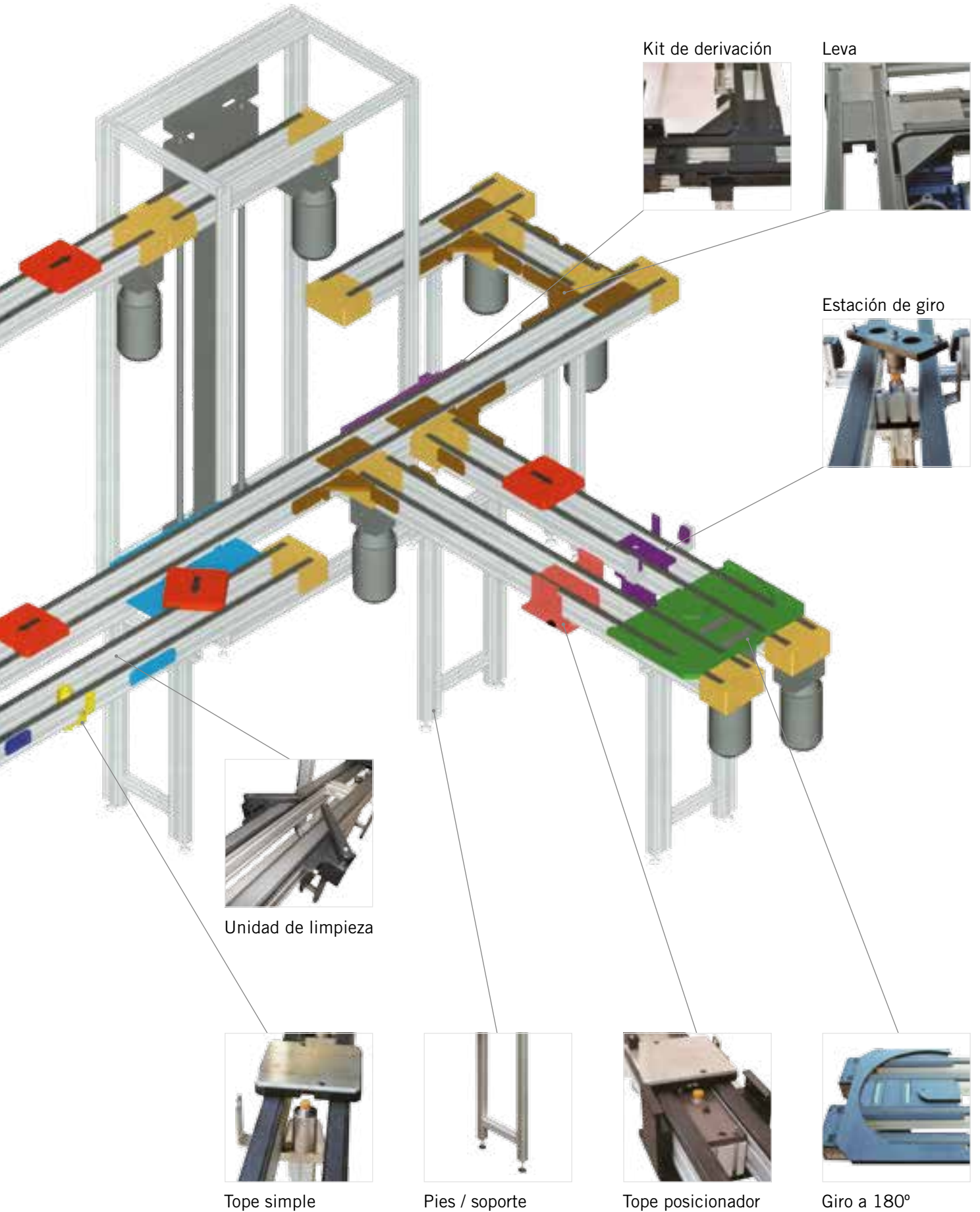

Kit de derivación

Leva

Estación de giro

Unidad de limpieza

Tope simple

Pies / soporte

Tope posicionador

Giro a 180°

TLM 1000-1500-2000

Unidad múltiple C 100 para TLM1000

- Unidad de 3 transportadores accionados por un solo motor para realizar un giro de 180°.
- Reducción del cableado del sistema y de 2 contactores.
- Ideal para realizar giros de 180° en espacios reducidos (320 mm).



Retorno a 180° para TLM2000.



TLM 1000-1500-2000**Unidad Múltiple U 100**

- Unidad de 2 transferencias a 90° con 3 transportadores accionados por un solo motor.
- Reducción del cableado del sistema y de 3 contactores.

**TLM1000**

Línea automática con estaciones de trabajo y carenado de perfil ranuras tapadas **item**.



TLM 1000-1500-2000

Línea TLM 2000 con integración de un robot cartesiano XYZ **item** para manipulación de producto.



Unidad Múltiple L100

Unidad de transferencia a 90° de 2 transportadores accionados por un solo motor.
Reducción del cableado del sistema y de un contactor.



Línea de transferencia TLM 1000

Con ascensores (o elevadores) carenados con retorno de palets por la parte superior.



TLM 1000-1500-2000



Kit de transferencia especial.

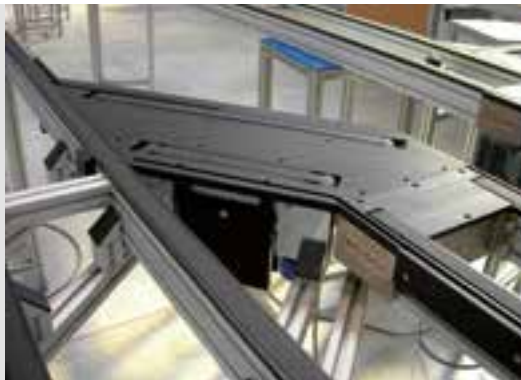

TLM 1000-1500-2000

Línea de montaje de bombas de aerosoles.



ASCENSORES

- Permite el retorno de los palets de la parte inferior o la parte superior de la línea, o la distribución de palets a varios niveles.
- Están contruidos a partir de componentes estándar.
- Cada elevador se adapta a las dimensiones del palet, de las carreras y de las alturas de la línea.



LÍNEAS DE TRANSFERENCIA MODULAR

LÍNEA TLM 5000

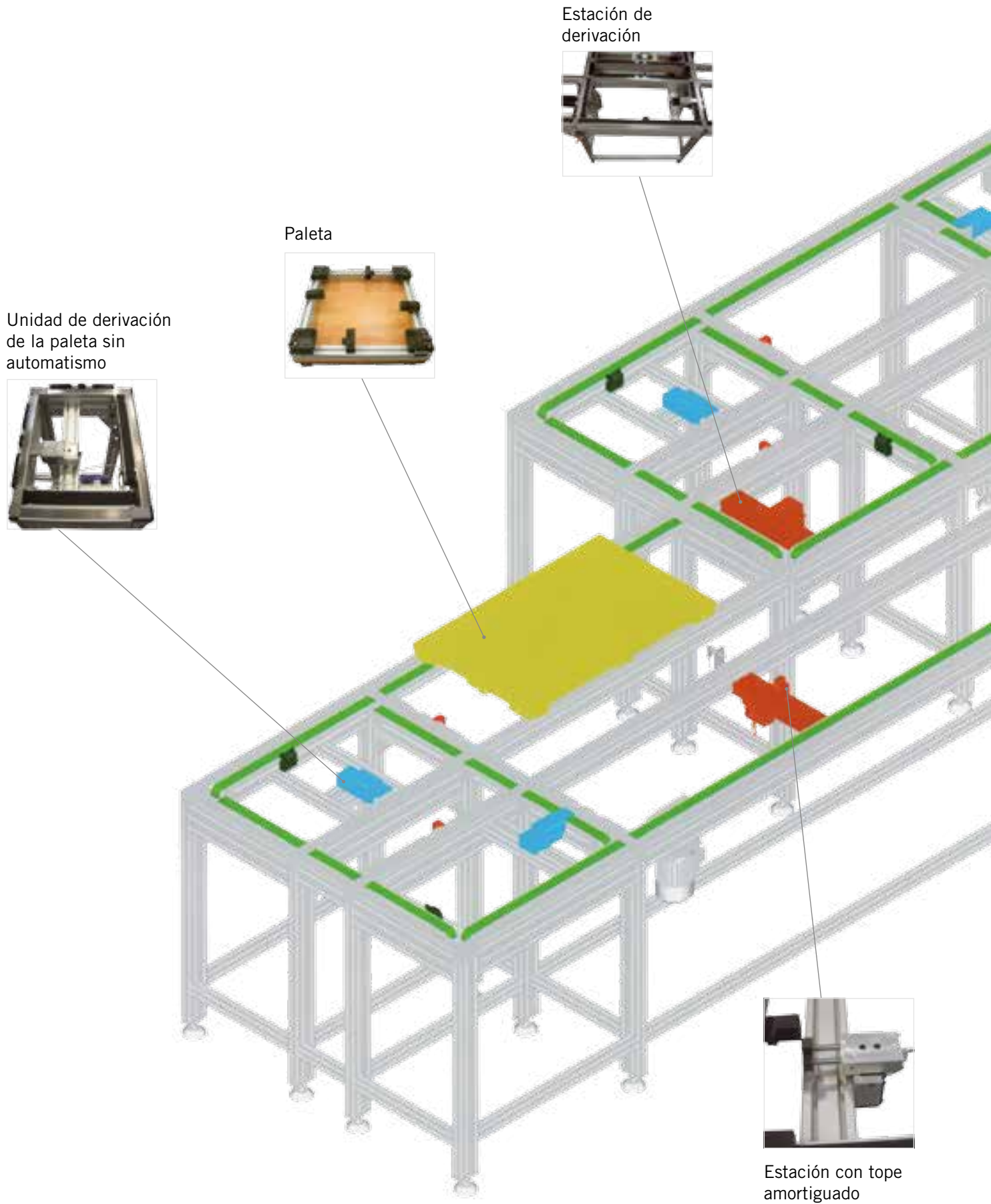

Unidad de accionamiento

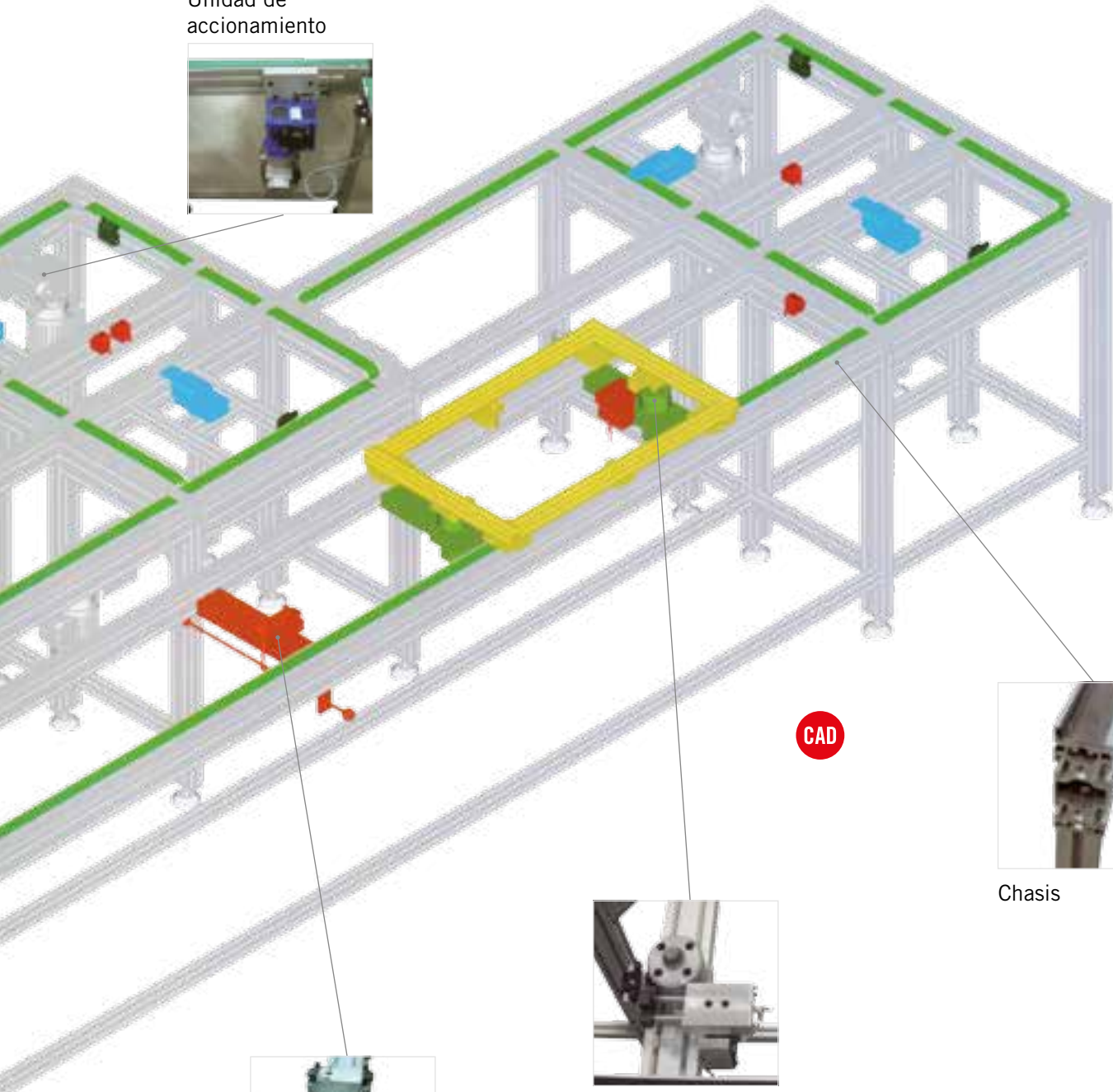

Chasis



Unidad de posicionamiento



Estación con tope manual

TLM 5000

Unidad de transporte TLM 5000 articulada para apertura de línea y acceso a la parte interior.

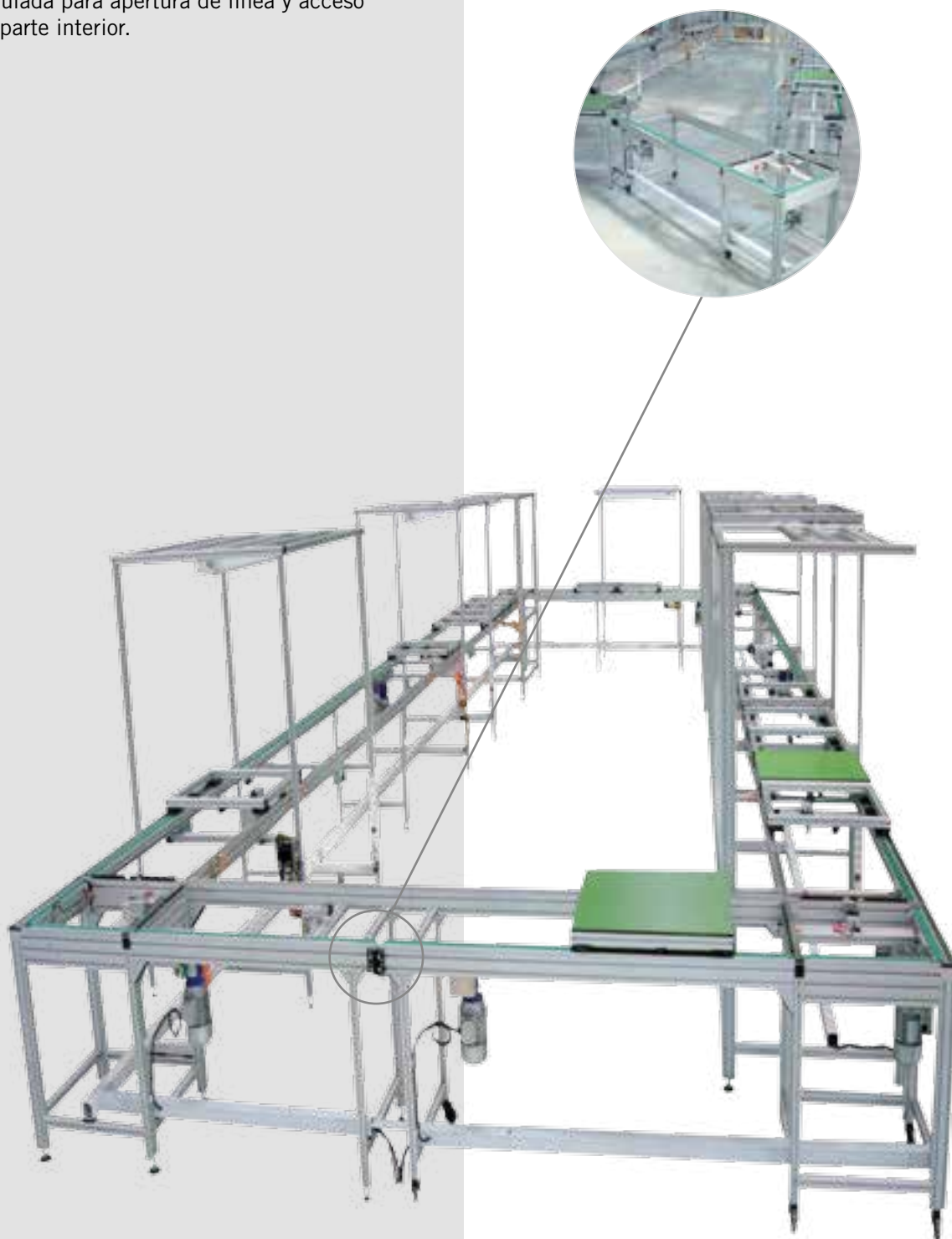

TLM 5000



TLM 5000

Unidad de transferencia a 90° de la paleta sin necesidad de automatismo.



TLM 5000

Porta palets totalmente personalizables.



Transferencia a 90°.

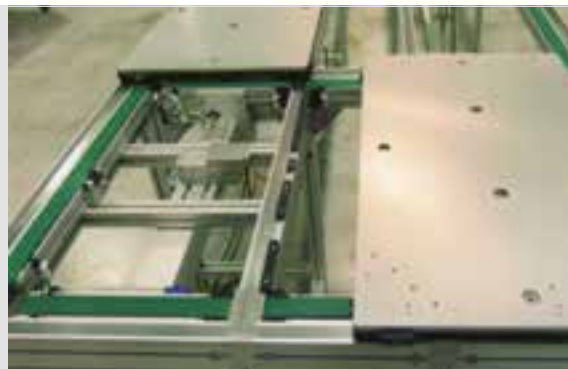

Detalle reenvíos.

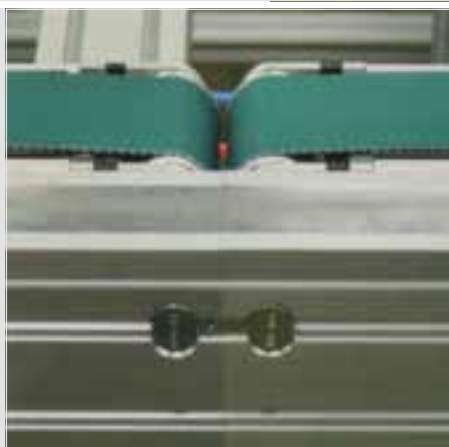

Estación con tope amortiguado.



 **Bandas**

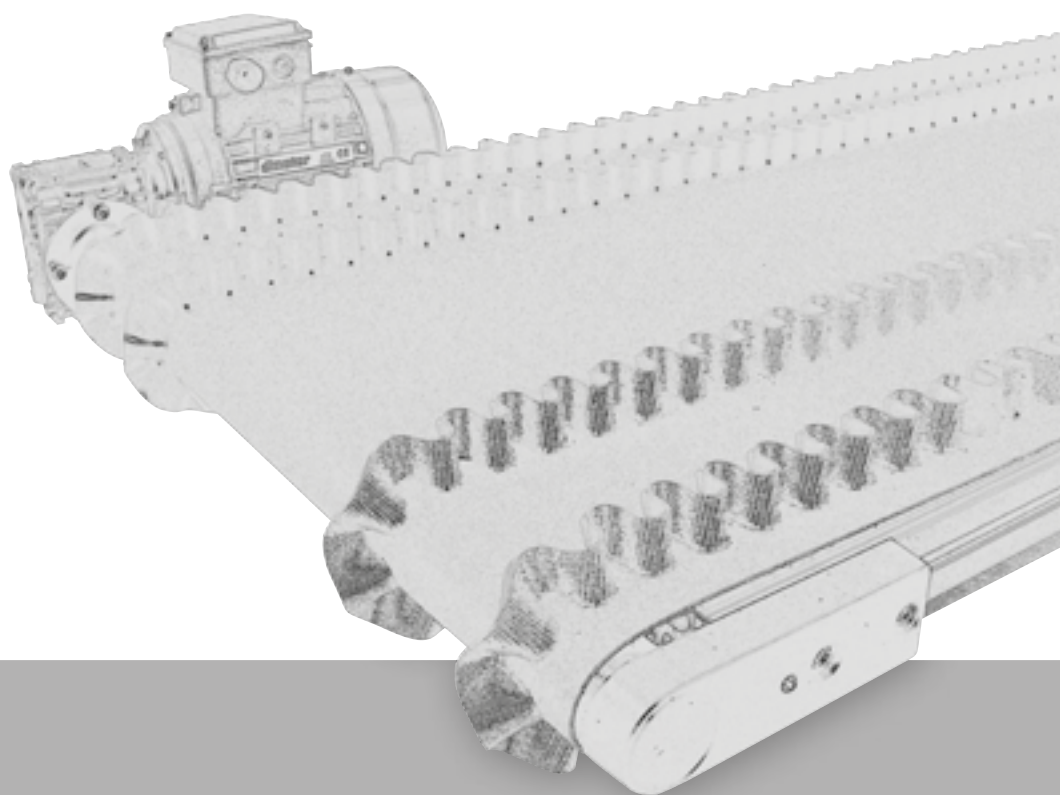

BANDAS

Banda de PU textil.



Banda de caucho.



Banda con tacos longitudinales y empujadores transversales.

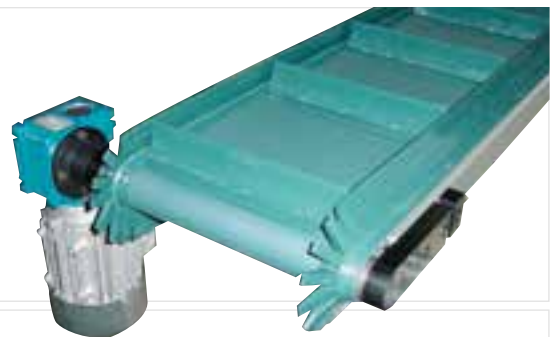

Banda adherente.

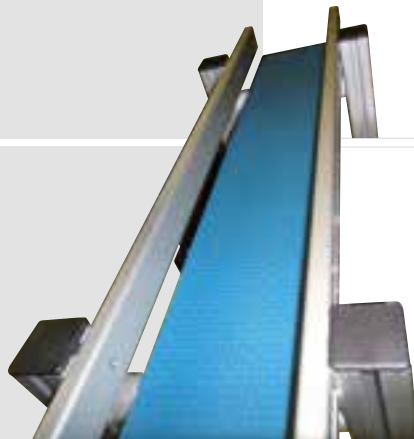

Banda grabada con perfiles.

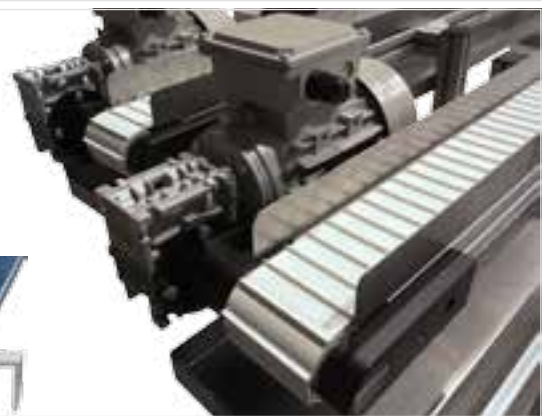

Banda de PU con agujeros.

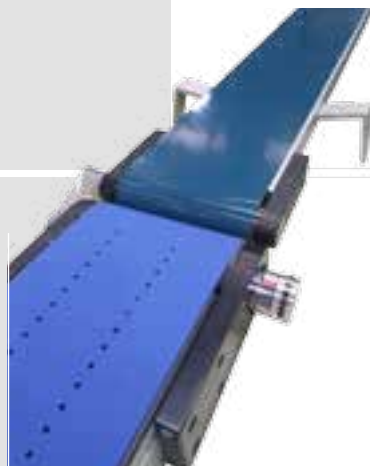

La elección de la banda transportadora dependerá en cada caso del producto a transportar y de su proceso industrial.

Sinerges tecmon, S.A. le puede asesorar para escoger la opción más adecuada. De forma estándar se eligen superficies de trabajo en PVC y Poliuretano, en versiones para transporte y acumulación respectivamente.

Existen múltiples tipos de materiales para confeccionar nuestra banda de transporte; PVC, PU, caucho, PU endurecido, Textil y Silicona, entre otros, y diferentes grados de dureza. Cada uno de ellos es adecuado para un uso industrial diferente.

Para evitar la caída o retroceso del producto durante el transporte, podemos incorporar a la banda elementos auxiliares como trabas, empujadores o guías laterales.

Cada aplicación es diferente, consúltenos su aplicación y le asesoraremos adecuadamente.

Disponemos de material en stock y maquinaria propia para proporcionar bandas de PVC estándar para transporte y acumulación en 24 horas.

Banda de PU con empujadores.

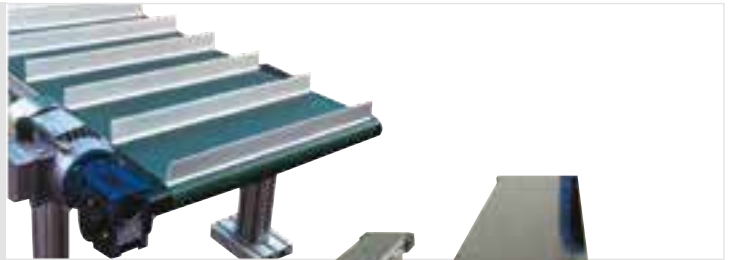

Transportador con Bandas de PA endurecido de color negro.

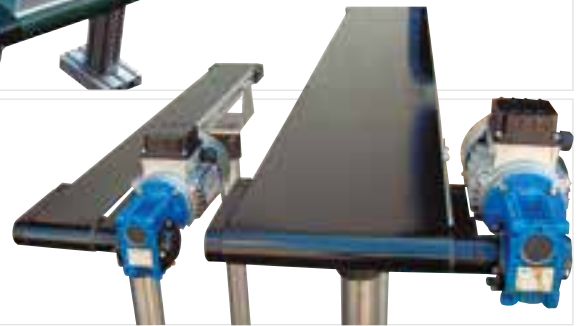

Banda Alimentaria con empujadores.



Banda PU con bordón 25x25 mm. y empujadores PU de 4-5 mm.

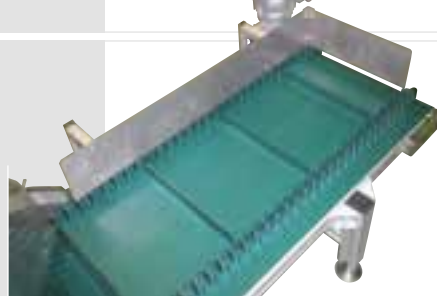

Banda textil auto-extinguible.



Una elección correcta en la banda proporcionará una aplicación óptima.

BANDAS

Banda PVC blanca con empujadores.

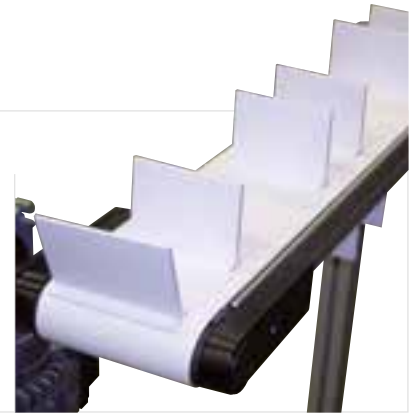

Banda de espuma.



Banda con tacos longitudinales y empujadores transversales.



Empujadores con banda rugosa.

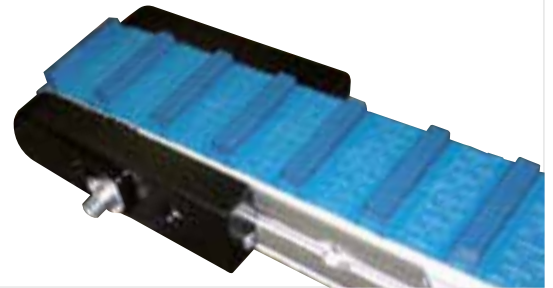

Banda PVC con perfil cuadrado insertado.



Bandas de Teflón.



Mallas de Teflón.



Banda "nido de abeja".



Banda PU alimentaria azul con bordón lateral doble antibacteriana y antiadherente.

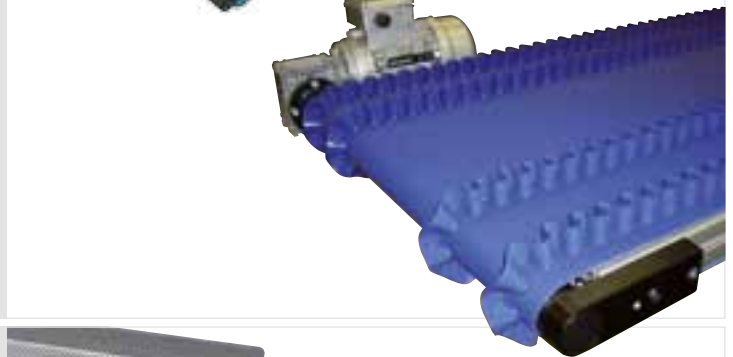

Banda de malla metálica (AISI 304).

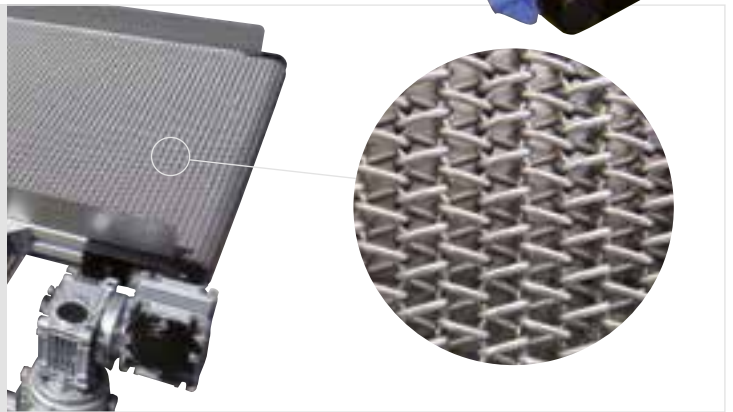

Banda PVC con perfil longitudinal.

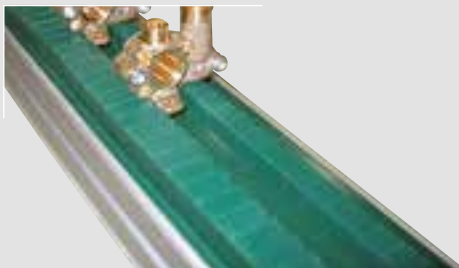

Banda soldada cerrada sin fin.



Grapa plana.



Grapa redonda.



 Accesorios

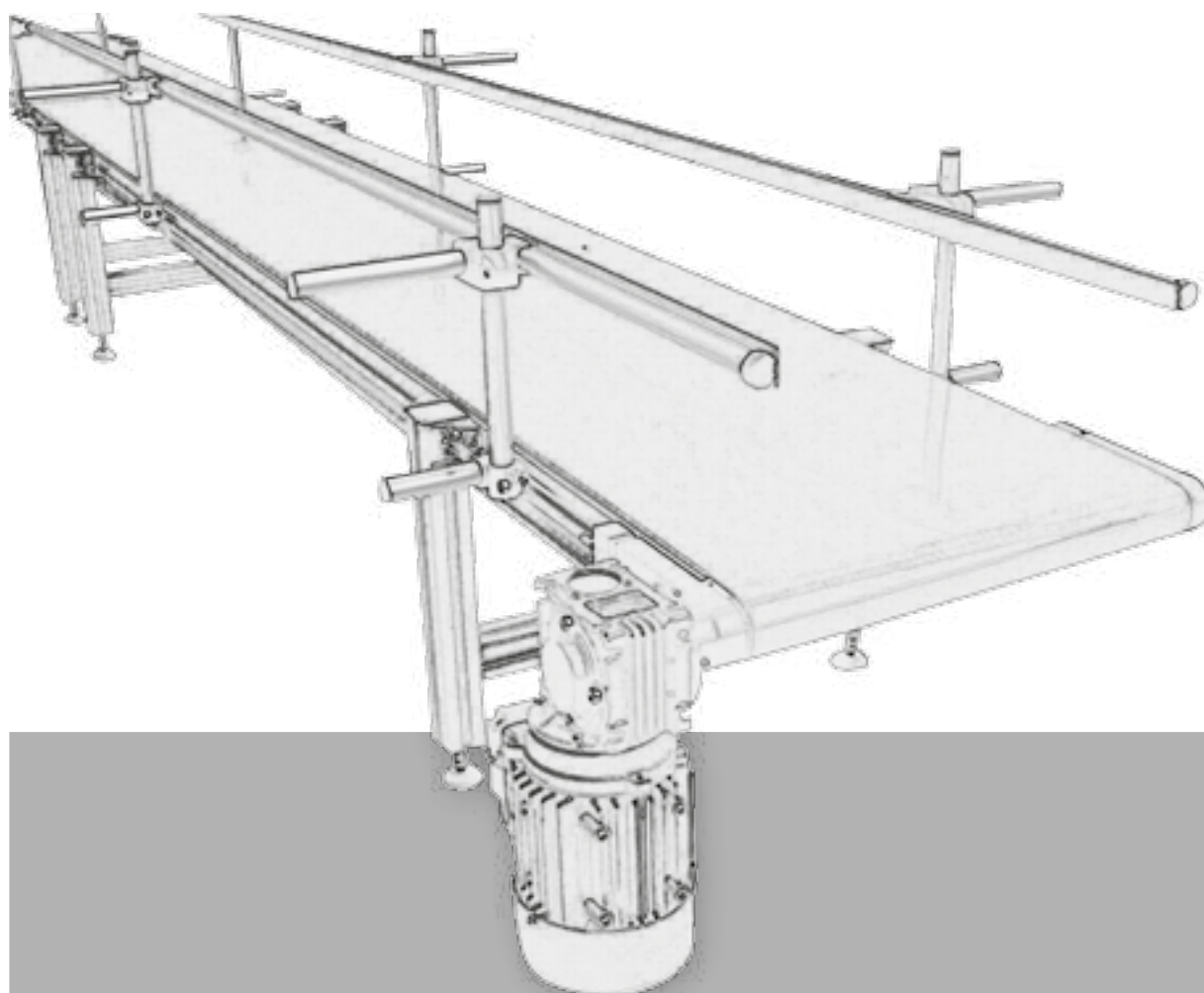



MOTOREDUCTORES DE C.A. (TRIFÁSICOS / MONOFÁSICOS)

Nuestros transportadores pueden motorizarse con reductores de tornillo sin fin corona con carcasa de aluminio de fundición acoplados a motores trifásicos o monofásicos según la siguiente tabla⁽¹⁾.

La lubricación del reductor es permanente con aceite sintético.

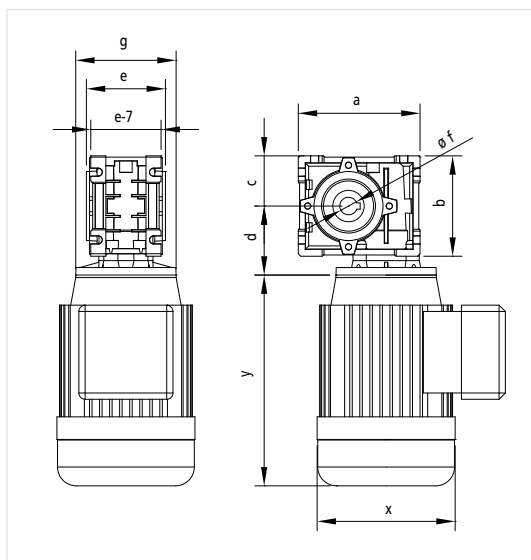

Relación de velocidades (i)	P (m) ⁽²⁾							
	0,06	0,09	0,12	0,18	0,22	0,25	0,37	0,55
Tamaño Motor	050	5-100						
	056	5-100						
	063	5-50 ⁽³⁾ / 5-100 ⁽⁴⁾						
	071	5-40 ⁽⁴⁾						

Medidas del motor (mm) ⁽¹⁾	Motor		Motor+freno		
	x	y	x	y	
Tamaño Motor	056	115	176	110	212
	063	130	198	123	239
	071	147	211	137	266

Tamaño reductor	Motor								
	a	b	c	d	e	f	g (Brida B14)		
030	97	80	40	55	63	14	80	90	
040	121,5	100	50	70	78	18	80	90	105

Opcionalmente también se pueden pedir con freno⁽²⁾ y ventilación forzada.

MOTOREDUCTORES DE C.C. 24V



Nuestros transportadores pueden motorizarse con reductores de tornillo sin fin corona con carcasa de aluminio de fundición acoplados a motores de corriente continua a 24 V según la siguiente tabla⁽¹⁾.

La lubricación del reductor es permanente con aceite sintético.

Los motoredutores de CC 24 V están pensados para trabajos intermitentes, nunca per trabajos en continuo, debido al excesivo desgaste de las escobillas.

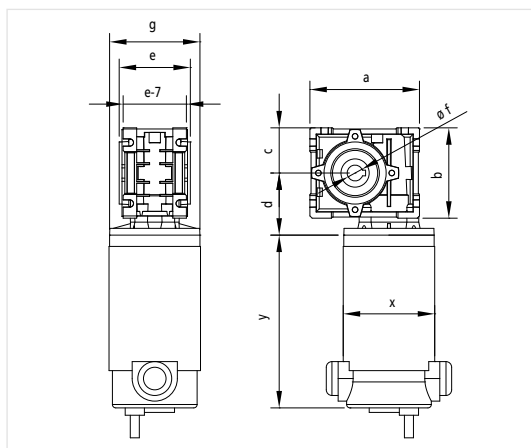

Relación de velocidades (i)	Potencias del Motor (W)					
	100	140	250	350	500	800
Tamaño reductor	030	5-100			5-50	
	040	5-100				5-40

Medidas del motor (mm) ⁽¹⁾	Potencias del Motor (W)					
	100	140	250	350	500	800
x	65	81		104	110	
y	130	53	185	170	192	229

Tamaño reductor	Motor								
	a	b	c	d	e	f	g (Brida B14)		
030	97	80	40	55	63	14	80	90	
040	121,5	100	50	70	78	18	80	90	105

Opcionalmente también se pueden pedir con encoder.

(1) Medidas orientativas y sujetas a cambios s/fabricante.

(2) Freno estático para garantizar el bloqueo del motor en ausencia de tensión.

(3) Relación de velocidades disponibles con reductor tamaño 030

(4) Relación de velocidades disponibles con reductor tamaño 040

SERVOMOTORES

Este tipo de motorización está especialmente indicada en los transportadores modelos **STT** y para aquellas aplicaciones que tengan una exigencia de alta cadencia con grandes aceleraciones, para arrancadas y paros frecuentes y para indexación de productos.

SINERGES puede proponer el maridaje adecuado entre el transportador y su accionamiento.



MOTOTAMBORES

Disponemos de una línea de producto, los transportadores **STB80M** con mototambor de aluminio grafilado.



Potencia (kW)	Velocidad (m/min)	Par (Nm)
0,06	5	31,9
	6	23,2
0,09	9	25,5
0,12	11	26,9
	14	21,3

El mototambor se suministra con 1.5 metros de cable y con salida recta o a 90°.

POSICIONES DEL MOTOR

Los transportadores se pueden entregar montados en cualquiera de las siguientes posiciones.

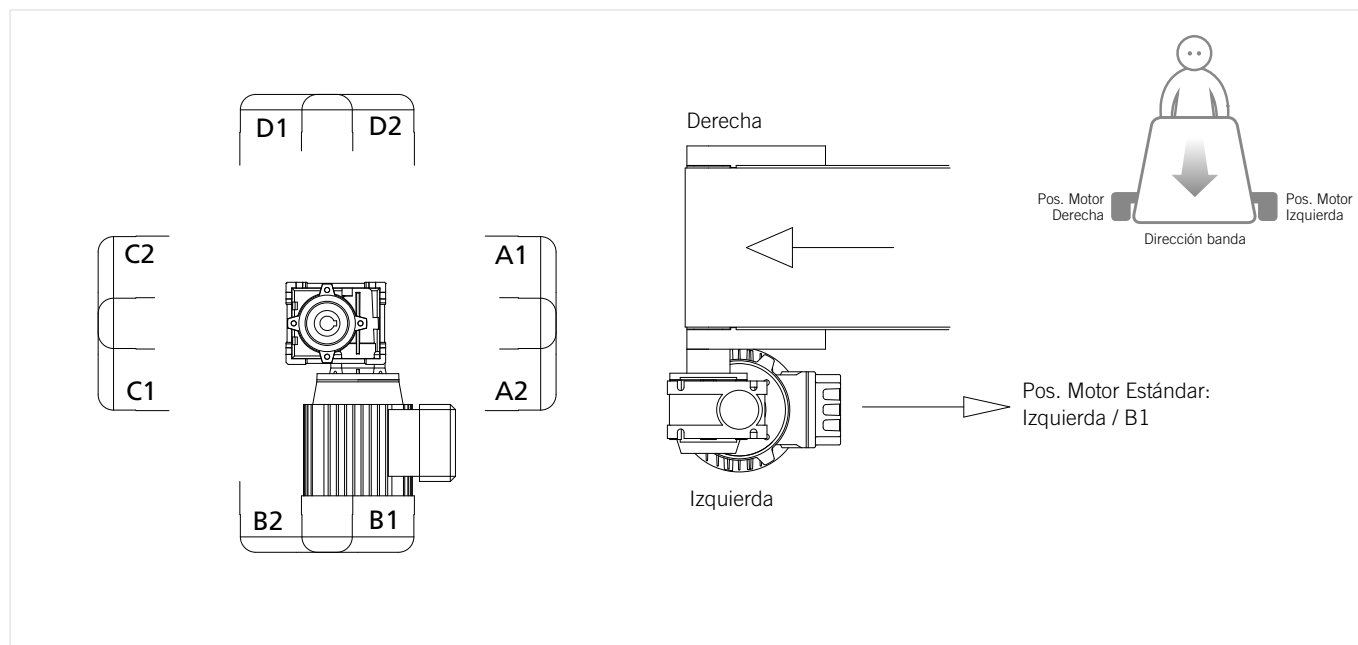

ACCESORIOS

Motor 24V DC.



Mototambores.



Motor 220V.



Motor de aluminio IP66.



Motorización en aluminio anticorrosivo IP69 sin ventilación.



PIES

Normalmente se pueden hacer múltiples combinaciones estructurales según nos convenga en cada caso. Esta opción es muy útil cuando necesitamos las ranuras del perfil para la colocación de accesorios y / o fijaciones de otros mecanismos.

También se pueden suministrar los pies con tubo de acero inoxidable pulido con un soporte modelo trípode o bípode. Este otro modelo de pie, muy fácil de limpiar, es ideal para líneas que requieren una gran estabilidad.

Posibilidad de incorporar ruedas en los dos modelos de pies o estudiar ejecuciones especiales así como regulaciones extremas en altura o adaptaciones en otras estructuras.

Pies con perfil **item** 40x40.



Pies estructurales con perfil **item** 80x40.



Pie modelo trípode con base de PA y tubo Ø60 de acero inoxidable AISI 304.



Pies modelo bípode con base de PA y tubo Ø60 de acero inoxidable AISI 304.



CAJAS DE CONTROL

Los transportadores se pueden equipar con diferentes opciones de control con relé térmico regulable en intensidad para la protección contra sobrecargas o con guarda-motor con protección magnetotérmica con seccionador integrado.

Las cajas de control disponen de todos los elementos de protección eléctrica para el accionamiento de los transportadores.

En la versión con variador de frecuencia, el conjunto queda integrado dentro de una caja de aluminio del sistema **item** de dimensiones reducidas.

Los Micro Transportadores pueden ir equipados con dos tipos de controladores de velocidad (pág. 95), el VSW-11 para integrar directamente en su cuadro de maniobra mediante un carril DIN y el VR-24-SW-11 con protección IP67, la fuente de alimentación integrada y pulsadores de membrana.

Modelo A

Arrancador con guarda-motor y seccionador.



Modelo B⁽¹⁾ (2)

Arrancador con protección magneto-térmica, seccionador y variador de velocidad.

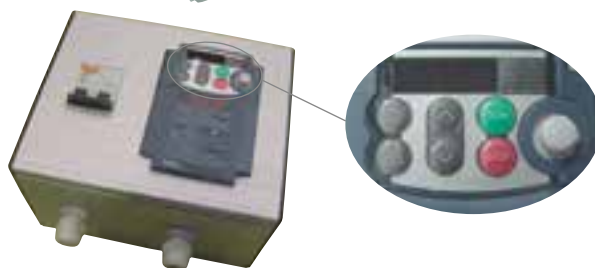

Modelo B + paro de emergencia

Opción con paro de emergencia. Categoría 1 PLR c según EN-ISO 13849-1.



Modelo C⁽¹⁾ (2)

Arrancador con protección magneto-térmica, seccionador, variador de velocidad y pulsadores externos.



Modelo C + paro de emergencia



(1) En los modelos B y C se podrá regular la velocidad en un 60% por encima y en un 40% por debajo de la velocidad nominal a 50 Hz.

(2) Posibilidad de conectar opcionalmente una fotocélula de maniobra.

Modelo B + AE con enchufe Schuko.



Caja de control especial doble.



Caja de control con enchufe trifásico.



Caja de control externa con AE.



Armarios de control.



GUÍAS LATERALES

Las guías laterales aseguran que el material a transportar se desplace establemente sobre la base de transporte. Nuestro sistema consiste en perfiles de guiado lateral de aluminio anodizado con sus correspondientes soportes y nudos de PA.

Disponemos de varias configuraciones posibles de guiado para satisfacer cualquier necesidad que podamos encontrar en el entorno industrial a nivel de regulación en ancho y / o altura.

Asimismo, el sistema también dispone de 3 modelos de guías laterales con la superficie de contacto con el producto de aluminio anodizado y 3 modelos con HDPE, para poder configurar la mejor opción en función del producto a transportar.

Todos los componentes indicados en esta sección son normalizados y disponibles en stock. Se pueden suministrar en bolsas de 10 unidades y en barras de 5,8 metros en el caso de los perfiles o completamente montados y personalizados en su transportador.

TIPOLOGÍA DE SOPORTES

Modelo A

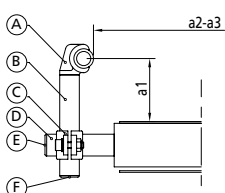

Modelo B

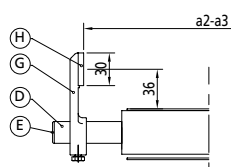

Modelo C

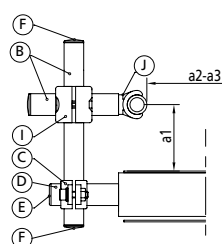

Modelo D

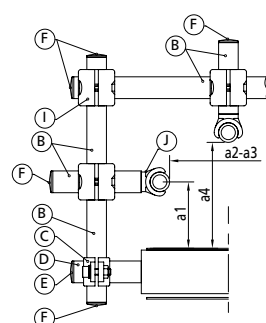

Modelo E

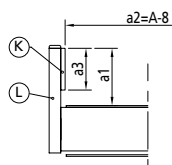

Modelo F

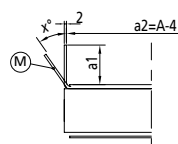

Modelo G

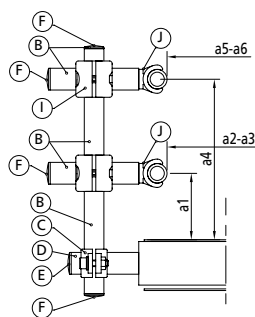

Modelo H

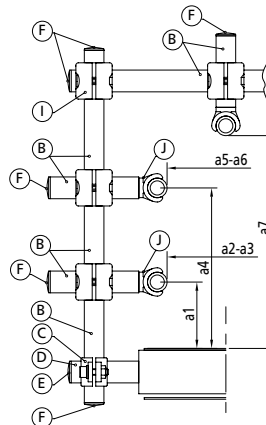

- A - C.L.300.1010
- B - C.L.300.3000 Ø18
- C - C.L.300.1090
- D - C.L.300.4010 Ø20
- E - C.L.300.4030
- F - C.L.300.3070
- G - C.L.300.1055
- H - C.L.300.3030
- I - C.L.300.10901
- J - C.L.300.1020
- K - 7.0.002.661 PERFIL M 40 X 4 R2 E / PERFIL 40x16
- L - PERFIL ITEM
- M - AISI 304



SECCIÓN DE GUÍAS LATERALES

Guías de aluminio anodizado

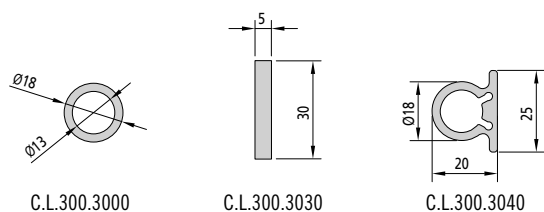

Guías de aluminio anodizado + HDPE (Polietileno de alta densidad)

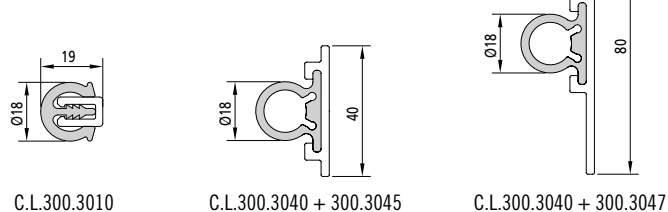

Guía lateral regulable (Modelo C).

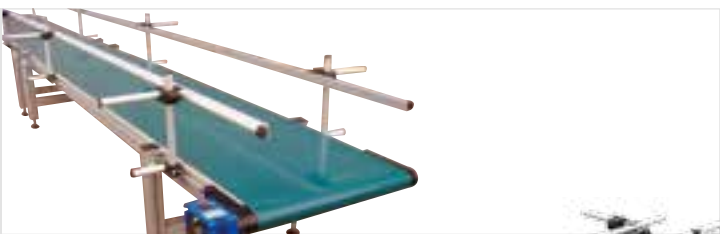

Guías laterales regulables con manetas.



Guiado triple regulable (Modelo D).

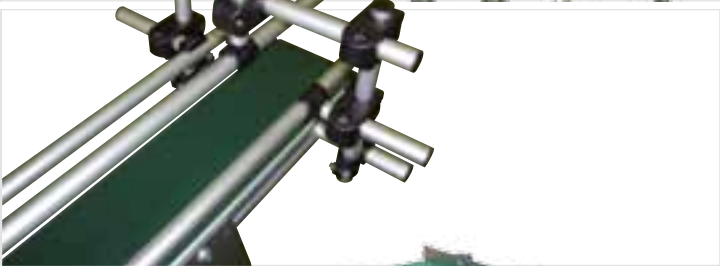

Guías laterales fijas metálicas (Modelo E).



Guías laterales fijas de resina (Modelo E).



Guías laterales fijas con perfil **item** 40x16 de aluminio anodizado (Modelo E).



Guías laterales fijas de acero inoxidable AISI 304. (Modelo F).



 Soluciones
Personalizadas

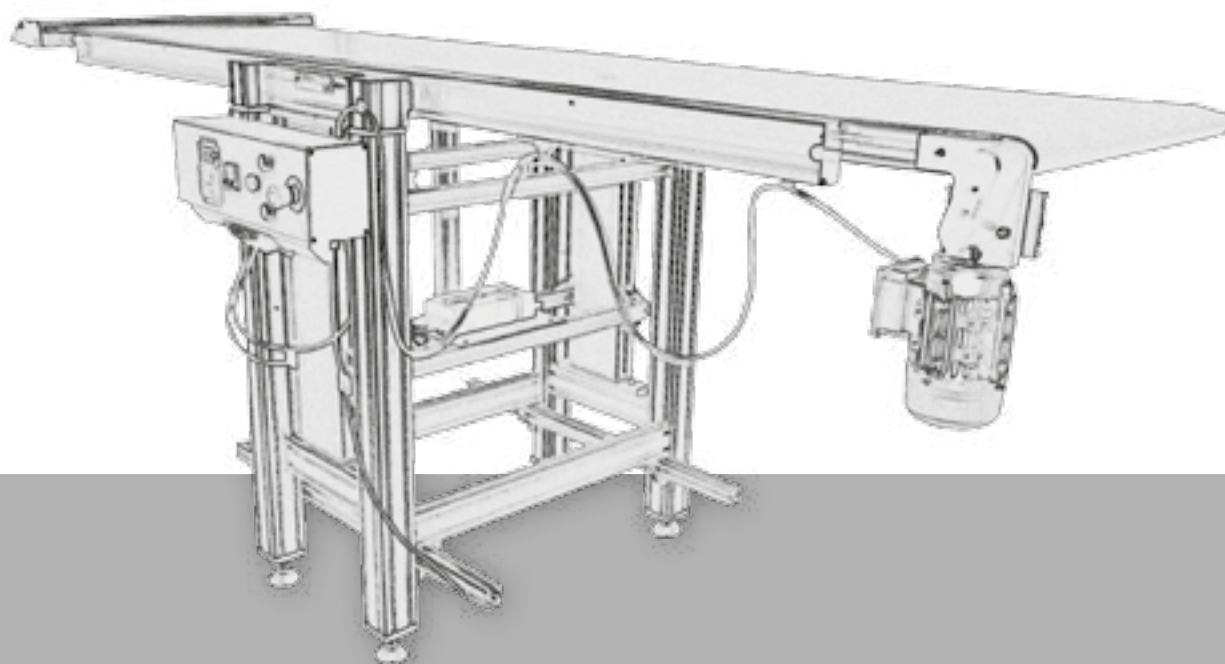

MAGNÉTICAS / DETECCIÓN DE METALES

En la industria existen varios problemas de proceso en los cuales, aplicaciones magnéticas como las nuestras, pueden ser la solución.

Las posibles aplicaciones de los transportadores magnéticos **STB** son diversas y muy variadas, nuestra experiencia en este campo nos permitirá aconsejarle en cada caso la solución más adecuada.

<p>Perfil KH. Material: Compuesto de madera (> 70%) y plástico</p>	
<p>Posicionador de pilas.</p>	
<p>Integración de un desmagnetizador.</p>	
<p>Equipos de visión.</p>	
<p>Detector de metales.</p>	
<p>Chasis plástico para arcos magnéticos.</p>	

EXTRACCIÓN DE PIEZAS

Sinerges dispone de un modelo de transportador para poder evacuar todo tipo de piezas (metálicas, plásticas, etc.) para varios sectores industriales; estampación, embutición e inyección entre otros.

Este modelo dispone de una estructura de soporte que permite tener el transportador en voladizo para poder acceder a la salida de piezas en la máquina.

Disponemos de un diseño básico con regulación en altura manual y otro modelo más avanzado que nos permite una regulación en altura mediante una columna motorizada.

Altura de extracción fija.



Altura de extracción regulable.



Posición más baja.



Posición más alta.



Control de elevación.



EXTRACCIÓN DE PIEZAS

Sistema de extracción fijo, regulable en altura mediante columna eléctrica y en profundidad para diferentes matrices.



Extracción de piezas finales con bandeja para recoger los aceites de corte y/o taladras.



Regulación manual en altura e inclinación.



Transportador para extracción de piezas en prensa con banda de caucho.



Soporte con ruedas y cadena de seguridad.



ETIQUETAJE

Mediante la utilización del sistema **item** y los transportadores **STB**, solucionamos la alimentación de piezas y el soporte de componentes para instalaciones de etiquetaje.

Nuestra amplia gama de productos nos permite realizar un diseño personalizado para cada aplicación.

Máxima estabilidad del producto.

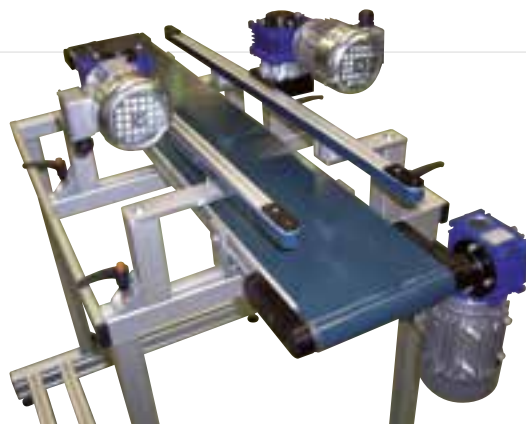

Etiquetaje con transportadores laterales.

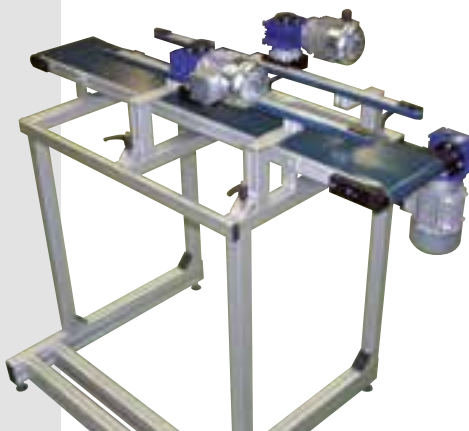

Transportador con estructura para integrar etiquetadoras.



Aplicación de etiquetaje inferior.



ETIQUETAJE

Etiquetaje de productos redondos.

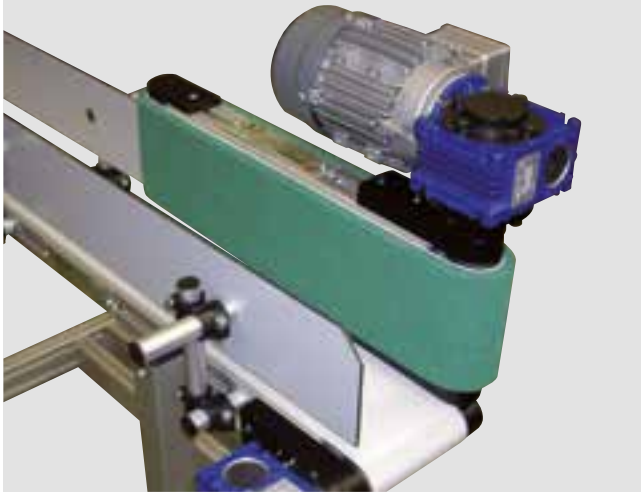

Etiquetaje superior / inferior de producto.



Aplicación de Etiquetaje superior.

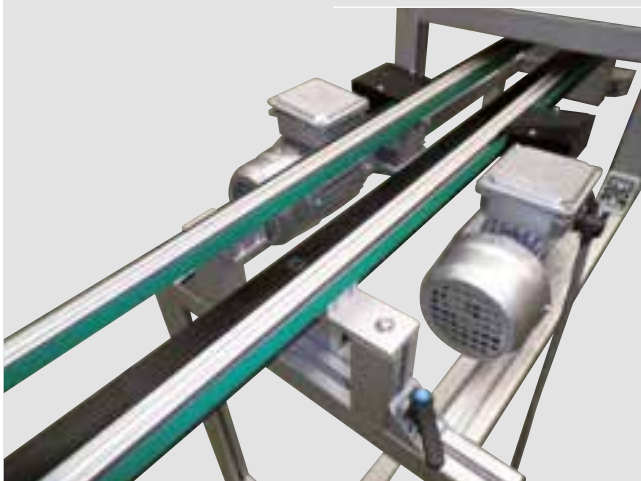

MESAS DE TRABAJO Y ESTRUCTURAS

En la industria a veces nos encontramos con procesos industriales que no justifican la inversión económica que representaría su automatización mediante líneas tipo FMS.

Mediante la combinación entre los transportadores **STB** y el sistema modular **item** es posible transportar productos, en procesos de montaje, entre bancos de trabajo de montaje manual o semi automático.

Transportador con bandeja de introducción de producto y zona de recepción.



Transportador de producto con bandeja de extracción de piezas y soporte con rodillos para las cajas.



Alimentador equipo de visión.



Mesa de trabajo con transportador integrado.



Máquinas compactas con transportador integrado.



Mesas transportadoras de manipulación de producto con iluminación, apoya pies y salida de piezas.



Transportador con bandeja de manipulación de producto.



Integración de mesas de montaje y manipulación con transportadores.

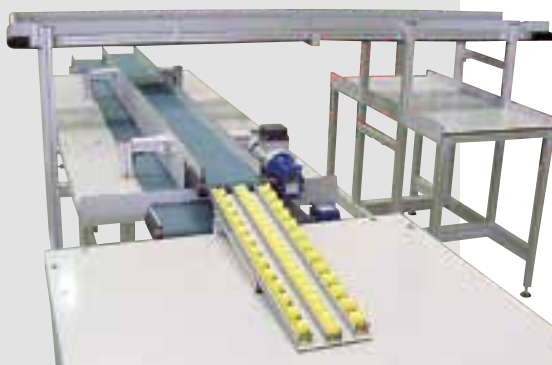

MESAS DE TRABAJO Y ESTRUCTURAS

Transportador con bandeja de introducción de producto y zona de recepción.



Transportador adaptado a estructuras de producción con **LPS D30**.

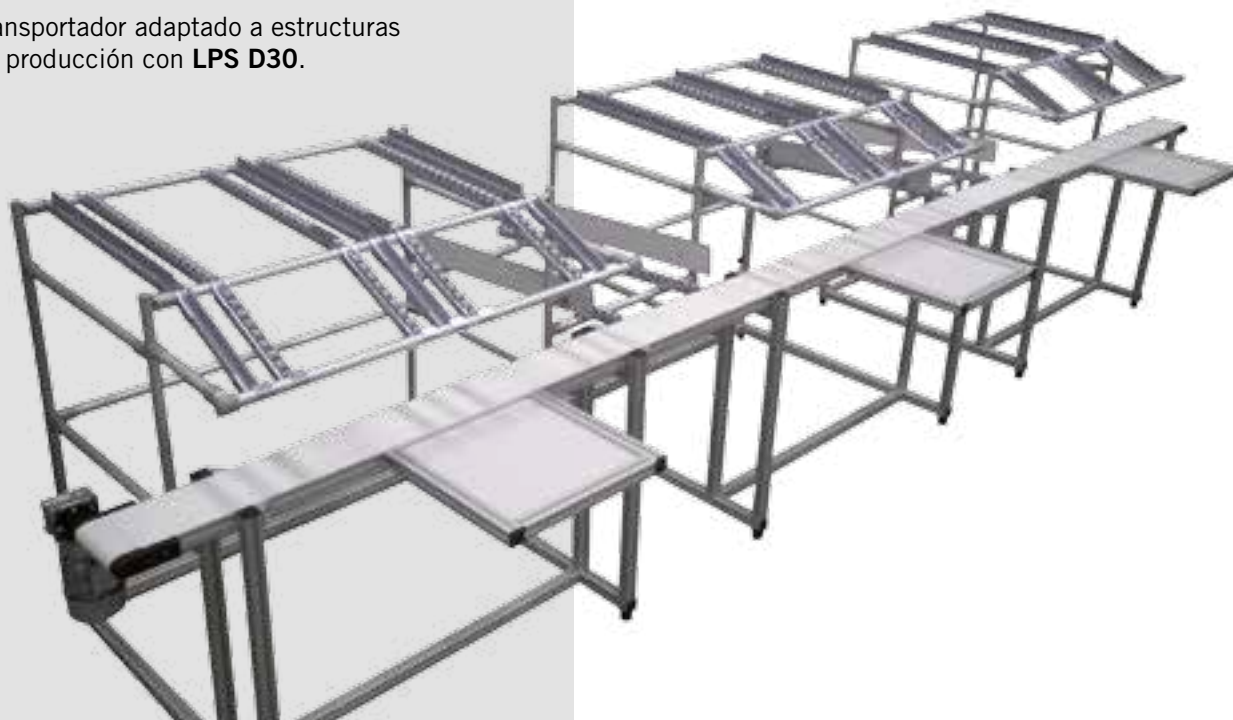

Apiladora de blísters.



Transporte de tapones de plástico con protección para sala limpia.



TRANSPORTE DE PIEZAS VOLUMINOSAS Y / O LARGAS

En aplicaciones donde nos encontramos con piezas de difícil transporte, no tanto por su peso, sino por su gran volumen y / o complicada geometría, **Sinerges** dispone de una gama de transportadores dobles tanto estándar como especiales para solucionar este tipo de transporte.

Podemos transportar piezas de gran volumen y poco peso (tanto en plano como en inclinado) mediante transportadores dobles o transportadores de anchos mayores.

Transporte para parachoques.



Transporte para piezas de soldadura con banda auto-extinguible.



Transporte para placas voluminosas.



Transporte para varillas.

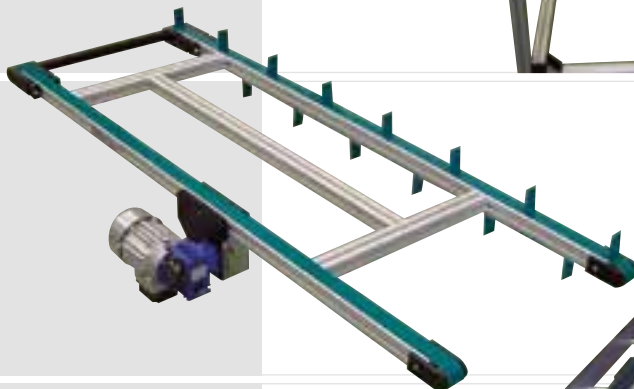

Transporte para placas voluminosas con soporte inferior.



Sinerges dispone de una gama de transportadores para el transporte de piezas tubulares con dos propuestas interesantes. Una con dos bandas motorizadas en los dos extremos y el otro con una sola banda motorizada inclinada en un lado y en el otro un soporte de resina fija con un coeficiente de rozamiento muy bajo.

Transporte de tubos con doble motorización.

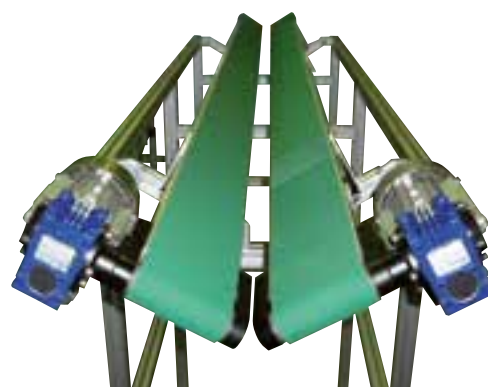

Transporte de tubos con una motorización y soporte de resina.



Transporte de tubos con una motorización y soporte a rodadura.



ELEVACIÓN (ASCENSORES) Y TRANSPORTE DE PALETS PORTAPIEZAS

En aplicaciones de líneas de montaje, habitualmente surge la necesidad de elevar el producto transportado. Nuestros transportadores **STB** son adecuados para este tipo de aplicaciones, debido a su estructura ligera.

Es posible suministrar estaciones de elevación libremente configurables.

Ascensor con transportador bidireccional y guía lineal **item**.

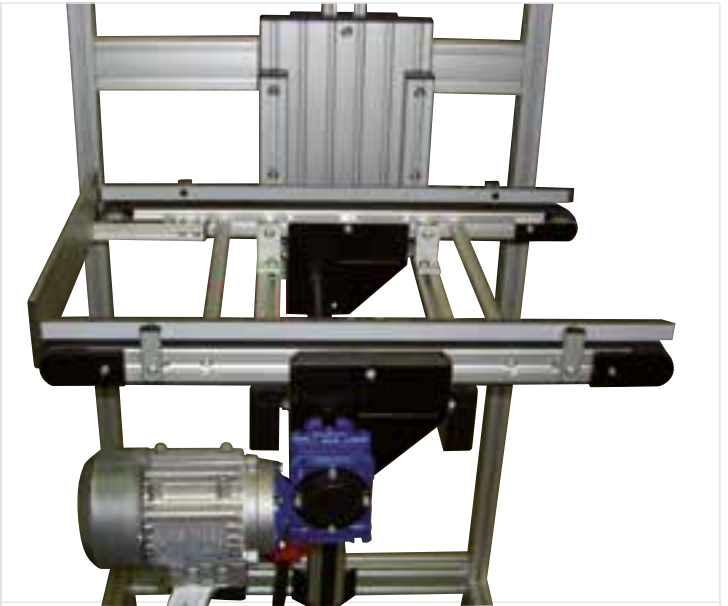

Transporte de paletas portapiezas y ascensor para retorno.

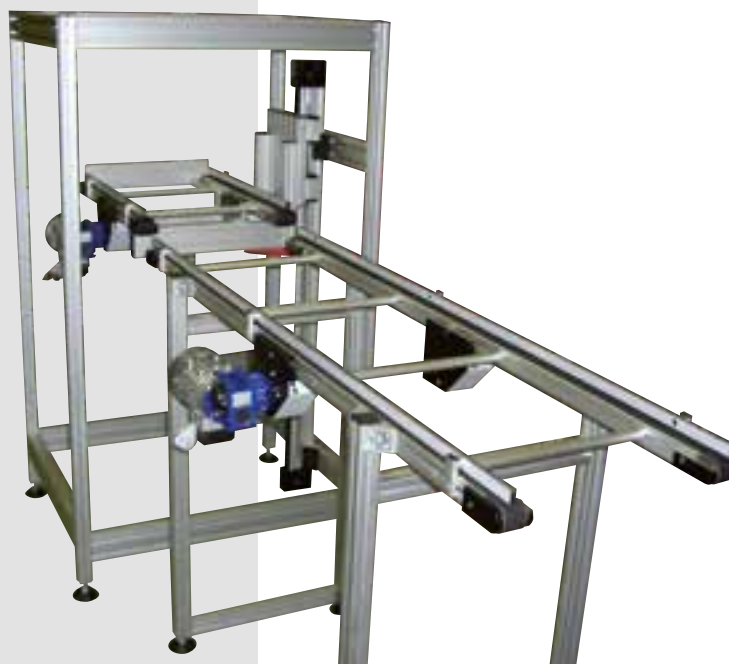

Transportador en guía lineal vertical.

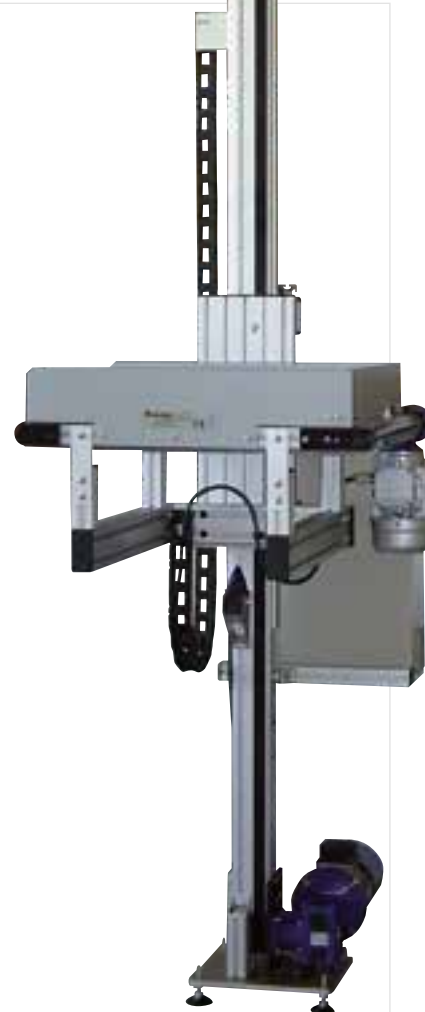

ELEVACIÓN DE PRODUCTO

Barandillas de entrada de producto.

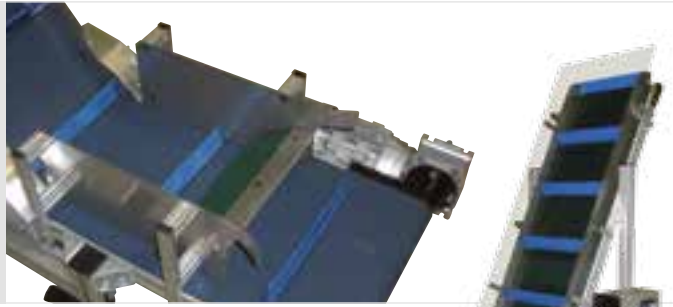

Cajas de control paro-marcha con variador (modelo B) y conexiones rápidas.



Estructura de altura fija con ruedas.

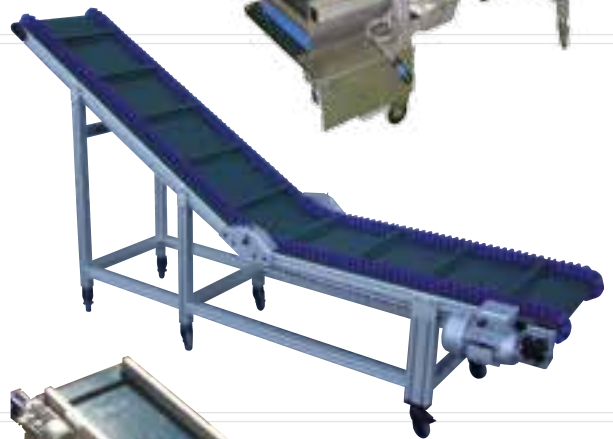

Tolva de recepción.



Barandillas fijas y banda con bordón lateral.

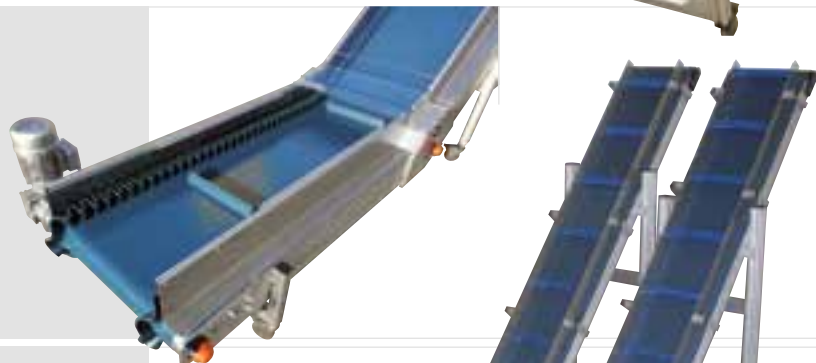

Transporte de elevación de producto con empujadores de poliuretano.



ELEVACIÓN DE PRODUCTO

Elevador con bordón lateral y empujadores.



Estructura con fijaciones al suelo.

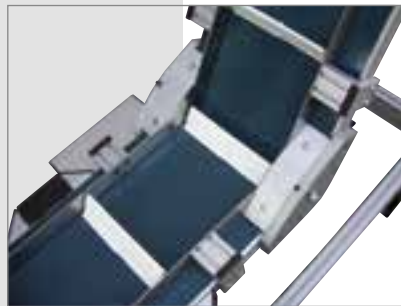

Protección kit inflexión inferior modelo **STB40**.

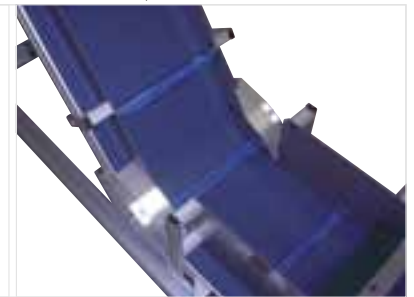
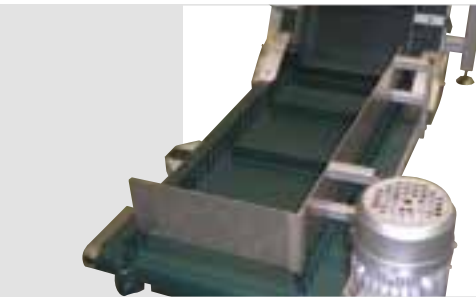

Detalle de barandillas fijas de acero inoxidable.

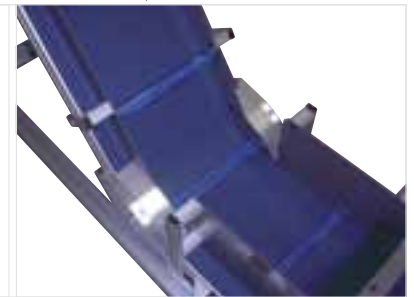

Protección inferior de banda.



Entrada de producto con protección.



Elevador **STB40** con bordón lateral y carenado superior de PET-G.



ELEVACIÓN DE PRODUCTO

Transportador modelo **STB90E** con tolva de recepción de acero inoxidable AISI 304.



Tolva de recepción con protección inferior integrada en el transporte.

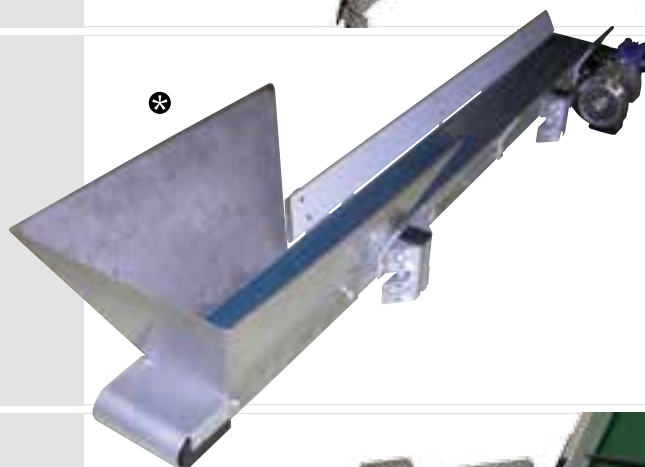

* Tolva no suministrada por **Sinerges**.

Zonas de recepción de producto.

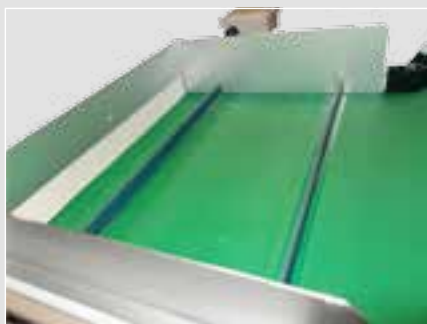

Transportador modelo **STB40E** con tolva de recepción de acero inoxidable AISI 304 y soporte de aluminio anodizado **item** 40x80 con ruedas.



* Tolva no suministrada por **Sinerges**.

Detalle de la protección inferior de la tolva.



Detalle de la tolva.

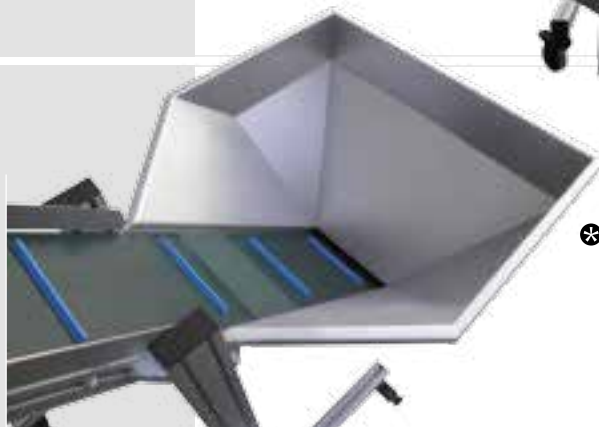

INDUSTRIA QUÍMICA Y ALIMENTARIA EN ACERO INOXIDABLE

Chasis reforzado de aluminio anodizado para modelos **STB90**.



Traspaso de producto a 90° entre un transportador **STB90** y un **STB40**.



Protección anti-retorno de piezas.



Guías laterales y tope de acero inoxidable.

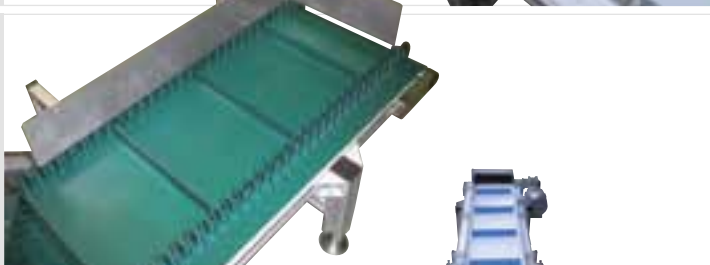

Barandillas laterales fijas.



Placas laterales de acero inoxidable.

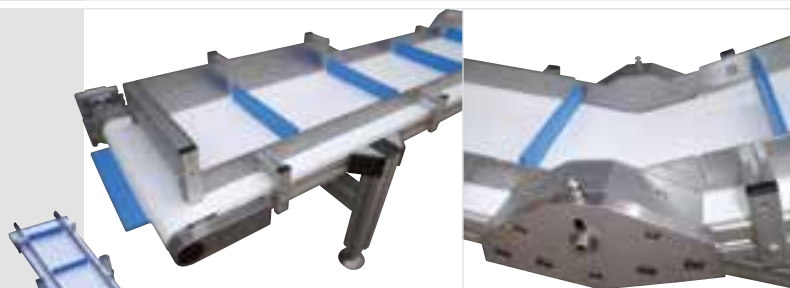

Chasis de acero inoxidable.



Transportador **STB40E** en acero inoxidable AISI 304.

Protección de motor.

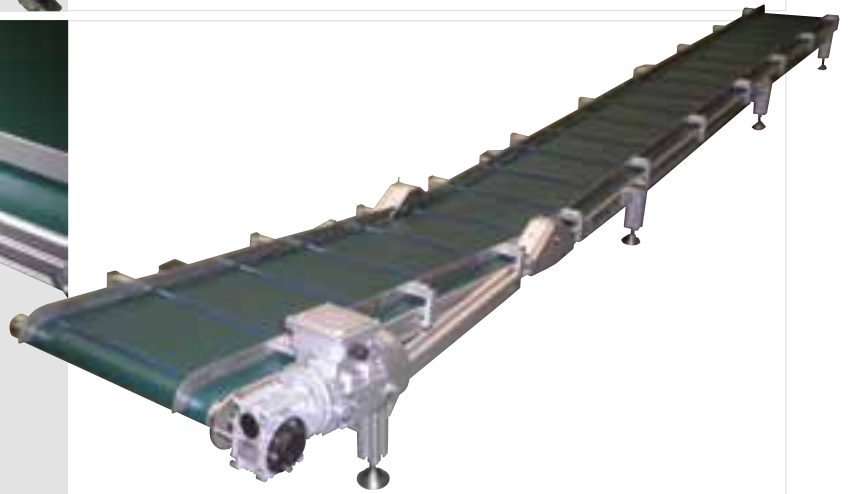
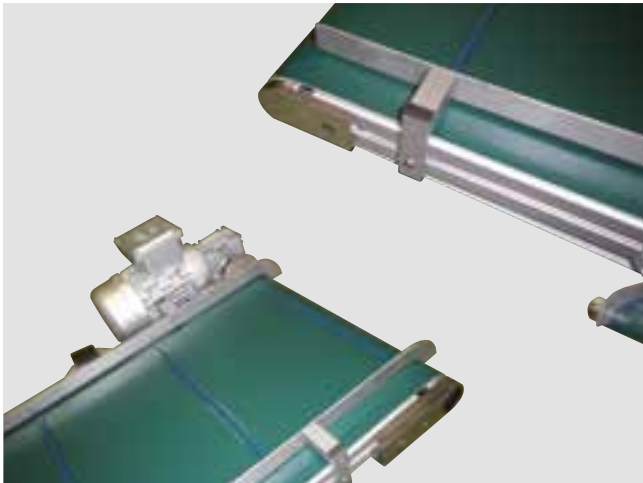
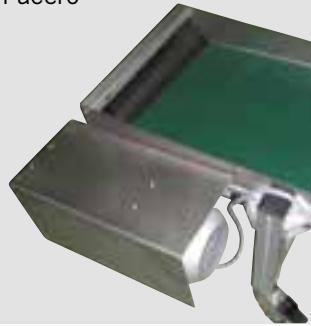

Transporte y dosificación de producto en la línea principal.

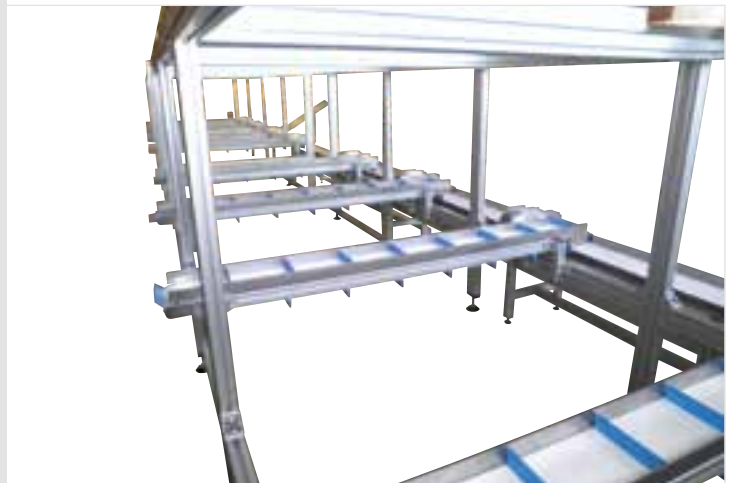
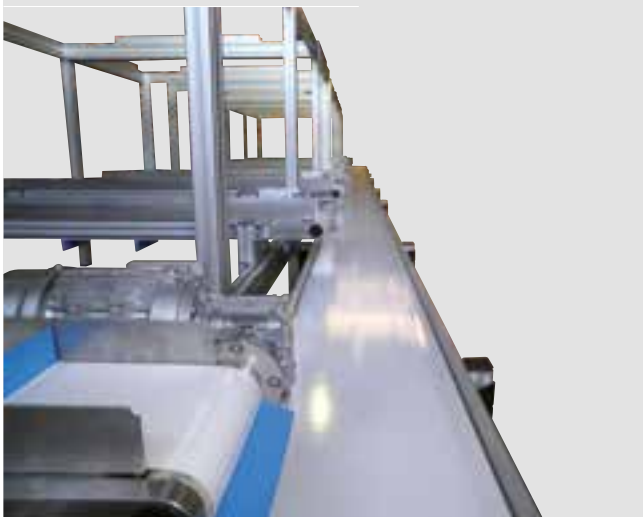
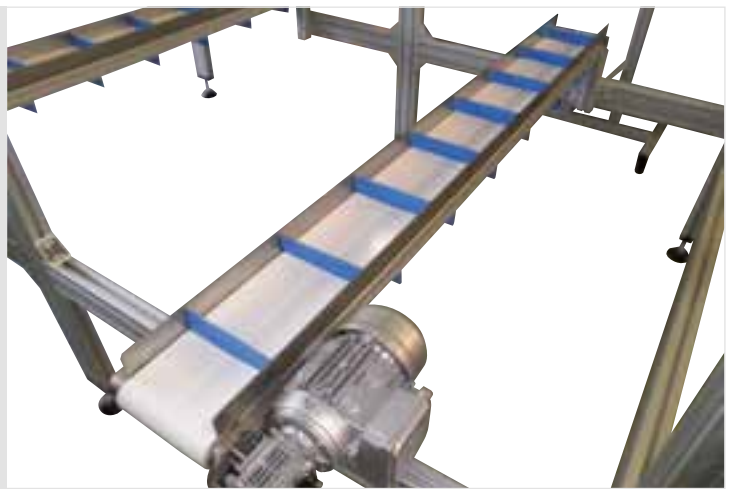

VIBRACIÓN

Alimentador de lamas para ejes a mecanizar.

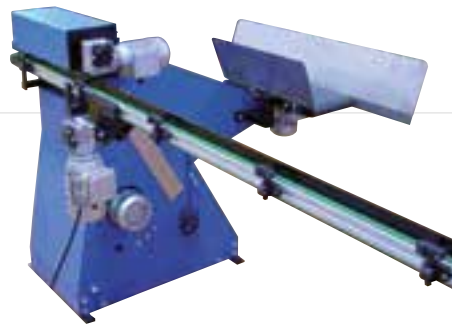

Alimentador de cilindros de cartón.



Alimentador de lamas a prensa para piezas cilíndricas.

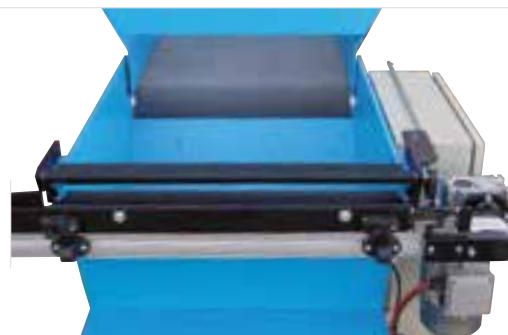

Sistema de alimentación doble para piezas plásticas.



Sistema de alimentación para válvulas de 4 salidas.



Banda de transporte de PVC negro para aplicaciones de visión.



Transporte de producto para un equipo de visión.



Transferencia lateral de producto a la entrada de un equipo de visión.



Área de luz 30x30 mm para aplicaciones de visión.

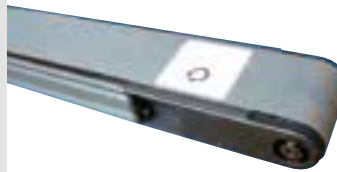

Inspección por visión de blísters.



Banda de PU textil translúcida.
Aplicaciones especiales para equipos de visión.
Integración de luz en el interior.

Aplicación especial: Modelo **MT-20-40-DL** con el kit de accionamiento indirecto **BK-20**.



TRANSFERENCIA DE PRODUCTO: TRANSPORTADORES DE AGARRE LATERAL

Hemos diseñado un sistema de transportadores de agarre lateral adecuado para una gran variedad de productos que ofrecen diferentes soluciones como:

- Separación de producto.
- Transferencias complicadas de un transportador a otro.
- Transporte de un producto donde se necesita acceso a la parte inferior del mismo para inspecciones con cámara i etiquetados.
- Giro del producto para la colocación de etiquetas o inspección.
- Mantener el producto lo más estable posible para un control de calidad por visión.

Estos sistemas de trasferencia se pueden suministrar con dos tipos de regulación:

- Mediante usillo con volante.
- Mediante maneta manual.

Y con dos tipos de estructura de soporte:

- En voladizo, adecuada para líneas donde no existe una estructura de soporte.
- En puente, adecuada para integración en la estructura existente de la línea o de la máquina.

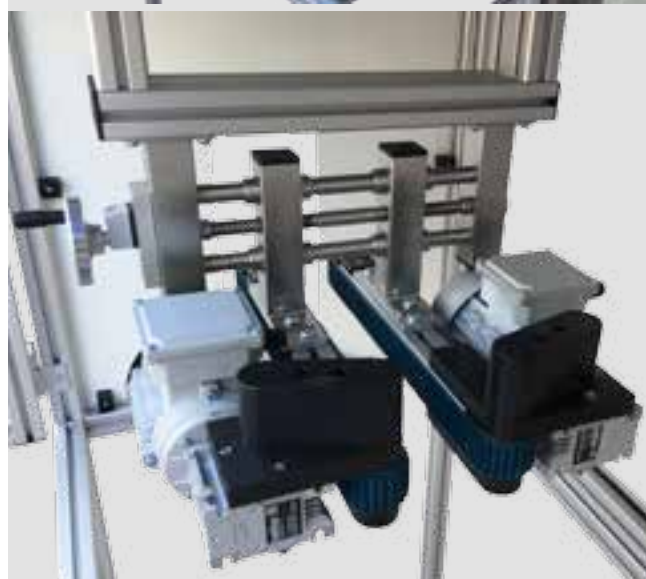

Sistema de transferencia lateral de producto con regulación manual en ancho y en altura.



Soporte de transferencia lateral integrado en transportador.



TRANSFERENCIA DE PRODUCTO: TRANSPORTADORES DE AGARRE LATERAL

Transferencia giratoria de envases redondos (fijación del etiquetaje o lectura de códigos).

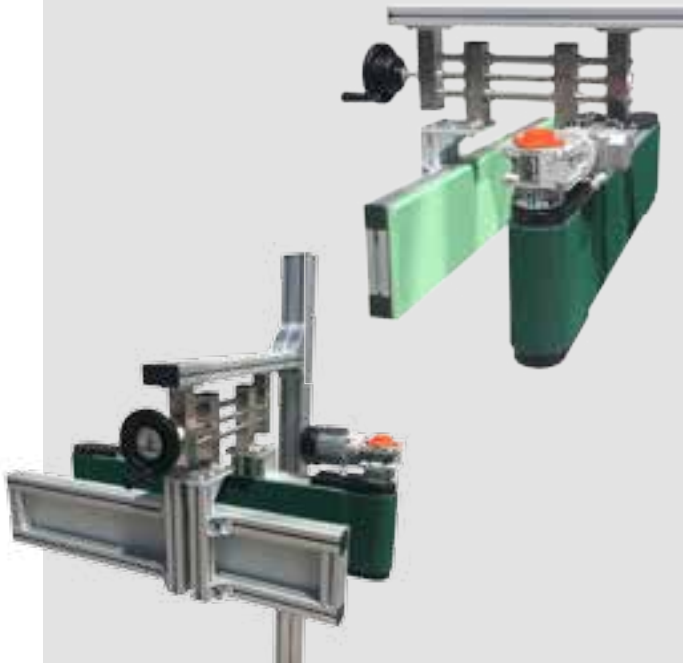

Soporte en "L" ideal para unión de transportadores y transferencias suaves de producto.

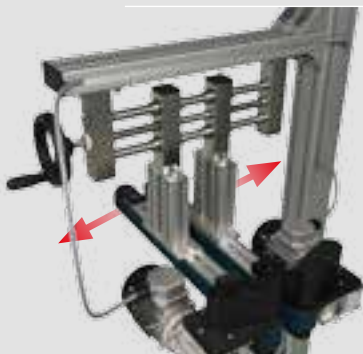

Sistema con motorizacion a 24 V.



Sistema de transferencia con pórtico.



Transferencia lateral con **STT100E**
- correa dentada AT10 con recubrimiento de espuma





FORMULARIO MT



Empresa Persona de contacto Departamento
 Email Web
 Código Postal Población
 Dirección
 Teléfono FAX

Pág.	Motor	Modelo MT	Anchura (mm)							L (mm)	V (m/min)	Controles	
			20	40	60	80	120	160	200			VSW-1	VR-24-SW-11
98	Central	20-20-M(1)									2-40		
		12-20									1,5		
	Interno	20-40(1)											
		30-60											
		30-60-200											
		40-80											
		40-80-AT10											
		40-120											
100	Interno con caja de luz	40-160											
		40-200											
98	Transversal con caja de luz	12-20-DL								1,5			
		20-40-DL(1)											
100	Transversal con chasis de plástico	40-80-Q-DL											
		40-120-Q-DL											
		40-160-Q-DL											
		40-200-Q-DL											
		40-80-Q-P											

(1) Control de velocidad integrado transversal con chasis de plástico (2) Válido para Ø 40 mm (3) para MT-40-80-AT10

Motor Transversal

MT-40-80-Q / 40-120-Q / 40-160-Q / 40-200-Q

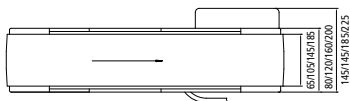

Motor Central

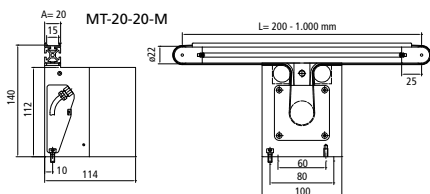

Motor Interno + área luz

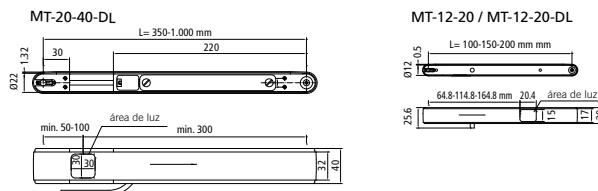

Motor Interno

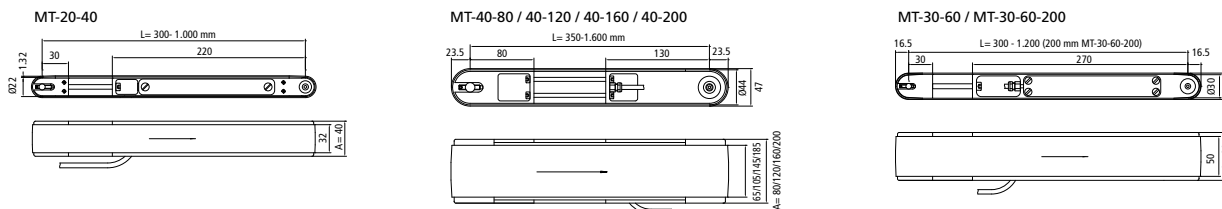

Condiciones de trabajo

Producto a transportar: Temperatura puntal:
 Material: Peso unitario:
 Dimensiones: Peso total:
 Temperatura de trabajo: Horas/día:
 Nº arrencadas-paradas/hora:
 Presencia de aceites y/o taladrinas:
 Presencia de agentes químicos:

Observaciones

Empresa Persona de contacto Departamento
 Email Web
 Código Postal Población
 Dirección
 Teléfono FAX

Pies (pág. 173)

Modelo

- Perfil (± 25 mm)
 Bípode (± 75 mm)
 Trípode (± 75 mm)

h1 (mm)

h2 (mm)

Cantidad de pies

Distancia entre pies (mm)

Control (pág. 174)

- Modelo A. Arrancador con guarda-motor y seccionador.
 Modelo B. Arrancador con protección magneto-térmica, seccionador y variador de velocidad.
 Modelo C. Arrancador con protección magneto-térmica, seccionador, variador de velocidad y pulsadores externos.
 Modelo B + paro de emergencia⁽¹⁾
 Modelo C + paro de emergencia⁽¹⁾

(1) paro de emergencia categoría 1 PLR c según EN-ISO 13849-1

Guías laterales (pág. 176)

Regulación (mm)

a1= a2= a3= a4=

a5= a6= a7= a8=

Nº de soportes Distancia entre soportes (mm)

TIPOLOGÍA DE SOPORTES

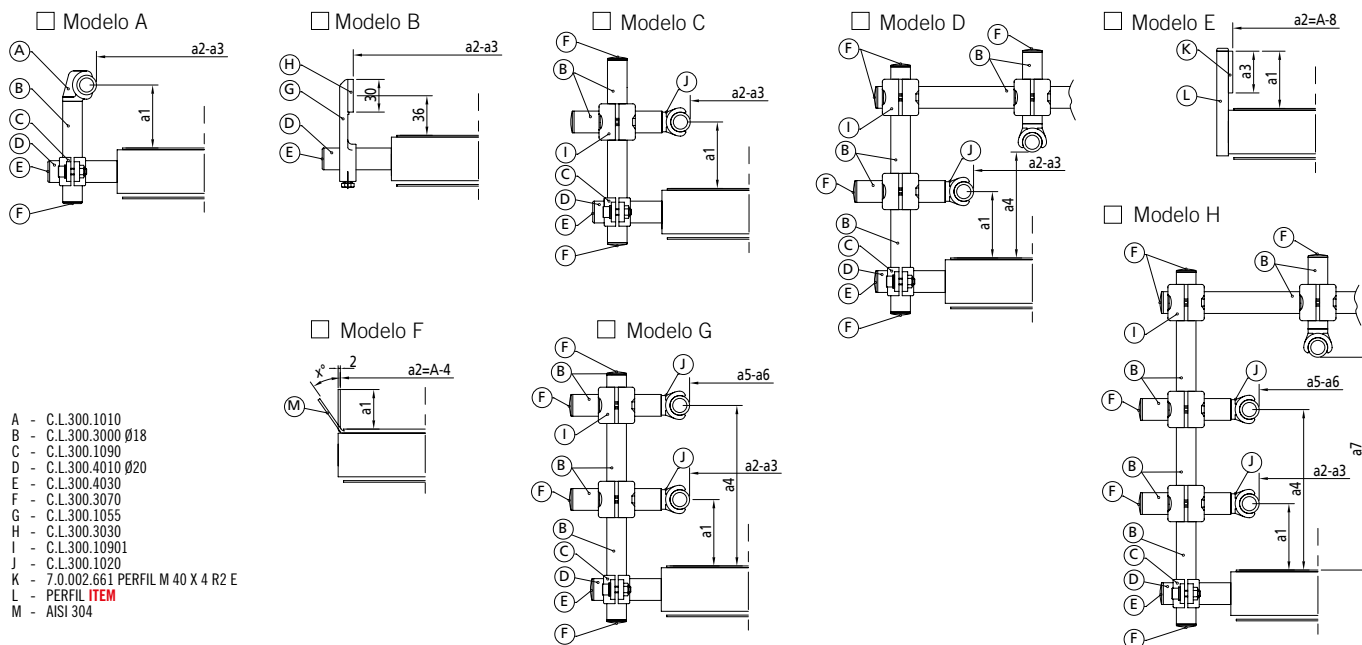

SECCIÓN DE GUÍAS LATERALES

Guías de aluminio anodizado

Guías de aluminio anodizado + HDPE (Poliétileno de alta densidad)

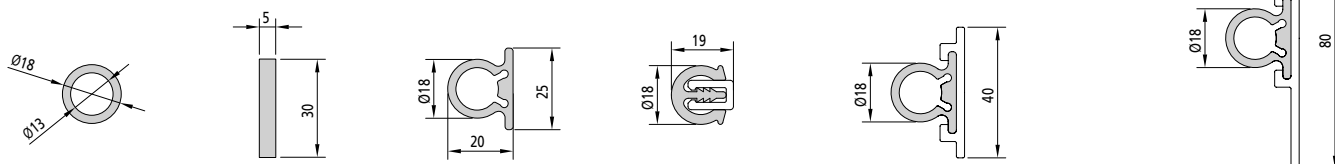

C.L.300.3000

C.L.300.3030

C.L.300.3040

C.L.300.3010

C.L.300.3040 + 300.3045

C.L.300.3040 + 300.3047

FORMULARIO STB/STM INFLEXIÓN

Empresa Persona de contacto Departamento
 Email Web
 Código Postal Población
 Dirección
 Teléfono FAX

Pág.	Modelo STB	Anchura (mm)								Longitudes			Ángulo (α)					V (m/min)	
		160	200	250	300	400	500	600	200-1.000	Especial	L1	L2	L3	15	30	45	60		X
42	STB40-E INFLEXIÓN																		
60	STB90-E INFLEXIÓN																		
128	STM INFLEXIÓN																		

Banda para STB (pág. 173)

Uso
 Transporte
 Acumulación
Sector
 Industrial
 Alimentaria

Material
 PVC
 PU
 Adherente
 Gravada
 Metálica

Empujadores (mm)
 Altura: 20 25 30 35 40 45 50
 Anchura:
 paso:
Bordón lateral (mm)
 Altura: 20 25 30 35 40 45 50
STB40E STB90E

Tipo de Inflexión

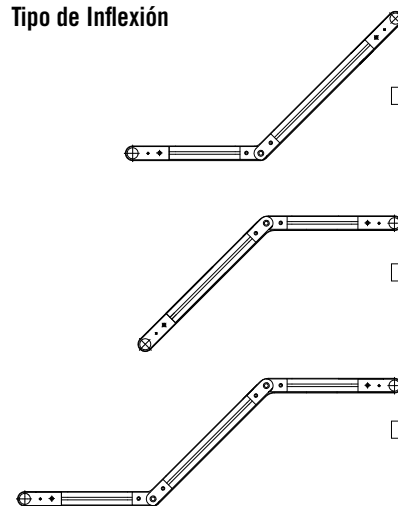

Banda para STM (pág. 120)

Uso
 Transporte
 Acumulación
Sector
 Industrial
 Alimentaria

Material
 PP (Polipropileno)
 POM-LF (Polioximetileno)
 PA6 (Poliamida)

Empujadores (mm)
 Altura: 76,2 50,8 25,4
 Anchura:
 paso:
Protecciones laterales (mm)
 Altura: 24

Posición Motor

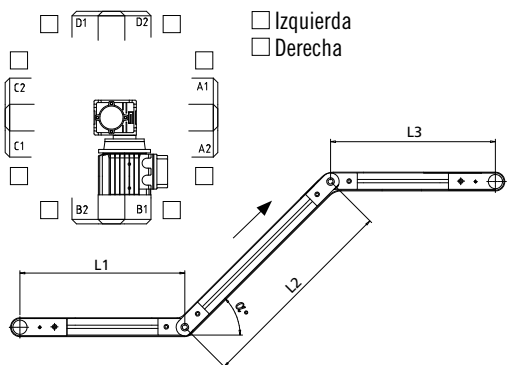

STB40

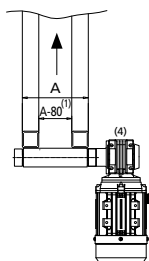

(1) A-130 Con la opción de bordón lateral
(2) A-210 Con la opción de bordón lateral

STB90

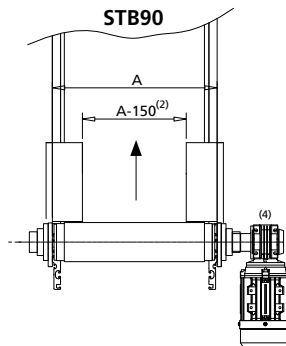

(3) A-120 Con la opción de protección lateral
(4) Posición del motor estándar: Izquierda B1

STM

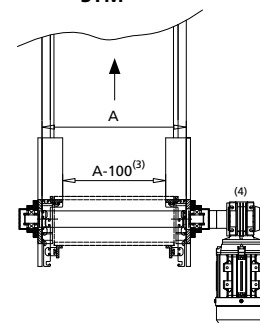

Condiciones de trabajo

Producto a transportar: Temperatura puntal: Nº arrencadas-paradas/hora:
 Material: Peso unitario: Presencia de aceites y/o taladrinas:
 Dimensiones: Peso total: Presencia de agentes químicos:
 Temperatura de trabajo: Horas/día:

Observaciones

FORMULARIO STR

Empresa Persona de contacto Departamento
 Email Web
 Código Postal Población
 Dirección
 Teléfono FAX

Pág.	Modelo	Anchura (mm)				Paso (mm)		
		350	450	550	650	55	75	95
139	STR-G							

OPCIONES

Recto L= mm

Curva

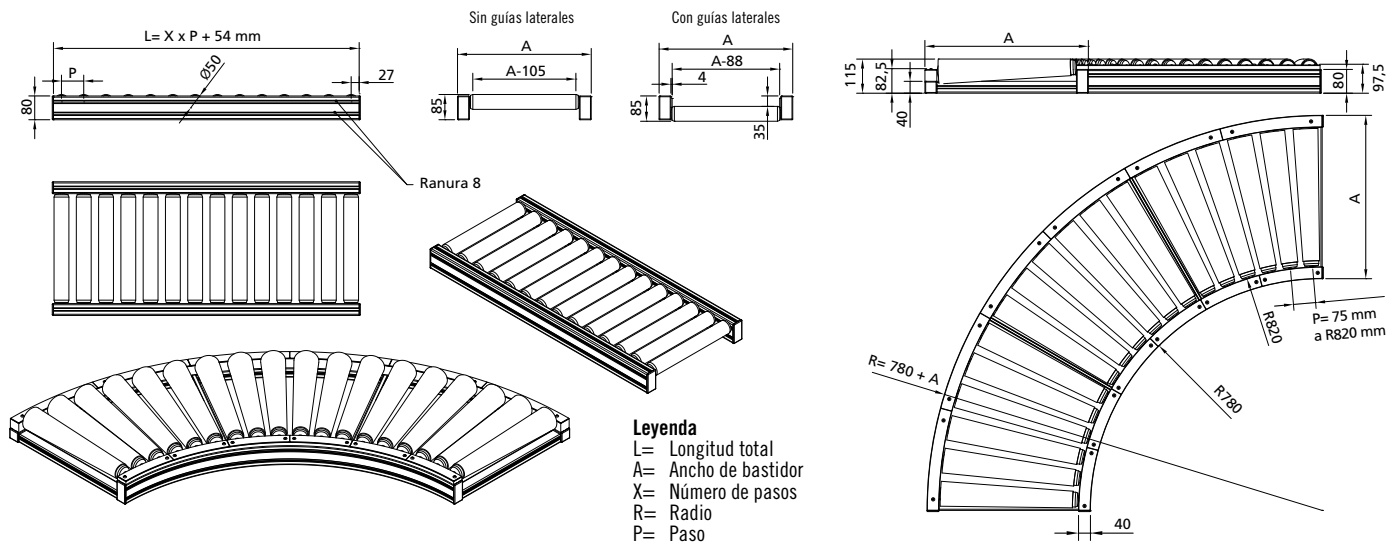

Pág.	Modelo	Anchura (mm)				Paso (mm)			V (m/min)
		350	450	550	650	55	75	95	
139	STR-G								

OPCIONES

Recto L= mm

Curva

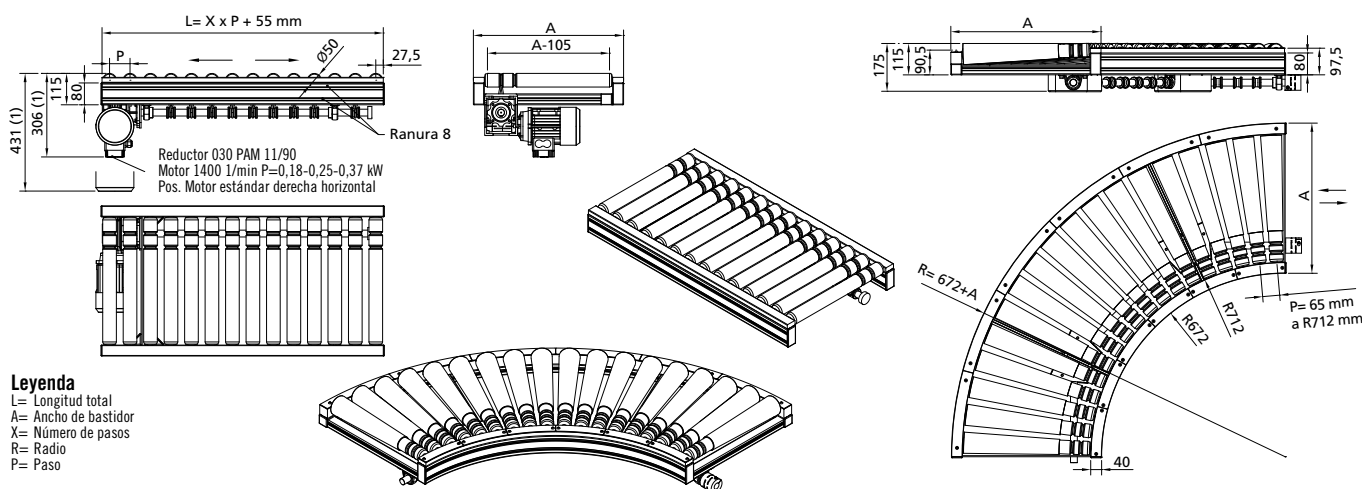

Condiciones de trabajo

Producto a transportar: Temperatura puntal: Nº arrencadas-paradas/hora:
 Material: Peso unitario: Presencia de aceites y/o taladrinas:
 Dimensiones: Peso total: Presencia de agentes químicos:
 Temperatura de trabajo: Horas/día:

Observaciones

elcom item



SINERGES

tecmon, S.A.





Rda. Sta. Eulàlia, 35, naves 2-3
08780 Pallejà (BARCELONA)
Tel. 93 663 35 00

C. Urartea, 17 pab. 8 pol. ind. Ali-Gobeo
10010 Vitoria-Gasteiz (ARABA)
Tel. 945 24 05 14

sinerges@sinerges.com
www.sinerges.com